

**BIBLIOTECA ȘTIINȚIFICĂ
A UNIVERSITĂȚII DE STAT „ALECU RUSSO” DIN BĂLȚI**



**Conferința științifico-practică
„TRADIȚIE ȘI NOI PARADIGME
DE CERCETARE
ÎN BIBLIOTECONOMIE”**

Ediția I-a

23 aprilie 2021

BĂLȚI, 2023

BIBLIOTECA ȘTIINȚIFICĂ
A UNIVERSITĂȚII DE STAT „ALECU RUSSO” DIN BĂLȚI

Conferința științifico-practică „TRADIȚIE ȘI NOI PARADIGME DE CERCETARE ÎN BIBLIOTECONOMIE”

Ediția I-a

23 aprilie 2021



BĂLȚI, 2023

CZU 02(082)
C65

Descrierea CIP a Camerei Naționale a Cărții din Republica Moldova

Conferința științifico-practică „Tradiție și noi paradigme de cercetare în biblioteconomie”, Ediția 1-a, 23 aprilie 2021 / coordonator: Lina Mihaluța ; colegiul de redacție: Elena Scurtu [et al.]. - Bălți : S. n., 2023 ([CEU US]). - 163 p. : diagr., fig., tab.

Antetit.: Biblioteca Științifică a Univ. de Stat „Alec Russo” din Bălți. - Rez.: lb. rom., engl. - Referințe bibliogr. la sfârșitul art. - 10 ex.

ISBN 978-9975-50-299-3.

02(082)

Coordonator:	Lina MIHALUȚA
Colegiul de redacție:	Elena SCURTU Lina MIHALUȚA Mihaela STAVER
Rezumate în limba engleză:	Valentina TOPALO
Coperta/tehoredactare/machetare:	Silvia CIOBANU

© Biblioteca Științifică a Universității de Stat „Alec Russo” din Bălți, 2023
str. Pușkin, 38, Bălți, MD 3121, Republica Moldova
tel.: (0231) 52435
e-mail: libruniv@usb.md
web: <http://libruniv.usb.md>
blog: <http://bsubalti.wordpress.com>

ISBN 978-9975-50-299-3.

SUMAR / SUMMARY

Secțiunea / The section

BIBLIOTECILE VIITORULUI: POSIBILITĂȚI INFINITE / *THE LIBRARIES OF THE FUTURE: INFINITE POSSIBILITIES*

Lina MIHALUȚA

BIBLIOTECA ȘTIINȚIFICĂ USARB ÎN ANUL PANDEMIEI GLOBALE / *USARB SCIENTIFIC LIBRARY IN THE YEAR OF THE GLOBAL PANDEMIC*

6

Natalia CHERADI, Silvia HABAȘESCU

ASIGURAREA ACCESULUI LA SERVICIILE BIBLIOTECII PE TIMP DE PANDEMIE / *ENSURING ACCESS TO TIME LIBRARY SERVICES OF PANDEMIC: CHALLENGES AND OPPORTUNITIES*

13

Mihaela STAVER

SISTEME ȘI TEHNICI DE IMPORT DIRECT A REZULTATELOR ȘTIINȚIFICE CĂTRE ID ORCID / *DIRECT IMPORT SYSTEMS AND TECHNIQUES OF SCIENTIFIC RESULTS TO ORCID IDENTIFIER*

20

Varvara GANEA

BIBLIOTECA DIGITALĂ – O CALE DE PROMOVARE A PUBLICAȚIILOR ȘTIINȚIFICE INSTITUȚIONALE ȘI DE AUTOR / *DIGITAL LIBRARY - A WAY TO PROMOTE INSTITUTIONAL SCIENTIFIC PUBLICATIONS AND THE AUTHOR*

29

ELENA ȚURCAN

VALORIFICAREA COLECȚIEI DOCUMENTE MUZICALE PRIN EXPOZIȚIILE ONLINE / *VALORIZATION OF THE MUSICAL DOCUMENTS COLLECTION THROUGH ONLINE EXHIBITIONS*

38

Gherda PALII, Lilia UCRAINEȚ, Mihaela STAVER

BLOGUL PROFESIONAL AL BIBLIOTECII ȘTIINȚIFICE USARB: IMPLICAȚII, BENEFICII, PROVOCĂRI / *USARB SCIENTIFIC LIBRARY PROFESSIONAL BLOG: IMPLICATIONS, BENEFITS, CHALLENGES*

54

Angela HĂBĂȘESCU, Olga DASCAL

FORMAREA PROFESIONALĂ CONTINUĂ A BIBLIOTECARILOR BȘ USARB ÎN CONDIȚII DE CRIZĂ PANDEMICĂ / *CONTINUING PROFESSIONAL TRAINING OF SL USARB LIBRARIANS IN CONDITIONS OF PANDEMIC CRISIS*

59

Tradiție și noi paradigme de cercetare în biblioteconomie

Igor AFATIN МЕТОДЫ СОХРАННОСТИ ЭЛЕКТРОННЫХ ИНФОРМАЦИОННЫХ РЕСУРСОВ В НАУЧНОЙ БИБЛИОТЕКЕ / <i>METHODS FOR THE PRESERVATION OF ELECTRONIC INFORMATION RESOURCES IN A SCIENTIFIC LIBRARY</i>	67
Ala LÎȘÎI, Ludmila RĂILEANU ARTA UNEI PREZENTĂRI DE SUCCES / <i>THE ART OF A SUCCESSFUL PRESENTATION</i>	86
Gabriela CAZACU COMPETENȚE ȘI ABILITĂȚI ÎNTR-O SOCIETATE DE CUNOAȘTERE ȘI COMUNICARE GLOBALĂ / <i>COMPETENCES AND SKILLS IN A GLOBAL KNOWLEDGE AND COMMUNICATION SOCIETY</i>	99
Silvia CIOBANU IDENTITATEA VIZUALĂ A BIBLIOTECII ȘTIINȚIFICE USARB / <i>VISUAL IDENTITY OF THE USARB SCIENTIFIC LIBRARY</i>	104

Secțiunea / The section

**PATRIMONIUL DOCUMENTAR AL BIBLIOTECII
ÎN ERA DIGITALĂ / THE DOCUMENTARY HERITAGE OF THE
LIBRARY IN THE DIGITAL ERA**

Anna NAGHERNEAC ALGORITMUL ETAPELOR DE BIBLIOGRAFIERE/CERCETARE BIBLIOGRAFICĂ/IDENTIFICARE A DOCUMENTELOR TRADIȚIONALE ȘI ELECTRONICE / <i>ALGORITHM OF THE STAGES OF BIBLIOGRAPHY / BIBLIOGRAPHIC RESEARCH / IDENTIFICATION OF TRADITIONAL AND ELECTRONIC DOCUMENTS</i>	110
Adella CUCU, Elena CRISTIAN ASIGURAREA INFORMAȚIONALĂ ÎN PROCESUL DE DOTARE A LECTORATELOR 2016-2020 / <i>INFORMATION ASSURANCE IN THE PROCESSING OF THE EQUIPMENT OF THE LECTURESHIP 2016-2020</i>	118

Tradiție și noi paradigme de cercetare în biblioteconomie

Olga DASCAL, Snejana ZADAINOVA

CONTRIBUȚIA BIBLIOTECII ȘTIINȚIFICE ÎN DEZVOLTAREA
ÎNVĂȚĂMÂNTULUI ECONOMIC UNIVERSITAR BĂLȚEAN /
THE CONTRIBUTION OF THE SCIENTIFIC LIBRARY IN THE
DEVELOPMENT OF THE BĂLȚI UNIVERSITY ECONOMIC EDU-
CATION 125

Natalia LUCHIANCIUC, Diana GĂINA

EUGEN COȘERIU - UN ADEVĂRAT CLASIC AL LINGVISTICII
TEORETICE ȘI APLICATIVE, LINGVIST, FILOSOF, SCRITOR - 100
DE ANI DE LA NAȘTERE / *EUGEN COȘERIU - A TRUE CLASSIC OF*
THEORETICAL AND APPLIED LINGUISTICS, LINGUIST, PHILO-
SOPHER, WRITER - 100 YEARS SINCE HIS BIRTH 133

Margarita IULIC, Valentina VACARCIUC

ASPECTE SEMNIFICATIVE ALE COLECȚIEI DE CARTE A PRO-
FESORULUI UNIVERSITAR MIRCEA IONIȚĂ (ÎN BȘ USARB) /
SIGNIFICANT ASPECTS OF MIRCEA IONIȚĂ 'S BOOK COLLECTION 137

Marina ȘULMAN, Polina SPÎNU

ДВА КОТА СО СТРАНИЦ «ПТИЧЬЕГО РЫНКА»: АНИМА-
ЛИСТИКА В 21 В., НА МАТЕРИАЛЕ НОВЕЛЛ ОЛЕГА ОЗБОРНА
«ЛЕВ» И ЕЛЕНЬ КОЛИНОЙ „НАЗОВУ ТЕБЯ НЕГОДЯЕМ” / *TWO*
CATS IN ANIMAL ITERATURE 21th CENTURE, OLEG OSBORN
„THE LION” AND HELEN KOLIN „I SHALL GIVE YOU NICKNAME
SCOUNDREL 147

Secțiunea

BIBLIOTECILE VIITORULUI: POSIBILITĂȚI INFINITE

The section

THE LIBRARIES OF THE FUTURE: INFINITE POSSIBILITIES

CZU 027.7(478):578.834

**BIBLIOTECA ȘTIINȚIFICĂ USARB
ÎN ANUL PANDEMIEI GLOBALE**

**USARB SCIENTIFIC LIBRARY IN THE YEAR
OF THE GLOBAL PANDEMIC**

Lina MIHALUȚA¹

Abstract: În anul 2020, viața întregii lumi a fost schimbată de noul virus COVID-19. Au fost introduse măsuri restrictive în diferite țări și în diferite domenii de activitate, inclusiv în biblioteci. Comunitatea bibliotecilor de astăzi este preocupată de aceleași întrebări: cum să organizăm munca sigură și eficientă a angajaților, cum să ne adaptăm la noile condiții și cum să oferim în continuare informații relevante și fiabile utilizatorilor săi. Articolul dat se axează pe activitatea Bibliotecii Științifice USARB în anul pandemiei globale, pe experiența de interacționare cu utilizatorii pentru satisfacerea necesităților lor informaționale la distanță necesare în procesul de instruire și cercetare.

Cuvinte chee: servicii și produse, pandemie COVID-19, comunicare electronică, pagina web

Abstract: In 2020, COVID-19 has been changed the life of the whole world. Since March, restrictive measures have been introduced in different countries and areas of activity, including libraries. Today's library community is concerned with the same questions: how to organize the safe and efficient work of employees, how to adapt to new conditions, how librarians can remain relevant in the age of information, and how to continue to provide relevant and reliable information to its users. This article reports on the work of the USARB Scientific Library in the year of the global pandemic, the experience of interacting with users to meet remote information needs, as well as the services and products offered to support the training and research process.

Keywords: services and products, pandemic COVID-19, electronic communication, web page

În anul 2020, viața întregii lumi a fost schimbată de pandemia provocată de noul virus COVID-19. Din luna martie, au fost introduse măsuri de restricție în diferite țări și în toate domeniile de activitate, inclusiv în biblioteci.

Întreaga comunitate bibliotecară era preocupată de aceleași întrebări:

- cum să organizeze în siguranță și eficient munca angajaților ?

¹ Directoare adjunctă, Biblioteca Științifică USARB, aculina12@mail.ru

Tradiție și noi paradigme de cercetare în biblioteconomie

- cum să se adapteze la noile condiții și cum să ofere în continuare informații, servicii, produse relevante și fiabile utilizatorilor ?

În timpul carantinei majoritatea covârșitoare a instituțiilor bibliotecare și-au reorganizat procesele de lucru și au schimbat modul de interacționare cu utilizatorii, considerând că relaționarea interpersonală pe cale virtuală este una foarte importantă și necesară în noile realități.

Această criză globală a influențat și activitatea Bibliotecii Științifice USARB. La recomandarea Comisiei pentru Situații Excepționale a Republicii Moldova și a Ministerului Educației, Culturii și Cercetării, la fel ca și în alte biblioteci din lume, accesul utilizatorilor a fost suspendat temporar (de la 23 martie până la 15 mai). Instituția a continuat, însă, să fie deschisă online, susținând cu resurse și servicii, procesul de instruire și cercetare științifică, efectuate la distanță.

Programul Bibliotecii universitare din Bălți a fost redirecționat spre spațiul virtual pentru oferta de servicii și conținuturi digitale de care comunitatea academică a avut și continuă să aibă nevoie. Pentru a primi informații și servicii de orice natură n-ar fi, bibliotecarii puteau fi contactați prin intermediul Serviciului *Intrebă bibliotecarul*, chat-live *Bibliotecarul online*, messenger sau telefon. Astfel, angajații Bibliotecii Științifice USARB au absentat fizic de la serviciu doar 35 de zile, spre deosebire de activitatea similară a colegilor din Chișinău, care a durat o perioadă mai îndelungată, în dependență de decizia autorităților instituționale.

La 15 mai 2020, Biblioteca și-a redeschis spațiile pentru utilizatori, dar ca măsură de precauție, administrația USARB a instituit un program (luni-vineri) de o singură tură - de la 8:00 până la 16:30. Utilizatorii aveau acces la colecțiile sălilor de lectură și împrumuturi în regim de măști, mănuși, distanță socială, aerisire constantă a spațiilor. În această perioadă a crescut cu mult accesul la baze de date, servicii de imprimare, scanare, livrare de documente electronice *prin sms, posta electronică, viber* etc. Toate publicațiile restituite erau plasate în așa zisa *carantină* – un loc special amenajat pentru 72 de ore, după care erau aranjate în rafturi. Aceste condiții au rămas actuale și în anul 2021.

Principalele servicii electronice create de către bibliotecarii USARB și foarte solicitate de utilizatori au rămas să fie: *Catalogul electronic partajat (7 biblioteci universitare) de pe platforma ExLibrisPrimo*, *Repozitoriul Instituțional Open Research Archive (ORA) USARB*, *Biblioteca digitală USARB*, *bazele de date naționale și internaționale, proiecte și contracte de colaborare*. Oferta informațională a fost suplimentată prin abonarea la *bazele de date EBSCO*, *bazele de date ale ONU, DOAJ, E-BOOK și altele* - în total 103 baze de date cu conținuturile integrale a peste **1 514 564** e-cărți și **180 591** e-reviste. În anul 2020 partenerii EIFL au suplimentat accesul gratuit la un șir de resurse informaționale: Edward Elgar Publishing, e-Duke journals, Royal Society Publishing, ASTM Compass. Studenții și profesorii au beneficiat de arhive științifice, biblioteci electronice, e-buletinul *Achiziții recente*, tutoriale și videospoturi, cursul privind Cultura informației,

Tradiție și noi paradigme de cercetare în biblioteconomie

rubrica dedicată - *Formarea utilizatorilor*. Au fost exploatate repozitoriile și bibliotecile europene accesibile, a sporit livrarea electronică a documentelor (LED), Diseminarea Selectivă a Informației (DSI), Servirea Diferențiată a Conducerii (SDC) ș.a. <http://libruniv.usarb.md/images/pdf/2020/BS-servicii-online.pdf>.

Pagina web a BȘ USARB <http://www.libruniv.usarb.md> în perioada pandemică a fost explorată la scara cea mai înaltă. Bibliotecarii au îmbogățit-o cu circa 1000 de informații: categoria *Evenimente*, buletine informative, expoziții tematice și informative, videospoturi etc., toate acestea înregistrând 335 425 vizite virtuale a 37 962 de vizitatori.

Peste 988 lucrări ale cadrelor didactice și bibliotecarilor au fost indexate și plasate integral în biblioteci și platforme deschise: Open Library, Calameo, Issuu, Scribd, Slideshare, sporind vizibilitatea cercetătorilor și activitatea bibliotecarilor USARB.

În cadrul serviciilor electronice de pe site sunt oferite platforme și instrumente web: *Wikipedia*, blogurile *Biblioteca în dialog cu cititorii*, *Profesional*, *Centrul de Informare al României*, *Centrul Biblioteconomic Departamental*, prin care bibliotecarii socializează, crează și partajează resurse, produse educaționale în spațiile virtuale: Facebook, Twitter, You-Tube, LinkedIn, Pinterest, Flickr, Instagram. În felul acesta, utilizatorii sunt informați despre achizițiile recente, primesc recomandări pentru lecturi, vizualizează anunțuri privind expozițiile tradiționale din spațiile Bibliotecii, le vizionează pe cele online consacrate aniversării personalităților culturii naționale și mondiale.

Prin serviciul *Expediere prin e-mail* au fost transmise 1 984 de mesaje pentru 5 029 utilizatori: cadre didactice, masteranzi, studenți/elevi, fiind livrate circa 9 000 de informații. Răspunsuri la toate întrebările utilizatorilor au fost efectuate și prin intermediul Serviciului „*Întrebă bibliotecarul*”, telefoane mobile.

Un alt serviciu important a fost inițiat în perioada de pandemie. Acesta este Serviciul interactiv *Bibliotecarul on-line*, un live chat, care răspunde într-o formă simplă la întrebările utilizatorilor privind informațiile generale despre Bibliotecă precum: structură, condiții de acces, servicii, orar, etc.

În primele săptămâni ale lunii mai (2020, bibliotecii abia se întorseseră la serviciu) au fost înregistrate peste 150 de apeluri telefonice și mesaje prin e-mail ale utilizatorilor. Întrebările fiind diverse: de la consultații privind accesarea catalogului ExLibris Primo, RI ORA USARB și a bazelor de date, la care este abonată biblioteca, până la întrebări ce țin de colecții: prezența în sălile de lectură a documentelor solicitate, posibilitatea de a primi informația utilă la distanță. Bibliotecarii au monitorizat acest process și au satisfăcut solicitările folosind toate metodele posibile: scanarea/fotografierea paginilor și expedierea prin *viber*, *messenger*, *poșta electronică* și alte căi.

Prezentarea evenimentelor culturale din lumea literaturii, muzicii, artei, istoriei, psihologiei, rememorarea sărbătorilor naționale și internaționale, ce

Tradiție și noi paradigme de cercetare în biblioteconomie

au marcat semnificația fiecărei zile a săptămânii, au întregit conținutul notelor informative postate pe Facebook-ul Bibliotecii Științifice USARB și alte rețele sociale. Analiza datelor statistice din anul 2020 relevă o dinamică înaltă a plasării și utilizării rețelei sociale Facebook, informațiile postate fiind accesate în număr de 1 142 563 ori de către 1 858 utilizatori abonați.

O gamă largă de mesaje educaționale, culturale și științifice, cu evenimente, campanii, programe infodocumentare, flashmob-uri au fost oferite comunități academice și nu numai, inclusiv online, în cadrul: *Zilelor Informării, Zilelor Catedrelor, Lunarul studenților de la ciclul I de instruire / Masterandului / Doctorandului Doctorat, Salonului editorial Universitaria – Contribuții științifico-didactice ale universitarilor bălțeni, Noului Utilizator, Săptămânii Open Acces, Săptămânii Educației Deschise, Zilei Științei, Zilelor Universității, Zilelor Bibliotecii și Facultății, Zilei Naționale de Sensibilizare privind Bibliotecile, Zilei ONU/Europiei, Clubului Cărții / ONU Nord / Educație civică europeană / BiblioSpiritus, Salonului muzical, etc.*

Poziționată eficient în comunitatea universitară, Biblioteca Științifică a asigurat accesul la colecții enciclopedice: 1 010 079 u.m. în 313 938 titluri, 57 limbi. În anul 2020 au fost achiziționate 4226 u.m. în 2 446 titluri. Confortul și normele estetice au fost oferite pentru 6 543 de utilizatori înscriși, care au intrat la Bibliotecă de circa 94 055 ori, împrumutând mai bine de 314 897 documente și accesând peste 1 102 618 de pagini pe site-ul și blogurile instituției.

Participarea Bibliotecii și a Universității în cadrul proiectelor internaționale au adus un plus valoare la dezvoltarea colecției Bibliotecii și creșterii calității serviciilor. Astfel în anul 2020, în cadrul Proiectului PARTENERIATUL BILATERAL CAROLINA DE NORD - REPUBLICA MOLDOVA, Biblioteca a beneficiat de o donație de carte în limba engleză pe diverse domenii: literatură, psihologie, sociologie matematică, chimie, istorie, ecologie, horticultură, etc. – în total 421 ex. în valoare de 234 001, 00 lei (11 700 EURO). Grație proiectului utilizatorii beneficiază și de echipament care contribuie la eficientizarea serviciilor pentru utilizatori. Proiectului și în continuare va contribui la modernizarea Bibliotecii și va deschide noi servicii și oportunități pentru utilizatori.

Biblioteca a oferit servicii și produse informaționale moderne de înaltă calitate tuturor categoriilor de utilizatori pentru o dezvoltare sustenabilă: servicii de documentare, de informare bibliografică, bibliometrice (determinarea indicelui Hirsch prin aplicarea softului Publish or Perish, Google Scholar), servicii de comunicare și socializare (tururi ghidate și consultații privind orientarea în spațiile funcționale, activități culturale, educative, științifice), de formare (sesiuni de traininguri).

Programul Noul Utilizator 2020-2021 a fost desfășurat într-o nouă manieră spre deosebire de cel precedent. Studenții anului I de la USARB, elevii Colegiului Pedagogic „Ion Creangă” și a Liceului Teoretic Republican „Ion Creangă” din Bălți,

Tradiție și noi paradigme de cercetare în biblioteconomie

studentii de la extensiunea Bălți a Universității „Alexandru Ioan Cuza” din Iași au fost invitați să se informeze și să cunoască serviciile de care pot beneficia de pe pagina web prin videospotul „**Cunoaște Biblioteca Ta. Ea asigură progresul Tău**” <http://libruniv.usarb.md/index.php/ro/component/allvideoshare/video/cunoaste-biblioteca?Itemid=425>, care a acumulat peste 1 000 de vizualizări.

Cursul *Bazele Culturii Informației* a suportat, de asemenea, schimbări, fiind reduse numărul de module, de la 5 la 4. Orele se promovează pentru facultatea întregă și nu pe grupe, cum se făcea anterior. Cu regret, din anul 2020 bibliotecarii USARB nu au mai fost angajați în calitate de asistenți universitari pentru promovarea orelor de Cultură a informației, precum a fost până în 2019, ci le-au realizat ca voluntari. Prin intermediul aplicației Google Meet, 5 bibliotecari au promovat 28 ore pentru 871 de studenți din 49 de grupe.

571 de expoziții informative și tematice, inclusiv 55 de expoziții online au fost organizate pentru a promova documentele și a stimula lecturile de instruire și cercetare ale utilizatorilor.

Calitatea, diversitatea și valoarea activității Bibliotecii a fost asigurată de 37 de bibliotecari, 81 % fiind posesori ai categoriilor de calificare: 19 - superior, 16 - întâi și 2 - doi. În perioada când biblioteca a fost închisă ca spațiu fizic pentru utilizatori, bibliotecarii universitari bălțeni au investit mai mult timp în dezvoltarea profesională. Au studiat aplicațiile noi recomandate pentru instruirea online participând la diverse ateliere, traininguri de formare profesională organizate de: Centrul Republican pentru copii și tineret ARTICO, Direcția Generală Educație, Tineret și Sport, în parteneriat cu Ministerul Educației, Culturii și Cercetării al Republicii Moldova, Centrul de Formare Continuă a BNRM, Institutul de Formare Continuă, etc. Bibliotecarii universitari au participat la 225 de activități științifice (conferințe, seminare, etc.) organizate de diverse instituții atât din țară, cât și de peste hotare: Germania, Federația Rusă, România, SUA, India.

În anul 2020, bibliotecarii USARB au publicat 36 de articole în reviste de specialitate naționale, internaționale, culegeri ale conferințelor științifice; au organizat 4 manifestări științifice (colocvii, conferințe, ședințe profesionale), inclusiv în colaborare cu Ministerul Educației, Culturii și Cercetării și Rectoratul, Departamentul pentru Știință și relații internaționale USARB.

Biblioteca a fost prezentă on-line la Noaptea Cercetătorilor Europeni, de Ziua Științei, proiect inițiat de Comisia de Cercetare a Uniunii Europene în 2005. Bibliotecarii au promovat știința și recunoașterea muncii cercetătorilor prin intermediul expozițiilor online, **CREAȚIE, INOVAȚIE, PERFORMANȚE** cu o trecere în revistă a celor mai semnificative realizări profesionale ale colectivului Bibliotecii Științifice USARB cu prilejul celor 75 de ani de la fondarea Bibliotecii Științifice și a Universității de Stat „Alec Russo” din Bălți. Expoziția **Produsul științific și didactic al USARB** a fost sistematizată pe facultăți, catedre, propunând utilizatorilor peste 210 de documente: monografii, dicționare, enciclopedii,

Tradiție și noi paradigme de cercetare în biblioteconomie

manuale, ghiduri, curriculumuri, anuare, articole, comunicări științifice prezentate la întruniri științifice naționale și internaționale semnate de cadrele didactice pe parcursul anilor 2018-2020. Aceste expoziții contribuie și la dezvoltarea Arhivei științifice instituționale ORA USARB în vederea asigurării vizibilității patrimoniului universitar bălțean în lume.

Programul consacrat aniversării a 75-a de la fondarea Universității și Bibliotecii Științifice bălțene, a fost organizat on-line (aplicația Google Meet). Conferința științifică internațională *Relevanța și calitatea formării universitare: competențe pentru prezent și viitor*, a integrat ca de obicei secțiunea *Biblioteconomie și științele informării*. Comunitatea academică a fost salutăată de către Igor Șarov, Ministrul Educației, Culturii și Cercetării, menționând faptul că **Universitatea de Stat „Alec Russo” din Bălți are o Bibliotecă Științifică inedită, unică din Republică.**

Valoarea instituției bibliotecare a universității bălțene a fost apreciată prin distincțiile înalte pe care le-au primit Oamenii Bibliotecii Științifice:

- Trofeul *Cristalul Recunoștinței USARB* și *Diploma de Excelență* din partea Ministerului Educației, Culturii și Cercetării î-au fost conferite doamnei Elena HARCONIȚA, Directorul BȘ USARB în anii 2001-2020;
- 9 bibliotecari – manageri funcționali au primit *Diploma de Onoare* din partea USARB în semn de înaltă apreciere și recunoștință pentru contribuții deosebite în promovarea informației în educație și cercetare, fidelitate față de instituție și cu ocazia a 75 de ani de la fondare.
- 29 de bibliotecari - *Diploma de Gratitudine* în semn de apreciere și recupoștință pentru profesionalism și cu ocazia a 75 de ani de la fondare a Universității de Stat „Alec Russo” din Bălți.
- Olga DASCAL - *Cel mai bun bibliotecar al anului 2019*, Concurs Național al ABRM;
- Mihaela STAVER - *Formator Național 2020*, Bblioteca Națională a Republicii Moldova.

Bibliotecarii bălțeni au valorificat și promovat Instituția Cărții oferind 11 interviuri / comunicate de presa în reviste, 4 emisiuni la: Teleradio-Moldova, BTV, TVNord, Bălți, Știri pozitive, 5 videospoturi.

În calitate de Centru Biblioteconomic Departamental, Biblioteca a asigurat metodologic activitatea bibliotecilor din învățământul general și bibliotecilor instituțiilor de învățământ profesional tehnic postsecundar și postsecundar nonterțiar (15 raioane și mun. Bălți din Zona de Nord), fiind organizate 5 ateliere profesionale <http://libruniv.usarb.md/index.php/ro/cercetare/centrul-biblioteconomic>, analizate și sintetizate în format online datele statistice a 1 119 biblioteci școlare din RM pentru Ministerul Educației, Culturii și Cercetării și Biblioteca Națională a Republicii Moldova.

Considerăm că acum, mai mult ca oricând, este imperativă mobilizarea

Tradiție și noi paradigme de cercetare în biblioteconomie

penru oferirea serviciilor online utilizatorilor bibliotecii în contextul ANULUI 2021 – ANUL FORTIFICĂRII DIGITIZĂRII BIBLIOTECILOR, ANULUI PROMOVĂRII IMAGINII BIBLIOTECII ÎN COMUNITATE. Este necesară încurajarea pentru informarea corectă și, ceea ce este extrem de important, anume în situații de criză din surse de încredere.

ASIGURAREA ACCESULUI LA SERVICIILE BIBLIOTECII PE TIMP DE PANDEMIE: PROVOCĂRI ȘI OPORTUNITĂȚI

ENSURING ACCESS TO TIME LIBRARY SERVICES OF PANDEMIC: CHALLENGES AND OPPORTUNITIES

Natalia CHERADI¹, Silvia HABAȘESCU²

Abstract. În acest articol ne-am propus să prezentăm experiența Bibliotecii Științifice a Academiei de Studii Economice a Moldovei acumulată în perioada anilor 2020-2021. Perioadă, în care instituțiile de învățământ superior au fost nevoite să treacă procesul de instruire la distanță, iar bibliotecile au fost câteva luni închise. Lucrarea pune în discuție particularitățile organizării serviciilor bibliotecii astfel, încât să rămână conectată cu utilizatorii în perioada crizei globale, să asigure accesul la resursele sale prin intermediul tuturor mijloacelor disponibile, în sprijinul procesului de studii și cercetare academică.

Cuvinte cheie. Învățare la distanță, criză pandemică, necesități informaționale, utilizatori de informații, servicii de bibliotecă, baze de date, catalog electronic, document electronic, acces deschis

Abstract: In this article we set out to present the experience of the Scientific Library of the Academy of Economic Studies of Moldova accumulated during the 2020-2021 years. Period, in which the higher education institutions had to go through the distance training process, and the libraries were closed for several months. The paper discusses the particularities of organizing library services in such a way as to remain connected with users during the global crisis, to ensure access to its resources through all available means, in support of the study and academic research process.

Keywords: distance learning, pandemic crisis, information needs, information users, library services, databases, electronic catalog, electronic document, open access

Situația cu care ne-am confruntat cu toții în anul 2020, este practic fără precedent în istorie. Pandemia COVID-19 a scufundat lumea într-o nouă realitate, care a avut un impact uriaș asupra tuturor sferelor de activitate. Situația neașteptată în care s-au pomenit universitățile, trecerea la învățământul la distanță și închiderea bibliotecilor, le-au impus pe cele din urmă să-și restructureze rapid activitatea în conformitate cu noile realități. Tranziția bruscă la învățământul la distanță a scos la iveală avantajele și dezavantajele serviciilor deja existente și a dat viață unor servicii noi de informare.

Sarcina de a organiza servicii la distanță a fost rezolvată de biblioteca noastră destul de repede în special datorită faptului că Biblioteca Științifică a ASEM, deja oferea utilizatorilor acces la un număr impunător de baze de date abonate sau create în cadrul ASEM.

¹ Doctor, directoarea Bibliotecii Științifice ASEM, cheradi@lib.ase.md

² Șefă serviciu, Biblioteca Științifică ASEM, habasescu@lib.ase.md

Tradiție și noi paradigme de cercetare în biblioteconomie

În prezent biblioteca noastră de rând cu celelalte biblioteci universitare din Republica Moldova asigură accesul la o gama largă de reviste electronice și alte publicații din întreaga lume prin participarea la Consorțiul REM (Resurse Electronice pentru Moldova). Acest proiect de colaborare interbibliotecară negociază accesul la publicațiile științifice (EBSCO, BioOne; ASTM Compass prices and licences (abstracts); E-Duke Journals Scholarly Collection; Edward Elgar Publishing Journals and development studies e-books; IMF elibrary; IOP science; OpenEdition journals; New England Journal of Medicine; Royal Society Journals Collection). În anul 2021 a fost extins accesul la baza de date Cambridge Journals Online pentru 18 biblioteci universitare.

În total Biblioteca Științifică a ASEM oferă utilizatorului prin intermediul REM 17 baze de date, majoritatea reprezentând resurse științifice licențiate full-text, care pot fi accesate pe pagina web a Bibliotecii Științifice ASEM.

Începând cu luna martie 2020 mai mulți editori mari și furnizori de resurse electronice au deschis o parte din resursele lor, pe durata măsurilor restrictive. Utilizatorii bibliotecilor universitare au primit acces prin parole, ceea ce a asigurat regăsirea informațiilor necesare în afara campusurilor și IP adreselor, în afara programelor de activitate a sălilor de lectură. Iar bibliotecarii la rândul său s-au implicat activ în selectarea, sistematizarea și promovarea documentelor din aceste colecții electronice.

În această perioadă au fost valorificate și resursele online ale *Centrului de Informare Publică a Băncii Mondiale* (biblioteca electronică a Băncii Mondiale asigură accesul la textul integral la peste 6000 de publicații <http://www.worldbank.org/reference/> și publicațiile din Repozitoriul BM <https://openknowledge.worldbank.org/>); resursele online ale Centrului de Informare al Uniunii Europene (edițiile UE în format electronic <http://bookshop.europa.eu/is-bin/INTERSHOP.enfinity/WFS/EUBookshop-Site> și publicațiile electronice de pe platforma https://europa.eu/european-union/index_ro).

Bibliotecarii de la ASEM au avut o oportunitate majoră pentru dezvoltarea propriilor colecții digitale și a bazei de date bibliografice. IREK – AESM (Institutional Repository of Economic Knowledge) este depozitul digital disponibil pe pagina bibliotecii <http://irek.ase.md/xmlui/>. Acesta este structurat în 10 colecții, inclusiv și școala doctorală, care include publicații științifice ale cercetătorilor de la ASEM. Repozitoriul ASEM este o arhivă electronică a documentelor științifice, educaționale, de reglementare sau de altă natură, elaborate în orice subdiviziune ASEM, precum și de către angajații altor organizații, care au publicat materiale în publicațiile ASEM și au transmis ASEM-ului dreptul de a le plasa pe Internet. Tipuri de materiale, care sunt incluse în Repozitoriu: articole din Revista științifică „Economică”, Revista – Estern European Journal of Regional Studies, Revista – CSEI Working Papers și Analele Științifice ale Academiei de Studii Economice din Moldova; culegeri tematice, materialele conferințelor, care au fost editate de

Tradiție și noi paradigme de cercetare în biblioteconomie

către Departamentul Editorial-Poligrafic al ASEM; orice publicații ale angajaților ASEM, publicate la alte edituri, în lipsa unei interdicții din partea editurii privind publicarea lor în Repozițoriu instituțional; autoreferate ale tezelor de doctorat și tezele de doctorat care urmează să fie susținute în cadrul ASEM; alte materiale științifice, didactice, informative, de reglementare sau de orice alt gen, la dorința autorului, cu recomandarea șefilor de departamente.

Repozițoriul instituțional ASEM este în dezvoltare și cuprinde la moment 2402 de publicații. În anul 2021 a fost creată în IREK colecția - Revista Economica (integral numărul) <https://irek.ase.md/xmlui/handle/1234567890/1235>.

La etapa actuală pentru informatizarea proceselor de bibliotecă se utilizează sistemul ALEPH și platforma PRIMO (Firma ExLibris, Ungaria) <http://primo.libuniv.md/>, implementate în perioada 2016-2018 prin intermediul Proiectului TEMPUS „Servicii Informaționale Moderne pentru Îmbunătățirea Calității Studiilor” (MISISQ). Aceste două sisteme informatice asigură menținerea infrastructurii informaționale în bibliotecile universitare din Moldova prin crearea catalogului unic partajat, achiziția și circulația documentelor, căutarea și accesul la resursele informaționale pentru utilizatorii locali și la distanță.

Concomitent cu aceste baze de date am continuat promovarea pe larg a resurselor cu Acces Deschis la publicațiile științifice: DOAJ – Directory of Open Access Journals; RePEc: Research Papers in Economics; Electronic Journals Library; Open Academic Journals Index (OAJI) și altele. Biblioteca Științifică a ASEM promovează indexarea publicațiilor instituționale în Instrumentul Bibliometric Național (IBN) <https://ibn.idsi.md/>, realizat de Institutul de Dezvoltare a Societății Informaționale (IDSI), reprezentând o bază de date care conține 126 titluri de reviste științifice din sfera științei și inovării din Republica Moldova. 41 reviste sunt acreditate la categoriile A, B și C, în conformitate cu cerințele aprobate de către Consiliul Suprem pentru Știință și Dezvoltare Tehnologică (CSȘDT) și Agenția Națională de Asigurare a Calității în Educație și Cercetare (ANACEC).

În această perioadă utilizatorii au avut nevoie de un acces constant și, într-o măsură mai mare, de la distanță la centre educaționale și metodologice electronice, la consultanță în ceea ce privește utilizarea informațiilor, în contextul unei ponderi tot mai mari de muncă independentă raportată la volumul total al activităților educaționale.

Majoritatea solicitărilor, din punct de vedere cantitativ, au ținut de consultarea Catalogului electronic al bibliotecii - un sistem performant de căutare, regăsire și furnizare operativă de informații, în care pe lângă cataloagele electronice a celor șapte biblioteci universitare partenere este integrată și baza de date EBSCO. Datorită faptului că softul ALEPH permite catalogarea publicațiilor cu atașarea link-urilor/formatului PDF al documentelor, rezultatele căutărilor efectuate de utilizatori întrunesc nu doar descrierile documentelor deținute de biblioteci dar și documente full-text a acestora, fapt extrem de important în perioada de studii

Tradiție și noi paradigme de cercetare în biblioteconomie

la distanță.

În cadrul consultațiilor online, a fost important să oferim informații utile unui număr cât mai mare de utilizatorii. În acest context, pe site-ul bibliotecii au fost plasate mai multe tutoriale cum ar fi: *Crearea și gestionarea profilului Google Scholar*; *Crearea și gestionarea profilului ORCID*; *Ghidul Bibliotecii Științifice a ASEM*; *Resurse electronice disponibile în Biblioteca Științifică a ASEM*; *Bazele de date EBSCO PUBLISHING*; *Centrul de Informare al Uniunii Europene*; *Ghid Uniunea Europeană*; *Ghid „International Monetary Fund” (IMF)*; *Ghid de utilizare a sistemului Primo*; *Căile etice de utilizare a informației*; *Modele de prezentare a referințelor bibliografice* și altele.

Concomitent, au fost oferite și consultări individuale pe probleme particulare, cum ar fi „Căile etice de utilizare a informației” și „Modele de prezentare a referințelor bibliografice”, sau „Cum să creștem numărul citărilor la cercetările științifice”.

Prioritatea anului 2021 pentru biblioteci pe plan internațional, declarat de către IFLA-UNESCO: „Inspiră, Atrage, Permite, Conectează” a recomandat bibliotecilor să implementeze noi servicii adaptate la cerințele utilizatorului de la distanță în contextul crizei pandemice. Prioritatea generică în Republica Moldova „Fortificarea digitalizării activității bibliotecilor, declarată de Biblioteca Națională a Republicii Moldova a fost orientată spre adaptarea bibliotecilor la noua realitate. Biblioteca Științifică a ASEM a anunțat tema anului 2021 – „30 ani de promovare a științei și învățământului economic”, prilejuită de aniversarea a 30-a de la înființarea Academiei de Studii Economice a Moldovei. Reieșind din tendințele globale și specificul național, pentru anul 2021 au fost stabilite cinci obiective specifice: 1. Tehnologiile informaționale în activitatea bibliotecilor - imperativul supraviețuirii; 2. Incluziunea digitală a personalului de specialitate din biblioteci; 3. Dezvoltarea serviciilor în bază de TIC, accesibile de la distanță; 4. Dezvoltarea și promovarea Științei Deschise; 5. Promovarea lecturii ca bază pentru dezvoltarea multilaterală.

Biblioteca Științifică a ASEM în scopul susținerii activităților de instruire și de cercetare în sistem online, a organizat prestarea serviciilor la distanță și accesul la resurse informaționale online: Căutări de surse la temă pentru tezele de licență, masterat, doctorat; Solicitățile privind informațiile cu caracter juridic din baza de date Legislația Republicii Moldova și Practica Judiciară; Redactarea bibliografiilor la tezele de licență, masterat, doctorat în conformitate cu Standardul SM ISO 690:2012 Informare și documentare. Reguli pentru prezentarea referințelor bibliografice și citarea resurselor de informare (ISO 690:2010, IDT); Precizarea ISBN și ISSN a publicațiilor în liste bibliografice; Redactarea referințelor pentru articolele științifice; Atribuirea indicelui CZU pentru tezele de doctor și de master; Scanarea textelor la cerere. A fost finisată scanarea tezelor de doctor, susținute până în anul 2002. Biblioteca a participat activ la campania de creștere a vizibilității și a

Tradiție și noi paradigme de cercetare în biblioteconomie

poziției ASEM în clasamentul Webometrics Ranking of World Universities.

Au fost realizate lecții de „Cultura Informației” în grupele academice pentru studenții anului I și III, masteranzi și doctoranzi. Biblioteca participă la redactarea listei de publicații la Raportul de activitate științifică a ASEM în conformitate cu cerințele ANACEC și standardele internaționale de completare a datelor bibliografice. În anul 2021 bibliotecarii au realizat clasificarea CZU, JEL și a atribuit DOI la articolele din revista „Economică” și culegerile de articole științifice; pentru teze de doctorat și masterat. Biblioteca a participat la elaborarea raportului de autoevaluare academică a programelor de studii la ASEM Ciclu, II, Masterat. A fost realizat sondajul privind gradul de satisfacție a doctoranzilor de serviciile prestate de Biblioteca, în colaborare cu Școala doctorală ASEM (martie-mai 2021).

Informarea utilizatorilor bibliotecii despre resursele informaționale are loc prin intermediul mai multor forme: difuzare culturală, expoziții tematice, de informare și on-line, liste electronice, Zile de Informare, prezentări de resurse la departamente și în grupuri academice. În anul 2021 au fost organizate 18 expoziții de achiziții noi, 97 expoziții tematice virtuale, 23 activități publice culturale, foruri științifice și campanii de informare a cercetătorilor ASEM în format hibrid, 16 acțiuni de instruire online a doctoranzilor și corpului profesoral didactic.

În contextul pandemiei COVID-19, a crescut semnificativ și numărul școlarizărilor profesionale online, prin intermediul cărora au fost instruiți bibliotecarii universitari. Datorită acestor școlarizări, bibliotecarii s-au conformat mai rapid noilor cerințe și au putut oferi în continuare servicii de calitate mediului universitar. Primul pas în acest sens a fost studierea aplicațiilor de predare online.

Într-un timp record bibliotecarii au învățat cum să creeze o instruire online cu ajutorul aplicației Zoom, una din cele mai folosite aplicații de videoconferință în această perioadă. Corespunzător și primele ore de Cultura Informației au fost organizate în Zoom, o aplicație foarte buna, dat, în varianta gratuita te limitează la sesiuni a cate 40 minute, pe care le poți repeta ulterior, iar reluarea procesului nu este tocmai comod. Reieșind din aceste considerente, administrația bibliotecii a organizat școlarizarea angajaților bibliotecii privind crearea cursurilor de Cultura informației și prezentarea lor online în sistemul MOODLE. Utilizarea platformei MOODLE pentru biblioteca noastră este binevenită din mai multe considerente cum ar fi: utilizarea acestei platforme pe larg în cadrul ASEM, asigurarea școlarizării gratuite de către instituția noastră, existența unui ghid bine gândit de creare a cursurilor online pe platforma E-learning MOODLE ASEM și a multiple tutoriale create de către cadrele didactice din ASEM.

Ulterior a urmat școlarizarea în privința utilizării platformei Google Meet. Având la îndemână atâtea instrumente de predare on line, bibliotecarilor nu le-a rămas decât să-l aleagă pe cel mai potrivit. Printre dificultățile apărute în activitatea bibliotecii din acea perioadă, pot fi menționate imposibilitatea utilizării articole-

Tradiție și noi paradigme de cercetare în biblioteconomie

lor din edițiile periodice, prezente doar în format tradițional și imposibilitatea utilizării manualelor și monografiilor într-un singur exemplar, disponibile doar în format tipărit.

Această perioadă de grea încercare pentru toți a demonstrat că bibliotecarii universitari trebuie să posede competențe nu doar în domeniul biblioteconomic, ci și în domenii conexe, să fie experți și consultanți în toate problemele emergente, de la formarea unei colecții de baze de date profesionale până la crearea de tutoriale și programe individuale pentru instruirea utilizatorilor.

Rezumând rezultatele activității bibliotecii în perioada pandemică, putem concluziona că a crescut considerabil importanța resurselor electronice create/abonate de universități, a fost conștientizată necesitatea dezvoltării de noi principii și abordări, soluții tehnologice, sisteme și servicii utilizate, a fost scoasă în evidență importanța activității bibliotecarilor și influența lor asupra calității procesului de învățământ.

Ținând cont de învățămintele desprinse din criza provocată de pandemia de COVID-19, activitățile și procesele bibliotecii planificate pentru perioada următoare vor fi orientate spre îmbunătățirea calității suportului informațional pentru învățământul și cercetarea economică, creșterea vizibilității și promovarea pe larg a Academiei de Studii Economice a Moldovei în spațiul virtual de informare.

Referințe bibliografice:

1. *Biblioteca Științifică ASEM la cea de-a treizecea aniversare: Repertoriul publicațiilor (1991-2021)* [online]. Alcăt. Silvia HABASESCU [et al], resp. și coord. Natalia CHERADI. Chișinău: [s. n.], 2021. 89 p. [citată la 20.12.2021]. ISBN 978-9975-155-31-1. Disponibil: <https://irek.ase.md/xmlui/bitstream/handle/123456789.1/173/Biblioteca%20Stiintifica%20ASEM%20la%20cea%20de%20a%2030-a%20aniversare.pdf?sequence=1&isAllowed=y> DOI: 10.5281/zenodo.5517041.
2. HABASESCU, Silvia, PANCRATOV, Elena, STUDZINSCHI, Svetlana, IAROVAIA, Alla. Cultura Informației - obiectiv strategic în activitatea Bibliotecii Științifice ASEM. In: *Conferința internațională „MISISQ: Implicare. Creativitate. Durabilitate”*, 27-28 septembrie, 2018. Chișinău, 2018, pp. 246-249.
3. *Key Resources for Libraries in responding to the Coronavirus Pandemic* [online] [citată la 01.11.2020]. Disponibil: <https://www.ifla.org/covid-19-and-libraries>
4. *Masa rotundă „Accesul Deschis – construirea echității structurale și a incluziunii”* [online]. Chișinău, 2020. [citată la 01.11.2020]. Disponibil: <https://eifloamoldova.wordpress.com/2020/10/23/masa-rotunda-online-accesul-deschis-construirea-echitatii-structurale-si-a-incluziunii/>

Tradiție și noi paradigme de cercetare în biblioteconomie

5. MUNCA-AFTENEV, Daniela, CUTASEVICI, Angela. Biblioteca digitală Educație Online – conturarea unei pedagogii a continuării procesului educațional în perioada pandemiei. In: *Didactica Pro.* 2020, nr 1-2, pp. 73-75.
6. PORTĂRESCU, Serghei. MOODLE ASEM [online] [accesat 04.12.2020]. Disponibil: <https://www.youtube.com/watch?v=QbUdkujRdgs&list=PL5sLm1EW2tpNjnzXN4E1OUqVxcoLZzm4S&index=3>
7. SCLIFOS, Constantin, CHICU, Olga. *Instrucțiune privind crearea /restabilirea contului și înregistrarea la curs în sistemul E-learning MOODLE ASEM pentru anul de studii 2020-2021* [online] [accesat 07.12.2020]. Disponibil: https://vle.ase.md/static/info/2020_2021-Instr_inregistrare_moodle_sept%20FINAL.pdf

SISTEME ȘI TEHNICI DE IMPORT DIRECT A REZULTATELOR ȘTIINȚIFICE CĂTRE ID ORCID

DIRECT IMPORT SYSTEMS AND TECHNIQUES OF SCIENTIFIC RESULTS TO ORCID IDENTIFIER

Mihaela STAYER¹

Abstract: În lucrare sunt prezentate principalele sisteme și tehnici de import ale rezultatelor cercetărilor științifice de la USARB către Identificatorul Orcid, cât și sistemele de importare în Id Orcid utilizate de BȘ USARB. Evaluarea contribuțiilor științifice ale universitarilor bălteni în circuitul științific mondial prin baze de date specializate, inclusiv, și importarea documentelor în ID ORCID este o prioritate în activitatea BȘ USARB. Ca rezultat se obține un profil complet al performanței muncii de cercetare în domeniile științei, tehnologiei și inovării.

Cuvinte cheie: cercetare, cercetători, ID Orcid, comunitate științifică, sisteme de import, tehnici de import, Data Cite, OpenAire, DOI, fișier BibTeX.

Abstract: The paper presents the main systems and techniques for importing scientific results to the Orcid Identifier, as well as the importing systems in Orcid ID used by SLUSARB. The evaluation of the scientific contributions in the world scientific circuit of the university researchers from Bălți is often evaluated by the USARB Scientific Library through specialized databases, using the import of documents in ORCID ID. As a result, a complete profile of the performance of research work in the fields of science, technology and innovation is obtained.

Keywords: research, researchers, Orchid ID, scientific community, import systems, import techniques, Data Cite, OpenAire, DOI, BibTeX file.

Evaluarea performanței cercetării științifice reprezintă o sarcină din ce în ce mai importantă acum în epoca digitalizării și a accesului liber la informații. O varietate largă de platforme sunt disponibile pentru a menține comunitatea științifică la nivel mondial și a evalua rezultatele cercetărilor.

ORCID este o soluție online care permite cercetătorilor să-și genereze un identificador digital unic pentru a-și gestiona identitatea în viața academică. ORCID oferă un identificador digital persistent care diferențiază un cercetător

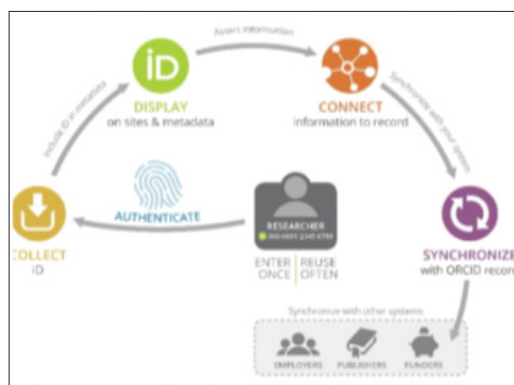

¹ Bibliotecară principală, Centrul Cercetare și activitate metodologică, BȘ USARB, stayer.mihaela@gmail.com

Tradiție și noi paradigme de cercetare în biblioteconomie

de alți cercetători și acceptă legături automate între aceștia și activitățile lor. de cercetare.

ORCID iD este un identificator unic, persistent, gratuit pentru cercetători care permite interoperabilitatea între o înregistrare ORCID și organizațiile membre, astfel încât fiecare cercetător își poate conecta iD-ul personal cu afiliațiile și contribuțiile sale.

Cu un cont în ORCID, publicațiile fiecărui cercetător sunt adunate sub ID-ul ORCID. Misiunea este de a permite conexiuni transparente și de încredere între cercetători, contribuțiile și afilierile acestora. Mai multe organizații membre ale ORCID oferă instrumente de căutare și legătură care permite cercetătorilor să importeze informații despre publicații și alte lucrări în ORCID din alte baze de date.

Pentru a adăuga lucrări la înregistrarea în ORCID e necesar acces la integrarea organizației.



Selectând platforma necesară pentru importul lucrărilor din lista derulantă se solicita un acord din partea cercetătorului pentru acces la înregistrarea în ORCID, apoi se face o selecție a lucrărilor care se adăugă la înregistrarea în ORCID.

Există 5 moduri de a adăugare a lucrărilor la înregistrarea dvs. ORCID:

- [Adăugarea lucrărilor prin import direct din alte sisteme](#)

Acesta este procesul recomandat, deoarece reduce sau elimină erorile și permite o conexiune fiabilă între ID ORCID și lucrările cercetătorilor.

- [Adăugarea lucrărilor folosind un identificator](#)
- [Importul lucrărilor dintr-un fișier BibTeX](#)
- [Adăugarea lucrărilor manual](#)
- [Actualizarea automată a înregistrărilor](#)

Este posibil ca editorii și bazele de date, precum Crossref sau DataCite, să actualizeze și să adauge automat informațiile în contul ORCID.

IMPORT DIRECT DIN ALTE SISTEME

Procesul de conectare începe pe site-ul ORCID sau pe site-ul organizației. E necesar de reținut, că ORCID nu stochează conținutul, dar un link care permite utilizatorilor să navigheze cu ușurință către document.

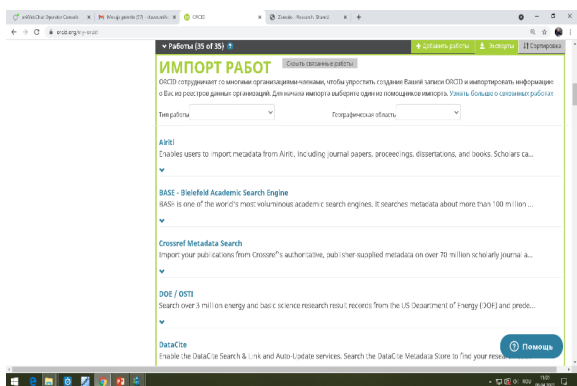

Tradiție și noi paradigme de cercetare în biblioteconomie

Exportatorii sau sistemele de import sunt:

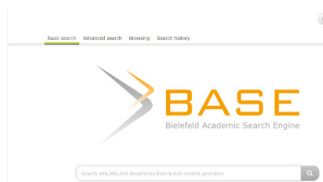

[BASE](#) (Bielefeld Academic Search Engine) permite revendicarea și importarea lucrărilor de la Bielefeld Academic Search Engine. Pentru a exporta documentele din BASE în Orcid, e nevoie mai întâi de creat un cont de utilizator BASE.



Căutarea metadatelor [CrossRef](#) permite căutarea și adăugarea lucrărilor după titlu sau DOI. După autorizarea conexiunii și conectarea la ORCID, rezultatele căutării în CrossRef permit adăugarea lucrărilor la înregistrare în ORCID.



[DataCite](#) permite găsirea seturilor de date de cercetare, imagini și alte lucrări, inclusiv, și lucrări care pot fi găsite după DOI.



Deutsche National Bibliothek ([DNB](#)), care permite găsirea cărților, disertațiilor și altor tipuri de lucrări. Înregistrarea corespunzătoare de autoritate (GND) va fi adăugată ca un identificator extern la înregistrarea în ORCID. GND înseamnă „Gemeinsame Normdatei” (Fișier de autoritate integrat) și oferă o gamă largă de elemente pentru a descrie autoritățile.



[Airiti](#) vă permite importul metadatelor din Biblioteca Airiti, inclusiv lucrări, disertații și cărți. Este recomandat cercetătorilor care au publicat lucrări în limba chineză.



[Europe PubMed Central](#) permite importarea lucrărilor din baza de date Europe PubMed, care include toate articolele indexate de PubMed Central.



[HAL](#) permite importarea lucrărilor din arhiva deschisă HAL. HAL este o arhivă deschisă multidisciplinară franceză care oferă acces deschis la cea mai mare parte a rezultatelor științifice naționale.



[ISNI](#) permite conectarea înregistrărilor cercetătorilor.

Tradiție și noi paradigme de cercetare în biblioteconomie



[Japan Link Center \(JaLC\)](#) permite căutări și adăugiri ale lucrărilor după titlu sau DOI. După autorizarea conexiunii la ORCID, Japan Link Center include un buton pentru a adăuga lucrările la înregistrarea în ORCID.



[Lens:](#) permite importarea tuturor lucrărilor și brevetelor științifice în înregistrarea cercetătorului în ORCID. Profilul ORCID Plus este utilizat pentru a găsi și sincroniza rapid toate lucrările cu ORCID.



[MLA International Bibliography](#) permite utilizatorilor să importe cărți și articole din baza de date a Asociației de limbi moderne (Modern Language Association). Este recomandat pentru adăugarea lucrărilor din domeniul umanist.



Oferă posibilitatea de a importa înregistrări din [OSTI.GOV](#) în ORCID, inclusiv articole din reviste, rapoarte tehnice, date; software științific, brevete, lucrări pentru conferințe și ateliere, cărți, disertații și teze, multimedia.



[Redalyc](#) permite importarea metadatelor din indexul Redalyc al revistelor cu acces deschis peer-review. Este recomandat cercetătorilor care au publicat în spaniolă sau portugheză.



[Research Data Australia](#) permite descoperirea seturilor de date de la organizații de cercetare australiene, agenții guvernamentale și instituții culturale.



ResearcherID: expert de publicare, este temporar indisponibil și transferat la Publons. Accesarea [acestui link](#) permite alăturarea la Publons, pentru a găsi publicațiile cercetătorilor pe Web of Science și pentru a le exporta către ORCID.



Scopus Author ID: este expertul care oferă posibilitatea de a importa lucrări asociate cu Scopus Author ID.

Tradiție și noi paradigme de cercetare în biblioteconomie



OpenAire: acest expert permite revendicarea și importarea lucrărilor din [OpenAire Explore](#), inclusiv articole din jurnale, seturi de date, software și alte rezultate de cercetare.

SISTEME DE IMPORTARE ÎN ID ORCID FOLOSITE DE BȘ USARB

Evaluarea contribuțiilor științifice ale cercetătorilor universitari din Bălți în circuitul științific mondial, deseori este efectuată de către Biblioteca Științifică USARB prin baze de date specializate: BASE, Instrumentul Bibliometric Național; Google Scholar, Publish or Perish, CEOOL, Scopus, utilizând importarea documentelor în ID ORCID. Ca rezultat se obține un profil complet al performanței muncii de cercetare în domeniile științei, tehnologiei și inovării. Un model de conexiune a sistemului Lens cu ID Orcid este reprezentat mai jos în imagine prin adăugarea lucrărilor folosind un identificator.

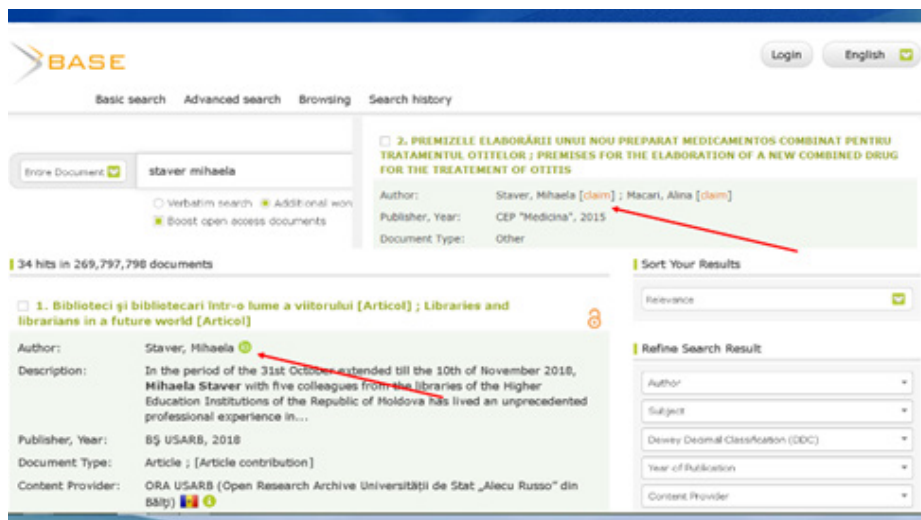
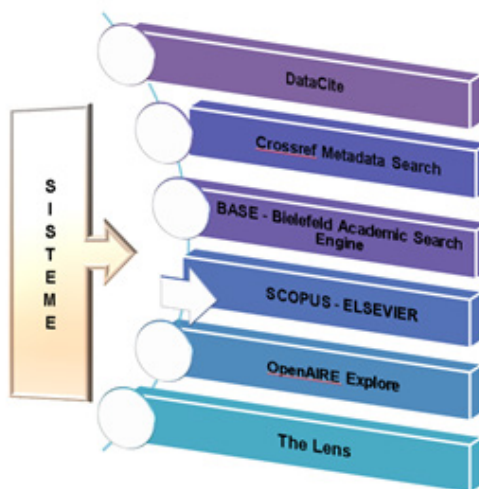

Tradiție și noi paradigme de cercetare în biblioteconomie

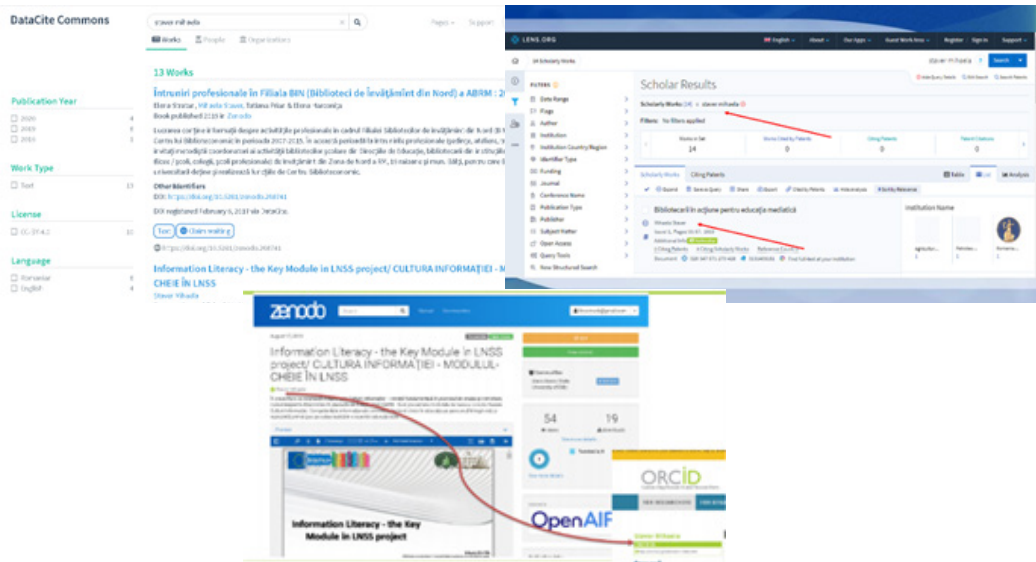

În contul personal din ORCID, va apărea o casetă care permite introducerea ID-ului, care apoi se completează cu datele lucrării.

Importul lucrărilor dintr-un fișier BibTeX



ADD WORK

Add work from DOI

Type or paste the full DOI URL or just the identifier value

[Retrieve work details](#) [Cancel](#)

Folosind instrumentul de import BibTeX, se poate importa lucrările de cercetare din sisteme care nu au construit încă o conexiune cu ORCID.

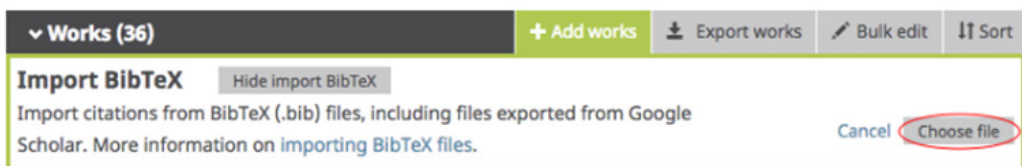

Tradiție și noi paradigme de cercetare în biblioteconomie

Facem clic pe „Alegeți fișierul” pentru a deschide meniul fișierului, apoi selectăm fișierul BibTeX (bib) pe care dorim să-l importăm.

Publicații:

Titlu	An
Surse electronice de informare utilizate în cultura informației utilizatorului	2021
Cultura informației și componentele bibliotecii: Pagina WEB ale instituției O Dascal, M Staver, S Zărnava	2015
„Damenii curvoși și harnici...” conștienți germani în Basarabia (1914-1940). Expoziție la Biblioteca Științifică Bălțeană	2013

Citat de:

	Total	De 2016
Referințe bibliografice	4	1
h-index	1	1
i10-index	0	0

Bar chart showing citations from 2014 to 2019. A red arrow points to the 'BibTeX' export option in the 'EXPORTAȚI' menu.

Publicațiile din fișier vor apărea într-o listă. Selectăm *salvare* lângă o lucrare pentru a o adăuga individual.

Publicații:

- SERVICIILE INOVATIVE OFERITE DE BIBLIOTECHE PENTRU ACADEMICĂ BĂLT: 2023-09-11 | articol jurnal
DOI: 10.5281/zenodo.3889335
DOI: 10.5281/zenodo.3889334
Sursa: OpenAIRE - Engleza
- Biblioteca un versitar în viața virtuală a studentului: 2019-09-26 | articol jurnal
DOI: 10.5281/zenodo.3648078
DOI: 10.5281/zenodo.3648077
Sursa: OpenAIRE - Engleza
- DOI - legătură persistentă către un obiect digital în rețeaua Internet: 2019-09-13 | articol jurnal
Sursa: Staver Mihaela

ADĂUGAȚI LUCRĂRI

Categorie literară:

Tip de muncă:

Titlu:

Adăugare manuală:

Subtitlu:

IDENTIFICĂTORE DE MUNCĂ

ID:

URL:

DOI:

URL de accesare:

Adăugarea documentelor manual

Pentru a adăuga o lucrare personal, facem clic pe **Adăugare lucrări**, apoi pe **+ Adăugare manuală**. Apare o casetă care va permite completarea manuală a datelor despre lucrare.

Actualizarea automată a înregistrărilor în ORCID cu cele mai recente rezultate de cercetare

ORCID acceptă permisiuni de lungă durată, oferind un [acord organizațiilor de încredere pentru acces](#) la citirea și actualizarea înregistrării în ORCID timp de până la 20 de ani sau până când [permisiunea este revocată din setările contului](#). Organizația folosește aceste permisiuni de lungă durată pentru a actualiza conținutul

Tradiție și noi paradigme de cercetare în biblioteconomie

înregistrarea ORCID cu informații noi în sistemul său.

Adăugarea lucrărilor folosind DOI-uri

Dacă aveți publicații sau seturi de date cu un DOI (Digital Object Identifier):

1. Conectați-vă la ORCID.

2. Faceți clic pe „Adăugare lucrări” și selectați:

- Crossref Metadata Căutare publicații; SAU
- DataCite Căutați seturi de date.

3. Vi se va cere să permiteți accesul la înregistrarea ORCID. Faceți clic pe Autorizare.

4. Efectuați o căutare de autor sau o căutare de titlu pentru publicația dvs.

5. Faceți clic pe Adăugare la ORCID.

Aveți posibilitatea să faceți revendicări de documente din diverse sisteme.

The screenshot displays the ORCID profile for Boris Boincean. The page title is "Revendicări de documente din diverse sisteme". The profile includes the name "BORIS BOINCEAN", the ORCID ID "0000-0003-4648-2351", and a Scopus Author ID "55996740100". The "Works" section shows a list of publications, with one entry highlighted: "Conferința națională cu participare internațională 'Cercetări la culturile plantelor de câmp în Republica Moldova', Bălți, 21-22 Iunie 2018." The source for this work is "Boris Boincean via BASE - Bielefeld Academic Search Engine". A red arrow points to the "Works" section, and another red arrow points to the "Source" field of the highlighted work entry.

Cu propriul profil ORCID aveți:

- un cod unic de prevenire a alocărilor greșite, chiar și cu variante de nume, schimbări de nume sau ortografii diferite;
- o creștere a vizibilității cercetării, deoarece publicațiile Dvs. sunt toate adunate sub ID-ul ORCID;
- posibilitatea de a duce lista de publicații cu Dvs. peste tot și a o menține fără probleme;



Tradiție și noi paradigme de cercetare în biblioteconomie

Un sistem de evaluare ar trebui să fie: simplu, ușor de verificat, stabil, transparent, coerent, universal și flexibil.

Instrumentele rețelelor de cercetare servesc ca sisteme de management al cunoașterii pentru activitatea de cercetare. Bazele de date științifice, rețelele științifice și sistemele cu profil de cercetare pot ajuta cercetătorii să obțină recunoașterea valorii muncii lor de cercetare

Referințe bibliografice:

1. *How do I export my Publications to ORCID* [online] [citată 13 dec. 2021]. Disponibil: [https://publons.freshdesk.com/support/solutions/articles/12000056920-how-to-export-my-publications-to-orcid#targetText=1 .,works'%](https://publons.freshdesk.com/support/solutions/articles/12000056920-how-to-export-my-publications-to-orcid#targetText=1%20.,works'%)
2. *ORCID-enabled systems* [online] [citată 13 dec. 2021]. Disponibil: <https://members.orcid.org/orcid-enabled-systems>
3. *Apresentação ORCID USP 2017* [online] [citată 13 dec. 2021]. Disponibil: <https://www.slideshare.net/sibiusp/apresentao-orcid-usp-2017>
4. *National ORCID implementation in Denmark* [online] [citată 13 dec. 2021]. Disponibil: <https://www.slideshare.net/elbaek/national-orcid-implementation-in-denmark-helsinki-29092014>

**BIBLIOTECA DIGITALĂ – O CALE DE PROMOVARE
A PUBLICAȚIILOR ȘTIINȚIFICE INSTITUȚIONALE
ȘI DE AUTOR**

**DIGITAL LIBRARY - A WAY TO PROMOTE INSTITUTIONAL SCIENTIFIC
PUBLICATIONS AND THE AUTHOR**

Varvara GANEA¹

Abstract: Biblioteca Digitală formează o parte integrantă a serviciilor Bibliotecii Științifice USARB, aplicând noi tehnologii pentru a oferi acces la colecțiile electronice.

Cuvinte cheie: arhive on-line, platforma Dspace, documente full-text, Biblioteca Digitală.

Abstract: The Digital Library is an integral part of the services of the USARB Scientific Library, applying new technologies to provide access to electronic collections.

Keywords: online archives, Dspace platform, full-text documents, Digital Library

O bibliotecă digitală este o colecție online de obiecte digitale, de calitate ireproșabilă, create sau colectate și gestionate în conformitate cu principiile acceptate pe plan internațional și accesibile într-o manieră coerentă și durabilă, susținută de servicii necesare pentru a permite utilizatorilor recuperarea și exploatarea resurselor.

(Manifestul IFLA/UNESCO pentru Bibliotecile Digitale, din 22 august, 2018)

Depozitul instituțional Biblioteca Digitală (<http://tinread.usarb.md:8888/jspui/>) al Bibliotecii Științifice a USARB este o arhivă online de colectare, prezervare și diseminare a copiilor digitale a curriculumurilor realizate de cadrele didactice ale Universității de Stat "Alec Russo" din Bălți și a unore lucrări în format electronic semnate de autori din afara instituției.

Scopul serviciului digital: augmentarea vizibilității rezultatelor cercetărilor universitare, dezvoltarea investigațiilor interdisciplinare.

Scurt istoric

Termenul de *Bibliotecă digitală* a fost utilizat pentru prima dată în anul 1988 într-un raport al Corporației pentru Cercetarea Inițiativelor Naționale (*Corporation for National Research Initiatives*). Ulterior, a fost popularizat (1994) de către Inițiativa Bibliotecilor Digitale (*Digital Library Initiative*). La nivel european,

¹ Bibliotecară, Serviciul Dezvoltarea și prelucrarea resurselor informaționale. Catalogare. Indexare, BȘ USARB, ganea.varvara@gmail.com

Tradiție și noi paradigme de cercetare în biblioteconomie

grație mai multor inițiative, este încurajată ideea de creare a conținuturilor digitale și constituirea de baze de date pentru o mai bună diseminare a informației, pentru a permite utilizatorilor accesul online la resurse informaționale.

Păstrarea și protecția patrimoniului cultural este recunoscută de Convenția UNESCO din 17 octombrie 2003. Scopul Convenției a fost salvagardarea patrimoniului cultural imaterial *Prin salvagardare se înțelege măsurile vizând asigurarea viabilității patrimoniului cultural imaterial, cuprinzând identificarea, documentarea, cercetarea, prezervarea, protecția, promovarea, punerea în valoare, transmiterea, în special prin intermediul educației formale și nonformale, precum și revitalizarea diferitelor aspecte ale acestui patrimoniu.* (Convenție din 17 octombrie 2003 pentru salvagardarea patrimoniului cultural imaterial, Cap. I: Dispoziții generale, Art. 2, punctul1)

În Biblioteca Științifică a USARB, Biblioteca Digitală a fost lansată în anul 2006 cu activitatea de atașare a documentelor full-text la baza de date Tinlib și posibilități de regăsire în Web Opac.



Din luna mai 2019, a fost instalată versiunea DSpace 6.3, structurată în 5 comunități și 27 colecții. Conform solicitărilor, accesul către conținutul Bibliotecii digitale a fost restricționat. Metoda de autentificare permite acces necondiționat la resursă doar din campusul universitar, accesările din exterior necesitând logare pentru vizualizarea înregistrărilor atașate, metadatele fiind în acces deschis.



Tradiție și noi paradigme de cercetare în biblioteconomie

Misiune:

Principala **misiune** a acestui proiect este de a promova și a oferi acces direct la textele integrale ale resurselor de informații electronice.

Principalele obiective:

- extinderea accesului la rezultatele cercetărilor științifico-didactică universitare și la lucrările în format electronic ale autorilor din afara instituției;
- creșterea transparenței și eficientizarea comunicării științifice;
- promovarea imaginii instituției universitare și a cercetătorilor;
- crearea evidenței publicațiilor și autorilor în funcție de diverse criterii;
- asigurarea încrederii pentru autori de a-și plasa documentele în format electronic într-o arhivă bine organizată;
- îmbunătățirea abilităților educaționale și sociale;
- alinierea la standardele în continuă re-elaborare;
- prezervarea pentru acces pe termen lung la informația deja stocată, etc.

Funcționalitatea bibliotecii digitale

Arhiva instituțională *Biblioteca Digitală* are câteva componente funcționale:

- **achiziție** - obiecte fizice în reprezentare digitală;
- **management** - include administrarea metadatelor și a conținutului (indexare pentru regăsire rapidă, integritatea datelor și a metadatelor), administrarea identităților digitale;
- **acces** - include administrarea comunicării datelor, securitate, conștientizarea contextului;
- **distribuție** - include suportul pentru infrastructura IT necesară.

Instituția bibliotecară a USARB și-a asumat responsabilitatea:

- să gestioneze și să păstreze documentele electronice în conformitate cu prescripțiile formulate în legislația privind dreptul de autor și drepturile conexe;
- să asigure procesul de creare și dezvoltare a arhivei instituționale în calitate de executant;
- să recepționeze documente/informații de la autori în scopul plasării acestora în Biblioteca digitală;
- să realizeze procesul de arhivare a documentelor în Biblioteca digitală;
- să asigure funcționarea software-ului, suportul tehnic și prezervarea publicațiilor electronice;
- să asigure accesibilitatea și sustenabilitatea de-a lungul timpului;
- să promoveze acest produs informațional pentru toate categoriile de cercetători.

Tradiție și noi paradigme de cercetare în biblioteconomie

Documentele digitale publicate trebuie să satisfacă un grad minim de **calitate**. Astfel: *documentul digital trebuie să aibă aspectul și conținutul aproape de cel al documentului original; să permită navigarea ușoară în conținut; să permită căutarea în conținutul său; să permită un acces ușor la cuprins...*

Practicile de catalogare respectă standardelor recunoscute, se bazează pe reguli comune de indexare pe subiect.

Organizată anterior pe domenii de științe conform Clasificării Zecimale Universale și formatată ca text, Biblioteca Digitală este restructurată în comunități și colecții pe platforma DSpace, versiunea 6.3 - o aplicație software cu acordul dreptului de autor, plasate sub licența Creative Commons Attribution, destinată organizațiilor academice, non-profit, dar și celor comerciale, pentru realizarea și gestionarea depozitelor digitale. Documentele digitale se pot utiliza în mod gratuit pentru cercetare, studiu individual cu scop informativ și educativ.

Depozitul digital este organizat ierarhic și este constituit din 5 comunități: **Artă. Sport. Divertisment; Științe aplicate; Științe filologice; Științe naturale; Științe socioumanistice.**

Numărul de documente indexate pe comunități (la data de 01.12.2020):

Prioritatea, după numărul de publicații, este deținută de comunitatea **Științe aplicate** cu colecțiile: *Agricultură* – 116, *Desen tehnic* – 24, *Informatică* – 106, *Tehnică. Tehnologii* – 195.

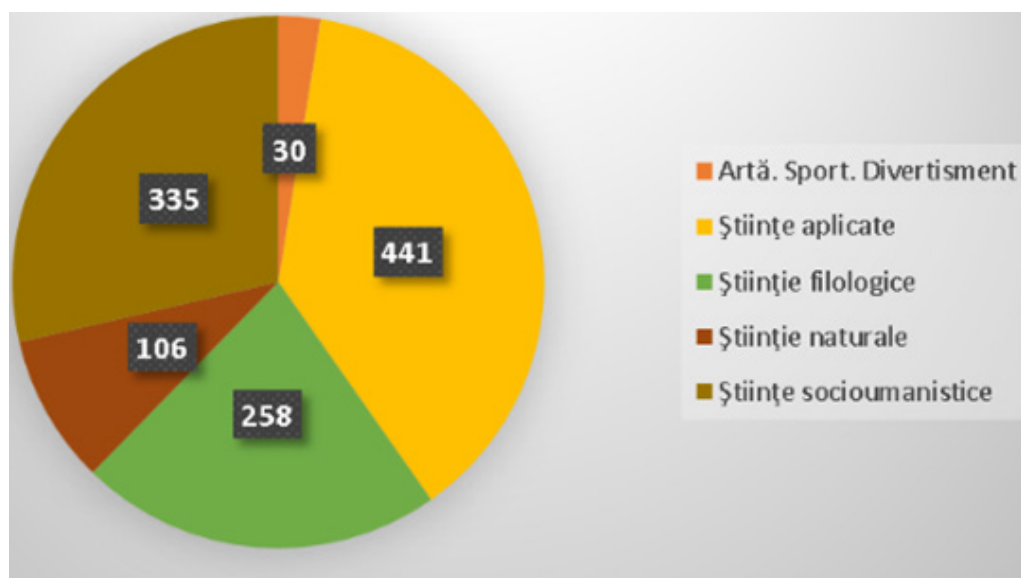
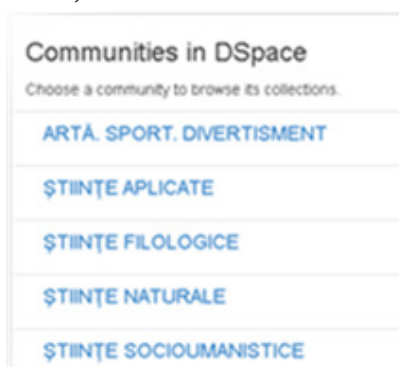

Arhivarea documentelor

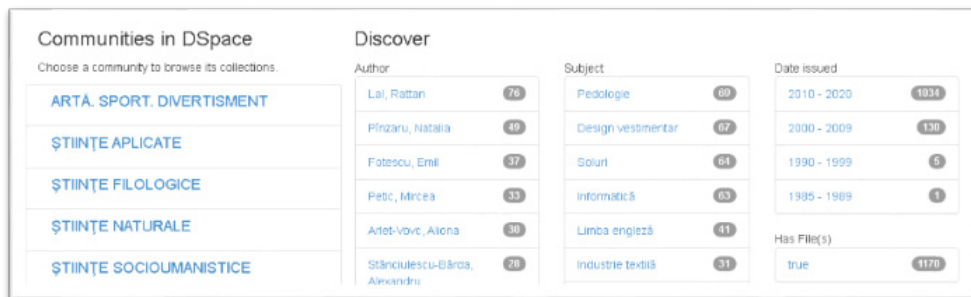

Procesul de arhivare a informației necesită o atenție sporită. Resursele informaționale vor fi păstrate pe termen nelimitat, conform standardelor în vigoare naționale și internaționale, luîndu-se în considerație aspectele legate de proprietatea intelectuală prin asigurarea accesului la conținutul acestora.

Informația este stocată prin mai multe etape: pregătirea documentelor, care trebuie să fie prelucrate din punct de vedere tehnic (salvare PDF, tehnoredactare), descrierea bibliografică a documentelor în conformitate cu standardele în vigoare, alcătuirea cuvintelor-cheie; arhivarea propriu-zisă, care și ea trece prin câteva etape.

Colecțiile sunt create, gestionate devenind accesibile, astfel încât acestea să fie ușor și economic de utilizat de către toți utilizatorii. Identificarea documentelor electronice se efectuează prin selectarea **comunității, colecției, autorului, titlului, cuvintelor- cheie sau data publicării**.

Biblioteca digitală conține 1170 de resurse informaționale. 83 % din totalul documentelor constituie curriculum-urile cadrelor didactico-științifice a USARB și 17 % - licrările în format electronic ale autorilor din afara instituției. 310 autori și-au plasat documentele în arhiva instituțională.

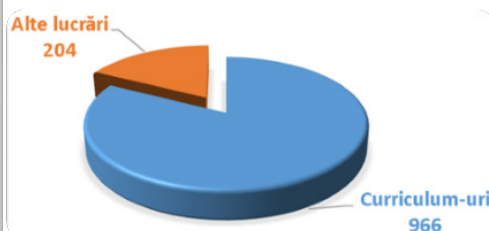
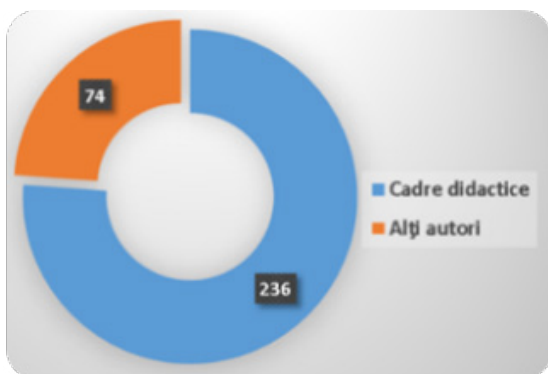

Tradiție și noi paradigme de cercetare în biblioteconomie

Colecția Bibliotecii Digitale este un sistem de acces unic, inclusiv, sistemul de referințe și de căutare, sistemul de clasificare și de indexare cu o interfață unică.

Autorii oferă Bibliotecii, din propria inițiativă, documente pentru a fi arhivate și accesate ulterior.

Analiza Statisticii Bibliotecii Digitale pentru perioada 24.05.2019 – 01.12.2020 înregistrează următoarele rezultate.

S-au efectuat 1 959 363 căutări.



Regăsirea informației se efectuează și prin formularea *cuvintelor-cheie* sau *data publicării*.

Cuvintele-cheie Pedologie, Design vestimentar, Soluri, Informatică etc. sunt cele mai solicitate în identificarea documentelor în Biblioteca Digitală.

Conform statisticii din totalul de 1170 de documente indexate, 1034 sunt publicate în anii 2010-2020.

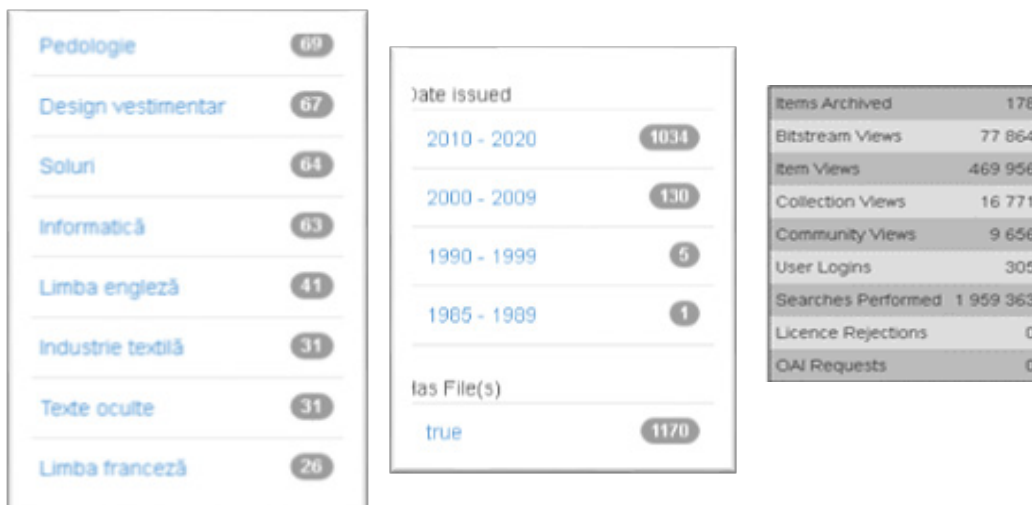

În Comunitatea *Științe filologice*, colecția *Literatură*, sunt indexate 49 de lucrări artistice, care includ proza română, engleză, franceză, germană, irlandeză, austriacă, japoneză etc. (traducere în limba română). Lecturarea acestor lucrări au un efect pozitiv asupra oricui, mai ales, în perioada de izolare.

Tradiție și noi paradigme de cercetare în biblioteconomie

2020	Rabban Bar Șawma. Pelerinaj în Cuvânt : Roman de călătorie pentru tineri : Volumul 1	<i>Dobre, Valentin-Claudiu I.</i>
2020	Povestiri din Orient : (tălcuite în versuri pentru cei mici) : Volumul 1: Mul-an, muzica stelelor cerului și monologul scepticului	<i>Dobre, Valentin-Claudiu I.</i>
2015	Aventurile baronului Münchhausen	<i>Bürger, Gottfried August</i>
2014	Blândețea nopții	<i>Fitzgerald, Francis Scott</i>
2016	Memorii de război: Amintiri din luptele de la Turtucaia. Pirin Planina: (episoduri tragice și comice din captivitate)	<i>Topîrceanu, George</i>
2011	Amintiri din Junimea	<i>Negruzzi, Iacob</i>
2014	Marele Gatsby	<i>Fitzgerald, Francis Scott</i>

Topul celor mai solicitate lucrări:

Omni și limbajii său - Studii de filozofie a limbajului, teorie a limbii și lingvistică generale (Coșeriu, Eugeniu) (123456789/1122)	550
Curriculum universitar la unitatea de curs Psihologie generală - Ciclu I - studii superioare de licență. Codul și denumirea domeniului general de studii: 031 Științe sociale și comportamentale. Codul și denumirea specialității: 0313.1 Psihologie - Forma de învățământ: Învățământ cu frecvență (Prițcan, Valentina) (123456789/839)	500
Curriculum la unitatea de curs Aplicații generice - Ciclu I, studii superioare de licență. Codul denumiri domeniului general de studii: 44 Științe exacte. Codul și denumirea specialității: 444.1 Informatică - Forma de învățământ: cu frecvență redusă (123456789/47)	480
Curriculum la unitatea de curs Aplicații generice - Ciclu I, studii superioare de licență. Codul denumiri domeniului general de studii: 44 Științe exacte. Codul și denumirea specialității: 444.1 Informatică - Forma de învățământ: cu frecvență (Căbac, Valeriu) (123456789/45)	480
Curriculum la cursul normativ universitar "Bazele electrotehnicii și lucrări de montaj" pentru specialitatea Educația tehnologică, facultatea Tehnică, Flocș, Matematică și Informatică - Forma desfășurată și scurtă - Învățământ cu termen redus (Abramciuc, Valeriu) (123456789/46)	464
Curriculum la disciplina Limba engleză I (Condrat, Viorica) (123456789/898)	460
Curriculum pentru unitatea de curs Abordarea prin competențe a procesului de învățământ pentru specialitățile "Didactică disciplină" - Ciclu I, studii superioare de masterat. Învățământ cu frecvență (Căbac, Valeriu) (123456789/62)	456
Curriculum pentru unitatea de curs Tehnologii de prelucrare I (Tehnologii de prelucrare a lemnului) - Ciclu I, studii superioare de licență, învățământ cu frecvență. Specialitatea Educația tehnologică (Clim, Tudor) (123456789/883)	450
Curriculum la unitatea de curs "Managementul strategic al resurselor umane" - Ciclu II, studii superioare de master. Codul și denumirea domeniului general de studii: 31 Științe politice. Codul și denumirea specializării: „Managementul administrației publice” - Forma de învățământ: cu frecvență (Movilă, Irina) (123456789/243)	450
"Personalitatea integrală - un deziderat al educației moderne", conferință științifică internațională (2010, Chișinău) (123456789/1049)	450

Promovarea Bibliotecii digitale, pentru comunitatea academică, s-a realizat pe parcursul anilor, în mare parte, în cadrul activităților științifice: *Săptămâna Internațională a Accesului Deschis la Informație, Săptămâna Educației Deschise, Lunarul studenților de la ciclul I de instruire / Masterandului / Doctorandului, Zilele catedrelor, Cursului Bazele Culturii Informației...*

Beneficiile Bibliotecii digitale:

- Colecția Bibliotecii digitale conține documente de calitate ireproșabilă
- Este un flux de documente fluidizat: import, căutare, regăsire
- Oferă acces controlat la arhivă
- Este un singur sistem de gestionare securizată a documentelor arhivate
- Crează și permite vizualizarea rapoartelor
- Oferă acces simultan pentru toate tipurile de utilizatori.

Concluzii

Proiectul Biblioteca Digitală, care a implicat timp și efort intelectual, este o realizare pentru întreaga comunitate. Accesul egal la tezaurul cultural și științific

Tradiție și noi paradigme de cercetare în biblioteconomie

este dreptul fiecărei persoane și contribuie esențial la promovarea cu succes a procesului didactic și de cercetare, a formării culturii generale, nu numai pentru generația prezentă, dar și pentru cele ce vor urma.

Biblioteca Digitală, parte integrantă a serviciilor de bibliotecă, oferă acces la colecțiile digitale. Bibliotecarii stabilesc și furnizează **criteriile de regăsire** a informației (criterii derivate din analiza solicitărilor comunității deservite, din misiunea și obiectivele bibliotecii, din cunoașterea modalităților și formelor de construcție și comunicare a informației), asigură selectivitatea regăsirii ei etc.

Biblioteca Științifică USARB operează cu servicii digitale, inclusiv și Biblioteca Digitală, care *deschid o nouă cale către universul cunoașterii și al informării...* (Manifestul IFLA/UNESCO pentru Bibliotecile Digitale). Astfel, Biblioteca devine un factor determinant pentru toate categoriile de utilizatori (studenți, masteranzi, doctoranți, cadre didactice, cercetători...), organizând și punând la dispoziție servicii noi informaționale, având și rolul de mediator în organizarea accesului la informații. Biblioteca, asigură securitatea, confidențialitatea, integritatea, disponibilitatea și autenticitatea documentelor.

Misiunea principală a Bibliotecii Digitale este de a dezvolta, organiza, conserva, cerceta, accesibiliza și de a pune în valoare patrimoniul documentar universitar în scopul susținerii informării, studiului, cercetării și educației.

Cele mai mari biblioteci digitale și portaluri din lume:

- World Digital Library (WDL)
- Europeana
- Научная Библиотека «Киберленинка»
- IQLibrary
- Discovery
- Library of Congress
- The European Library
- The British Library
- Global Ethics Net
- Biblioteca electronică Bookboon
- Colecția Digitală ASME
- WorldCat
- Gallica
- ROAR
- DOAJ
- Consorțiu interuniversitar pentru cercetări politice și sociale
- WorldPress.org
- eLibrary.ru
- Электронная библиотека: Библиотека диссертаций
- National Geographic

Tradiție și noi paradigme de cercetare în biblioteconomie

- Moldavica – Biblioteca Nationala Digitala a Moldovei
- Dacoromanica – Biblioteca Digitala a Bucureștilor
- Biblioteca Nationala Digitala a Romaniei
- Biblioteca Digitala Universala
- Moldova Europeana — Biblioteca Digitala Europeana
- Biblioteca Digitala a ASE Romania
- Biblioteca Digitala Globala
- Biblioteca Digitala Globala de Etica
- Initiativa Bibliotecilor Digitale a Comisiei Europene
- Biblioteca electronica „KODEKS”
- Biblioteca virtuala romaneasca
- E-books, Universitatea din Bucuresti...

Referințe bibliografice:

1. OSOIANU, Vera. *Biblioteca în era internetului: tendințe și prognoze* [online] [citat 17.10.2015]. Disponibil: http://www.slideshare.net/nice26/biblioteca-n-era-internetului-27910845?qid=37dcbe80-2a06-4fba-8a7f12dfd16e9d7e&v=qf1&b=&from_search=1
2. PETRE, Diana Ioana. Bibliotecile în mediul online. Promovarea activităților și a proiectelor prin intermediul rețelelor de socializare. In: *Biblioteca*. 2013, nr. 6, pp. 191-192.
3. POPESCU, Stela. *Instrumentele moderne de informare* [online] [citat 17.10.2015]. Disponibil: <https://ru.scribd.com/doc/260281257/Instrumente-Moderne-de-Informare-1>
4. *REGULI pentru materialele audiovizuale și multimedia din biblioteci și alte instituții*. Secțiunea IFLA pentru Materiale audiovizuale și multimedia ; trad. în limba română de Daniela ION. Biblioteca Centrală Universitară „Carol I” București, Serviciul Catalogare ; control șt. al traducerii: Hermina ANGHELESCU. [Haga, 2004].
5. STAVER, Mihaela. *Biblioteca universitară în viața virtuală a studentului* [online] [citat 17.10.2015]. Disponibil: http://www.slideshare.net/libruniv/biblioteca-universitara?qid=cf566ae3-04d9-4f13-bf70-01741938dfe7&v=qf1&b=&from_search=2
6. TÎRZIMAN, Elena. Bibliotecile în era digitală – provocări, mutații, perspective. In: *Librăria*, 2008. pp. 26-38 [online] [citat 12.11.2020]. Disponibil: <http://www.diacronia.ro/ro/indexing/details/A19382/pdf>
7. АБРОСИМОВ А. Г. *Электронные библиотеки научных и образовательных ресурсов*. Казань, 2008. 78 p.
8. http://www.bibnat.ro/dyn-doc/publicatii/Revista%20Biblioteca%205_2020_site.pdf

CZU 028.8:78

VALORIFICAREA COLECȚIEI DOCUMENTE MUZICALE PRIN EXPOZITIILE ONLINE

VALORIZATION OF THE MUSICAL DOCUMENTS COLLECTION THROUGH ONLINE EXHIBITIONS

Elena ȚURCAN¹

Abstract: În comunicare este reflectată activitatea Sălii de împrumut nr. 3 Documente muzicale cu referire la prezentarea expozițiilor online pe parcursul anilor 2010-2020. Este argumentată importanța expozițiilor în promovarea valorilor culturale ale neamului, valorificării colecțiilor BȘ USARB, suport cert în educația estetică și dezvoltarea aptitudinilor cultural-creative ale membrilor comunității universitare USARB

Cuvinte cheie: expoziție online, documente muzicale, personalități notorii, universitari bălțeni, educație artistică

Abstract: In an effort to reach out to library users and make the library a more relevant, welcoming place, the Scientific Library of USARB, organize different topic traditional and online exhibitions .From 2010 through 2022, the library organised educational, scientific and cultural online exhibits, and posted on website of the Library, including them in relevant programs, marketing events, so forming new partnerships. Each successive online exhibit added events and activities to address different audiences.

Keywords: exhibition, online exhibition, USARB Scientific Library, event planning, outreach, marketing

În perioada pandemiei, majoritatea bibliotecilor și-au desfășurat activitatea în regim online, oricum, menținând relația cu cititorii. Este bine cunoscut faptul că comunicarea virtuală (inclusiv și promovarea diverselor evenimente online) sunt lipsite de emoții, în comparație cu activitățile realizate nemijlocit cu prezența fizică a utilizatorilor.

În ultimul timp învățământul superior a suferit transformări semnificative la nivel mondial. Aceste schimbări cauzate în mare parte de procesul de la Bologna și de evoluția rapidă a Tehnologiilor Informației și Comunicațiilor, fiind constrânse de pandemie, au cauzat o gamă largă de noi concepte și abordări educaționale. În condițiile actuale, rolul bibliotecarului s-a schimbat, de la un transmțător de documente la un facilitator de învățare sau mentor, care este responsabil pentru crearea de medii interactive de informare în susținerea procesului de învățământ.

Expozițiile au drept scop promovarea valorilor culturale ale neamului, valorificarea colecțiilor BȘ USARB, implicarea lor în educația estetică și dezvoltarea aptitudinilor cultural-creative ale membrilor comunității. Ele reunesc ediții

¹ Bibliotecar, Serviciul Relații cu publicul, elturcan@gmail.com

Tradiție și noi paradigme de cercetare în biblioteconomie

antume, apărute de-a lungul timpului, cărți, monografii, albume, reviste, materiale ilustrative, etc. din domeniul educației artistice, muzicii cu toate genurile ei, ce reflectă arta muzicală și oferă un prilej de reflecție asupra valorii și semnificației artei muzicale naționale dar și universale, spicuri din colecțiile sălii de împrumut nr. 3 *Documente muzicale* cu documente scanate, fotografii ale personalităților marcante: compozitori, oameni de valoare, care au activat cu dăruire în diverse domenii muzicare: educație artistică, pedagogie, cercetare, interpretare cu voce, interpretare instrumentală și în alte sfere ale vieții culturale. Expozițiile cu fotografii și documente redau profunzimea clipei surprinse și adevărul emoțiilor trăite prin care este exprimată valoarea autentică a tezaurului pe care îl păstrăm.

Conform Standardului SM ISO 2789:2015 Informare și documentare. Statistici internaționale de bibliotecă, *expoziția este o afișare de obiecte limitată în timp, organizată sau coorganizată de bibliotecă. Eveniment virtual – eveniment în format electronic, elaborat în mod specific pentru a fi utilizat prin intermediul internetului* [1].

Regăsim definiții ale expoziției și în alte surse de referințe:

DEX online: expoziție - prezentare organizată, publică pentru a pune în lumină specificul unei activități, realizările unui artist etc. sau în scop instructiv” [2].

Wikipedia (Engleză): „O expoziție online, denumită și expoziție virtuală, galerie online, cyber-expoziție, este o expoziție a cărei locație este cyberspace. Bibliotecile și alte organizații creează expoziții online din mai multe motive” [3].

Dicționar de biblioteconomie și științe ale informării: „Expoziția este o manifestare cu caracter informațional-comunicațional public, non-verbal. Se desfășoară într-un spațiu public, în care se prezintă obiecte de interes economic, comercial, istoric, artistic, intelectual. Ea ilustrează un fenomen sau rezultatele unei activități într-un anumit domeniu” [4].

Are mai multe sinonime: anuală, etalaj, exhibiție, galerie, prezentare, retrospectivă, salon, showroom, târg, vernisaj, vitrină; cronică, episod, exordiu, introducere, narațiune, prefață, uvertură, preliminarii, expozițiune” [5].

Expozițiile rămân a fi o formă certă privind promovarea colecțiilor, serviciilor, produselor, activităților orientate spre susținerea proceselor educaționale în Biblioteca Științifică USARB.

Începând cu anul 2010 Bibliotecarii USARB aplică în practică expozițiile online cu posibilități ample de informare.

Colecția sălii de împrumut nr. 3 Documente muzicale are o structură enciclopedică, asigurând o bază pluridisciplinară aprofundării studiilor universitare și cercetării, specializate pe profilul Catedrei de arte și educație artistică în procesul de pregătire a specialiștilor (domeniul muzicii și educație artistică).

Sala de împrumut nr. 3 Documente muzicale asigură formarea competențelor informaționale ale utilizatorilor promovând colecțiile Bibliotecii Științifice

Tradiție și noi paradigme de cercetare în biblioteconomie

prin expoziții tradiționale/online: expoziții achiziții recente/tematice/noutăți, aniversări sau comemorării ale unor personalități, reviste bibliografice.

Primele expoziții online au fost prilejuate de aniversările marcate de UNESCO în 2010. Pentru prezentarea lor au fost efectuate un șir de studii de logistică: însușirea formatului PowerPoint, scanarea de documente, pregătirea și prelucrarea fotografiilor și multe alte detalii.



Prima expoziție a fost dedicată lui *Frederic Chiopin (1810-1849): 200 de ani de la naștere*. Au fost prezentate: colecția multimedia cu diverse interpretări, lucrări de sinteză, cercetări muzicologice în format PDF.

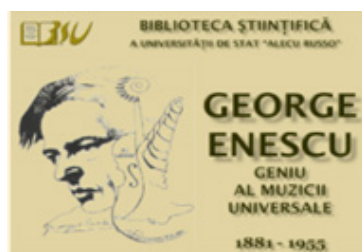

Următoarele două expoziții *Miracolul de la Salzburg. W.A. Mozart (1756-1791)* și *George Enescu – geniu al muzicii universale (1881-1955)* cu sonorizare muzicală au fost plasate pe YouTube. Opera lui George Enescu este reprezentată în Biblioteca Științifică prin mai multe forme: un CD, 11 discuri de vinil, 22 de volume cu lucrări pentru pian, vioară, acordeon, orchestră, voce și cor, editate între anii 1933-2005 în limbile română, rusă, franceză; opera Oedip, muzică

simfonică (Poema Română, Simfonia concertantă, poemul simfonic Vox Maris), două rapsodii române, suite, uverturi, sonate, Octuorul, Dixtuorul, muzică vocală și corală.

Biblioteca Științifică deține 31 lucrări în limba română (1959-2009) și 5 documente (1965-1980) în limba rusă, 2 (1981) în limba franceză, 2 (1981-2003) în limba engleză și 1 (2005) în germană privind viața și activitatea lui G. Enescu: anale, anuare, memorii, discursuri de recepție, conferințe, simpozioane, cataloage, interviuri, scrisori, monografii, povestiri, majoritatea din ele semnate de autori români.

Expozițiile online permit utilizatorilor să se informeze și referitor la disponibilitatea documentelor în serviciile Bibliotecii.

În 2012 au fost postate 6 expoziții online:



Debussy – 150 de ani de la naștere (1862-1918), care a cuprins. 15 documente de muzică tipărită în limba rusă (anii de ediție 1974-1989), 18 documente de muzică tipărită în limbi străine (anii de ediție 1969-1970), 16 documente literatură critică, 2 CD, 6 discuri de vinil.

Mărțișorul măicuții mele. E. Doga – 75 de ani de la naștere cu 12 documente de muzică tipărită a compozitorului, 2 documente de coautor, 42 ediții care include

Tradiție și noi paradigme de cercetare în biblioteconomie

cântece ale compozitorului, 9 documente de literatură critică, printre ele articole în publicații periodice, 2 CD, 3 discuri de vinil.

Expoziția *Ion și Doina, Doina și Ion*: a prezentat CV-urilor interpreților cu începuturile carierei muzicale, activitatea componistică, turnee în țară și străinătate, victorii la concursuri naționale și internaționale... În scurta lor viață pământească, ei au devenit simbol al cântecului de libertate și a celor mai sacre aspirații ale românilor din stânga Prutului, proslăvind în cântec Graiul și Scrisul român, Suveranitatea.

Sub biciul talentului. L. W. Beethoven – 185 de ani de la trecerea în eternitate. Expoziția a prezentat 37 documente tipărite de muzică a compozitorului în limba română și limbi străine (anii de ediție 1963-1987), 120 documente în limba rusă (anii 1946-1991), 16 CD, 1 casetă, 20 discuri de vinil, 65 documente cu literatură critică în limba rusă (1963-1989), în limbi străine și română 27(1960-2007) și 13 articole din publicații seriale (1966-2010).

Primadona operii naționale: Maria Bieșu. Documentele prezente au permis cititorilor să cunoască mai bine viața și activitatea artistei: devenirea, victorii (premiu, distincții), impresii, monede comemorative, timbre, informații despre festivalul „Invită Maria Bieșu”, statistica operelor interpretate, prezențe în Calendarul Național, publicații periodice, surse de referință, resurse electronice.

Sfintele sărbători ale paștelui cu o colecție de documente (274 audio-casete, 50 de CD-uri și 5 DVD-uri), intrate în Bibliotecă grație donației Doamnei Galina Florea, profesoară la Universitatea „Spiru Haret”, București. Documentele electronice în cauză conțin informație despre ritualele bisericești desfășurate în timpul sărbătorilor. Știința și religia reprezintă cele 2 mari deschideri asupra



misterului care ne înconjoară. Religia – legătura omului cu sacrul, care îl împiedică să se simtă pierdut în mijlocul unei lumi pe care nu o va stăpâni niciodată complet.

Tradiție și noi paradigme de cercetare în biblioteconomie

„Celebrarea și atragerea atenției asupra personalităților, lucrărilor sau evenimentelor care au contribuit la îmbogățirea reciprocă a culturilor ajută la promovarea înțelegerii internaționale, a relațiilor mai strânse între popoare și a păcii” [6].

Comemorarea personalităților și evenimentelor a continuat și în 2013.

Un geniu care își caută identitatea. Rihard Wagner (1813-1883) – Compozitor, Germania: 200 de ani de la naștere. Biblioteca dispune de 8 documente de muzică tipărită în limbi străine, anii de ediție 1962-1998, 9 documente de muzică tipărită în limba rusă, anii de ediție 1959-1988, 6 documente de critică în limba română, 30 documente literatură critică în limbi străine, 24 din ele în limba rusă, 5 CD, 2 discuri de vinil.

Giuseppe Verdi (1813-1901) – Compozitor romantic, Italia: 200 de ani de la naștere. Au fost propuse 3 documente de muzică tipărită în limba română, anii de ediție 1963-2011, 4 documente de muzică tipărită în limbi străine, anii de ediție 1967-1976, 16 documente de muzică tipărită în limba rusă, anii de ediție 1959-1988, 10 documente de literatură critică în limba română, 31 document literatură critică în limbi străine, 30 din ele în în limba rusă, 8 CD, 4 discuri de vinil.

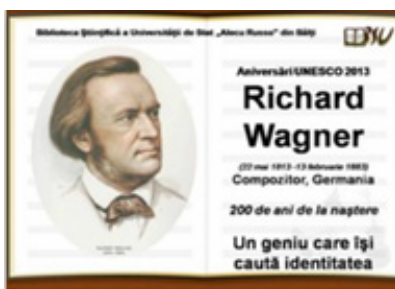

Tamara Ciobanu, legenda cântecului popular. Omagiu la 100 de ani de la naștere (1914-1990) și Un mare muzician rus Nicolai Rimski-Korsakov, compozitor, 170 de ani de la naștere (1844-1908) sunt expozițiile anului 2014.



Expozițiile anului 2015, 4 la număr, configurează: capodopere, creații pentru diferite instrumente, sinteze critice, prezențe în surse de referință, publicații periodice: *Universul barocului muzical. I. S. Bach (21 martie 1685 - 28 iulie 1750).* Arta lui Bach luminează mereu universul prin sunete. Biblioteca dispune de 11 CD-uri, 18 discuri de vinil, 3 audio-casete, 32 de volume în limbi străine, 5

Tradiție și noi paradigme de cercetare în biblioteconomie

voluma în limba română, 8 volume în limba ucraineană și 81 în limba rusă – total audiovizual 32, text – 126 volume. Sinteze critice: 40 volume în limba română, 8 în limbi străine, 48 în limba rusă – total 96 documente.

A fost reactualizată expoziția *Maria Bieșu. Primadona operei naționale (1935-2012)*. O soprană de talie internațională, primadona operei moldovenești, a fost mereu așteptată pe cele mai pretențioase și prestigioase scene din lume. Marea noastră cântăreață și-a asumat și rolul de ambasador cultural al țării, reprezentând cu strălucire pe toate meridianele un popor înzestrat, cu un simț muzical deosebit, cu deschidere spre frumos.

Ștefan Neaga – pianist, dirijor, compozitor (1900-1951) – 115 ani de la naștere. Ștefan Neaga a fost convins că muzica e eternă, iar limbajul ei este universal pentru cei ce o ascultă cu încredere și cu inima deschisă. Ștefan Neaga a îndeplinit o dublă vocație: compozitor de talie internațională și apărător neobosit al valorilor naționale.

Numele Mariei Bieșu și Ștefan Neaga au fost immortalizate prin denumirea uneia dintre cele mai vechi și prestigioase instituții de cultură din Moldova – Teatrul Național de Operă și Balet „Maria Bieșu”, Festivalul Internațional al Vedetelor de Operă și Balet „Invită Maria Bieșu”, Concursului Internațional al Ansamblurilor Instrumentale și Vocale „Ștefan Neaga”, Colegiul Muzical „Ștefan Neaga”, alte școli de arte, concursuri, străzi în Republică, monede jubiliare.

O altă expoziție a fost consacrată lui *Oleg Negruța. Compozitor, pedagog, instrumentist (vioară și pian). Omagiu la 80 de ani cu valoroase contribuții la valorificarea cântecului și jocului nostru popular. Creația lui Oleg Negruța este inspirată de izvorul nesecat al folclorului nostru, îmbogățind cultura națională cu prețioase culegeri aranjate pentru pian.*



Tradiție și noi paradigme de cercetare în biblioteconomie

În 2016 a încetat subit din viață Vladimir Babii, doctor habilitat în pedagogie, conferențiar universitar de la Facultatea Științe ale Educației, Psihologie și Artă a Universității bălțene, unul din cei mai de seamă cercetători și pedagogi performanți în domeniile metodologiei cercetării științifice și creativității, organologiei, orchestrației, metodicii predării instrumentului, eficienței învățământului muzical, teoriei formelor muzicale. Omagiul de recunoștință a bibliotecii a fost exprimat prin organizarea de sala de împrumut Nr. 3 Documente muzicale a expoziției *Vladimir Babii: In memoriam (1948-2016)*.

În 2016 au mai fost prezentate două expoziții jubiliare:

Elena Gupalova - 50 de ani de la naștere - Misiune spirituală prin muzică. Lucrările expuse, reflectă activitatea doctorului în studiul artelor, conferențiar universitar, grad didactic superior de la Catedra Artă și educație artistică, autor/coautor a peste 50 de lucrări: monografii, articole științifice și metodice, materiale în culegeri internaționale, naționale.

Fenomenul muzical Gheorghe Mustea – Compozitor, director artistic și prim dirijor al orchestrei simfonice a Companiei publice „Teleradio-Moldova”: (1 mai 1951) 65 de ani de la naștere. Este de invidiat calea parcursă de compozitor și om de cultură: băiețel de 4 ani cu vioara în mână și Muzician al secolului XX, elev al unei obișnuite școli sătești din inima codrului și Academician al Academiei de Științe, primele aplauze primite la vârsta copilăriei și conferirea înaltului titlu onorific de Artist al poporului, satul Mândrești și Cambridge.

Schimbările sociale din ultimele decenii au contribuit la descoperirea mai multor personalități notorii originare din Bălți, celebre pe mapamond acum un secol și mai bine, dar necunoscute acasă, doar pentru că nu se înscriau în ideologia regimului totalitar. Astăzi, ne amintim de unii, îi „descoperim” pe alții, în special, la anumite aniversări, jubilee sau când citim ceva despre ei în presa europeană.

Două expoziții au scos din anonimat viața și activitatea personalităților celebre originare din Bălți:

Oameni iluștri ai orașului Bălți. File de istorie unde îi regăsim pe: Alexandru Lemiș, Costache Parno (Parnău), Eugenia Maleșevschi, Sigismund Zalevschi, Izabella Kremer, Eugenia Babad-Cioculescu, Nicolae Răutu (Rutkovski), Exezchel (Oscar) Dayn, Iacob Soroker, Vasile Bărbieru, Georghe Eșanu, Vasile Boianjiu, Nicolae Glib.

Valoroși instrumentiști români: Ignat Bratu, Serghei Lunchevici, Petre Zaharia, Ion Carai, Victor Postolache, Gheorghe Macarov, Valeriu Hanganu, Serghei Pojar, Gheorghe Poșoalcă, Valentin Platonov, Gheorghe Angheluș, Gheorghe Zamfir, Ion Zaharia, Vasile Iovu, Nicolae Botgros, Vitalie Advahov, Vasile Advahov, Ilian Gîrneț.

O expoziție specială cu genericul *Bob Dylan (Robert Allen Zimmerman), 75 de ani:* a fost prilejuită de acordarea Premiului Nobel pentru 2016 de către Academia Suedeză compozitorului și poetului american pentru că „a creat noi expresii poetice în marea tradiție muzicală americană”.

Tradiție și noi paradigme de cercetare în biblioteconomie



Noile tehnologii informaționale au implicat anumite schimbări în funcționarea sistemului de comunicare științifică. Biblioteca Științifică a modificat prezentările expozițiilor online cu atribuiri de noi rezonanțe în promovarea resurselor informaționale, a serviciilor și produselor create de bibliotecă cu implicare mai efectivă în formarea utilizatorilor. Grație sonorizării muzicale expozițiile au devenit mai interesante, mai atractive.

La 1 martie 2017, marele maestru Eugen Doga, și-a sărbătorit aniversarea de 80 de ani de la naștere. A fost o sărbătoare națională. „Cabinetul de miniștri a aprobat proiectul hotărârii Guvernului cu privire la „sărbătorirea aniversării a 80-a a compozitorului Eugen Doga”, elaborat de Ministerul Culturii. Eugen Doga este una dintre figurile emblematice pe care le are cultura națională și din aceste considerente aprobarea proiectului de hotărâre va contribui la valorificarea creației maestrului. Dat fiind contribuția deosebită pe care a adus-o maestrul Eugen Doga la dezvoltarea și promovarea culturii și imaginii Republicii Moldova, Ministerul Culturii va organiza pe parcursul acestui an mai multe evenimente culturale cu prilejul aniversării a 80-a de la nașterea eminentului om de cultură, compozitorului Eugen Doga, Artist al Poporului, Laureat al Premiului de Stat, Cavaler al Ordinului Republicii, academician” [7]. Printre activitățile de omagiere a compozitorului desfășurate de Biblioteca Științifică este și expoziția Bibliotecii Științifice *Anul 2017 – Eugen Doga la 80 de mărțișoare*.

Tradiție și noi paradigme de cercetare în biblioteconomie

Din alte expoziții electronice sistematizate în 2017:

Veronica Garștea: Legenda artei corale naționale : 90 de ani de la naștere (1927-2012), prim-dirijor și director artistic al Capelei Corale Academice „Doina”, artistă a poporului din RSSM (1967), artistă a poporului din URSS (1988), laureată a Premiului de Stat al RSSM (1974), Cavaler al Ordinului Republicii (1992), profesor universitar (1984). 60 de ani din viață au fost puși pe altarul artei interpretative corale academice.

Alexander Goldenweiser – pianist: (1875, Chișinău, Moldova -1961, Moscova, Rusia) – renumit pianist rus, compozitor, pedagog și scriitor.

Profesorul Ion Gagim pe itinerarul științific național și mondial. Expoziția a fost ocazionată de lansarea volumelor rectorului Universității de Stat „Alecu Russo” din Bălți, prof. univ., dr. hab. Ion Gagim „Studii de filosofia educației” și „Studii muzicologice”. Expoziția oglindește experiența de peste 40 de ani a protagonistului în domeniul educațional: inițiator și redactor-șef al Revistei de cultură, știință și practică educațională „Artă și educație artistică”, autor de manuale școlare și universitare, de ghiduri metodologice școlare și universitare, dicționare, autor a cca 20 de cărți în domeniul educației, culturii, spiritualității, filosofiei, psihologiei, artei și cca 150 de publicații de alt gen editate în țară și în străinătate.

Vai, sărmana turturică...: Maria Drăgan: cântăreață de muzică populară (1947-1986): 70 de ani de la naștere. „Avea voce cu diapazon larg, timbru plin, colorit frumos. Iar pe lângă acestea – o formidabilă ținută scenică” afirma Dumitru Blaginu.

Boris Dubosarschi (1947-2017). Compozitor, violonist, violist și pedagog.

Vladimir Curbet: In memoriam (1930-2017). Conducător artistic și Prim maestru de balet al Ansamblului Academic de Stat de dansuri populare JOC-a



Tradiție și noi paradigme de cercetare în biblioteconomie

montat circa 80 de dansuri populare, adevărate spectacole de muzică, port și dans popular, cu un nivel înalt interpretativ, atingând o performanță artistică fără de pereche în lume.

Zoltan Kodály compozitor maghiar – 50 de ani de la trecerea în eternitate (1882-1967). Expoziția prezintă lucrări despre viața și activitatea muzicianului, folcloristului, compozitorului și muzicologului maghiar Zoltán Kodaly, care a creat un sistem de educație muzicală aplicat în școlile maghiare și nu numai. Zoltan Kodaly a fost unul dintre cei mai influenți compozitori din Ungaria în secolul al XX-lea, afirmându-se totodată ca unii dintre cei mai mari etnomuzicologi maghiari. Contribuția sa la istoria muzicii maghiare este influențată și de activitatea și opera sa filosofică.

Din 2017 a fost postată pe situl Bibliotecii expoziția *Contribuțiile științifice ale profesorilor și bibliotecarilor universitari 2010-2017*. „Știința este suma momentelor de grație care au permis omului accesul în laboratorul eternului proces de creație” spunea Ioan Gyuri Pascu.

În continuare prezentăm o mică statistică care scoate în prim plan impactul de vizualizare a expozițiilor: *Veronica Garștea: Legenda artei corale naționale* – 1 012 vizualizări, *Vladimir Curbet: In memoriam (1930-2017)* – 1 005 vizualizări, *Profesorul Ion Gagim pe itinerarul științific național și mondial* – 986 vizualizări.

Și anul 2018 a fost bogat în oferire de expoziții virtuale. Câteva din ele au fost consacrate muzicienilor cu renume:

Nicolae Botgros (25 ianuarie 1953): Dirijor, violonist – 65 de ani de la naștere. Expoziția a scos în evidență lucrări despre instrumentistul Nicolae Botgros, numit de către popor și „vioara neamului”, talentatul lăutar care depune multă muncă pentru a nu-și dezamăgi ascultătorii, străduindu-se să le transmită prin creația sa farmecul cântecului popular.

Constantin Rusnac: Compozitor, muzicolog, critic muzical, scenarist (6 februarie 1948) – 60 de ani de la naștere. Este persoana care a cules mai mult de 2 000 de creații muzicale folclorice, a scris romane, rugăciuni, autor de emisiuni radio și de televiziune; a semnat creații pentru orchestra populară, suite, tablouri muzicale, cântece de estradă, circa 40 de cântece pentru copii.

Ioan Pavalache: dirijor și maestru român de cor (1927, Chișinău-2007, Iași). Expoziția a fost realizată de către Biblioteca Științifică în cadrul Festivalului universitar Mărțișor 2018.

Zlata Tcaci – compozitoare (1928-2006): 90 de ani de la naștere. Au fost prezentate 217 documente din colecția Sălii Documente muzicale, în limba română și rusă cu prezențe în enciclopedii și adrese Internet.

Mihail Muntean: cântăreț de operă, tenor lirico-dramatic: 75 de ani de la naștere (15 august 1943). Mihai Muntean, o voce dramatică și un suflet imens, a fost printre puținii interpreți sovietici care au făcut un stagiul la Teatrul Scala din Milano, Italia (1977-1978), unul dintre cele mai renumite teatre de operă și

Tradiție și noi paradigme de cercetare în biblioteconomie



balet din lume. La expoziția au fost prezentate 138 de documente care reflectă activitatea prodigioasă a artistului.

Dmitrii Kabalevsky (1904-1987). Expoziția a fost organizată cu ocazia promovării Simpozionului Științific Internațional *Integralizarea domeniilor de educație artistică: repere teoretico-metodologice, provocări și perspective*, 18-20 octombrie 2018. Au fost prezentate 247 de documente cu traduceri din mai multe limbi: română, rusă, engleză.

Pentru simpozionul științific *Managementul implementării praxiologiei formativ-inovaționale în sistemul învățământului artistic național* a fost prezentată o expoziție specială la care au fost expuse lucrările științifice ale echipei profesionale preocupate de proiectul de cercetare *Managementul implementării praxiologiei formativ-inovaționale în sistemul învățământului artistic național*.

Expoziția Contribuțiile științifice ale universităților bălțeni a fost renovată cu expunerea documentelor semnate de profesorii universitari bălțeni în ultimul an.

Impactul de vizualizare pentru anul 2018: *Mihail Muntean: cântăreț de operă, tenor lirico-dramatic* – 1 047 vizualizări, *Dmitrii Kabalevsky (1904-1987) – 1 030 vizualizări*, *Constantin Rusnac: Compozitor, muzicolog, critic muzical, scenarist (6 februarie 1948) – 60 de ani de la naștere – 994 vizualizări*.

Fiecare an înregistrează noi deschideri, noi încercări de prezentare. În anul 2019 „au fost create fișiere mp4 cu atribuirea efectelor de animație, a elementelor de tranziție și atașarea fișierelor audio prezentărilor în PowerPoint. Cu ajutorul programului ФотОШОУ PRO, prin editarea foii de titlu, prelucrarea imaginilor, personalizarea animației imaginilor din diapozitive, atașarea sunetului de fundal și crearea credits text, au fost realizate conținuturile video a expozițiilor” [8].

Expozițiile de omagiere a persoanelor celebre au predominat și în 2019:

Tradiție și noi paradigme de cercetare în biblioteconomie

Alexei Stârcea: compozitor, cântăreț (bariton), pedagog (1919-1974). Expoziția a fost organizată cu prilejul împlinirii a 100 de ani de la nașterea cântărețului de succes, a compozitorului și profesorului Alexei Stârcea. Au fost expuse documentele aflate în colecțiile Bibliotecii Științifice, semnate de Alexei Stârcea, note, referințe critice privind contribuția considerabilă la dezvoltarea culturii muzicale a țării, fotografii. A fost prezentat textul și notele muzicale ale cântecul *Stejarul* de compozitorul V. Baranciuc, dedicat lui A. Stârcea.



Un mare muzician rus Nicolai Rimski-Korsakov, compozitor, 175 de ani de la naștere (1844-1908) numărul total de documente expuse fiind de 202 documente.

Profesorul Ion Gagim la 65 de ani. Expoziția constituie un omagiu adus profesorului universitar, doctor habilitat în pedagogie Ion Gagim.



Statistica de vizualizare pentru 2019 este următoarea: numărul total – 4 170 de vizualizări: *Profesorul Ion Gagim la 65 de ani* – 1 704 vizualizări (41% din total), *Un mare muzician rus Nicolai Rimski-Korsakov* – 1 293 vizualizări (31% din total) și *Alexei Stârcea: compozitor, cântăreț (bariton), pedagog* – 1 173 vizualizări (28% din total).

În 2020 au fost oferite 8 expoziții, dintre care 6 aniversare:

Oglinda barocului muzical: Iohann Sebastian Bach (1685-1750): compozitor german: 335 de ani de la naștere;

Piotr Ilici Ceaikovski: compozitor rus: 180 de ani de la naștere (1840-1893). Este prima expoziție vociferată.

Maria BIEȘU: vocea plaiului moldav: 85 de ani de la naștere (1935-2012);

Oleg Negruța: Compozitor, pedagog, instrumentist: omagiu la 85 de ani;

Ștefan Neaga: compozitor de talie internațională și apărător neobosit al valorilor naționale (1900-1951) - 120 ani de la naștere;

Titanicul de la Bonn: Ludwig van Beethoven (1770-1827) - 250 de ani de la naștere;

Expoziția *Educația muzicală în formarea și dezvoltarea copilului*, a fost dedicată zilei ocrotirii copiilor – 1 iunie și a prezentat resurse informaționale din colecția de documente muzicale a Bibliotecii Științifice USARB. Documentele

Tradiție și noi paradigme de cercetare în biblioteconomie

au fost structurate în următoarele compartimente: metodică predării și învățării educației muzicale, partituri muzicale pentru copii, cărți de muzică pe versurile lui Grigore Vieru, Mihai Ungureanu, Pavel Anton, Luciei Palii-Păduraru, cărți de muzică cu tematică religioasă.

În centrul atenției bibliotecarilor a fost și expoziția: *Oameni iluștri ai orașului Bălți: file de istorie* cu noi adăugiri și redactări.

În rezultat pentru 2020 au fost oferite 2 098 de documente pe 489 sliduri.

Numărul de vizualizări a constituit 5 900, rezultatele pentru fiecare expoziție sunt indicate în diagrama de mai jos.



Diagrama 1. Vizualizări pentru anul 2020

Menționăm că pe parcursul a zece ani Oficiul Documente muzicale a pregătit și postat 53 de expoziții online, interpretate ca o mini arhivă electronică tematică.

Diagrama Nr. 2 prezintă o analiză a rezultatelor pentru 10 ani

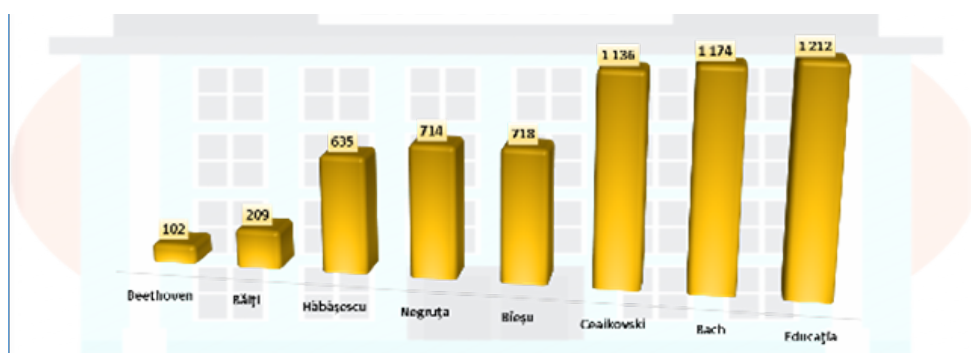
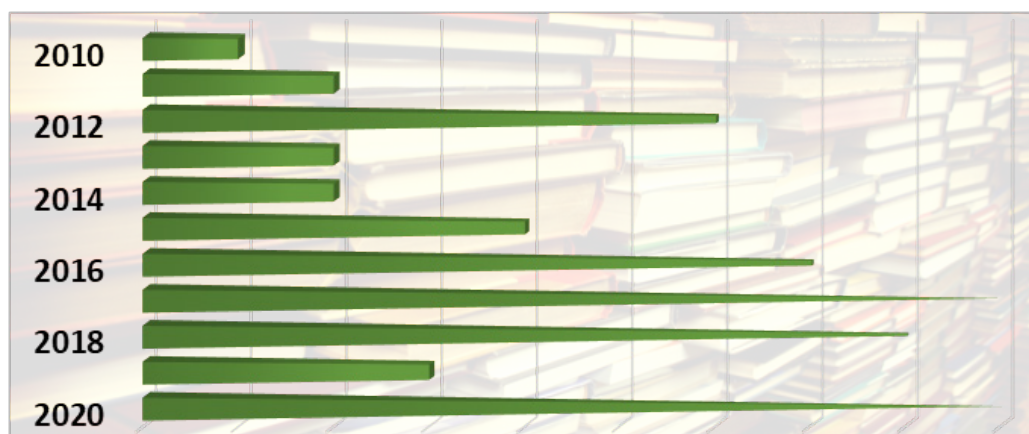

Diagram 2. Expoziții online pentru 10 ani

Tradiție și noi paradigme de cercetare în biblioteconomie

Numărul de expoziții diferă de la an la an, dar nu este atât de importantă cantitatea de expoziții, ci documentele pe care le deține Biblioteca, adevărat tezaur cu impact multiaspectual în formarea specialiștilor.

Analiza expozițiilor personale, prezentate în diagrama ne 3, a demonstrat următoarele: 36 expoziții (68%) au fost dedicate personalităților autohtone, celor din alte țări – 13 (24%) și din Rusia – 4 (8%)

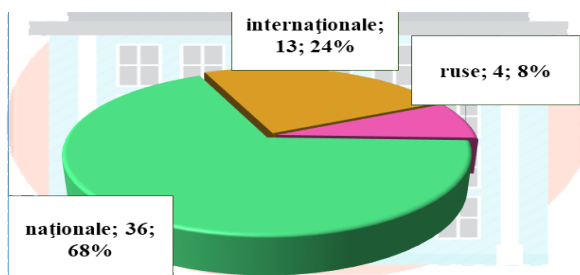

Diagram 3. Expoziții personale

Evident că prevalează numărul de expoziții cu mărturii documentare inedite din arhiva Bibliotecii Științifice, consacrate muzicienilor din țară. Expozițiile au mai avut și menirea de a susține promovarea la facultate a cursului *Repertoriul muzical autohton*.

Schimbările moderne orientate către biblioteconomia bazată pe dovezi stimulează bibliotecarii spre crearea de noi forme, modalități de popularizare a colecției Bibliotecii Științifice, orientate spre susținerea variatelor activități de formare a profesioniștilor.

Pe parcursul a 10 ani, Biblioteca Științifică USARB, a expus pe pagina web 315 de expoziții online. Din ele 53 au fost pregătite de Sala de împrumut nr. 3 Documente muzicale, ce constituie 17% din numărul total de expoziții, numărul de sliduri fiind de 2 871, a documentelor de 9 993 din cele peste 51 de mii de documente a colecției Documente muzicale.



Diagrama 4. Clasamentul expozițiilor online pe ani conform cantității lor, numărului de documente expuse, slid-uri

Tradiție și noi paradigme de cercetare în biblioteconomie

Diagrama următoare (nr. 5) pune în lumină numărul de vizualizări ale expozițiilor online. Constatăm că este un rezultat modest, doar 29 918, ceea ce constituie 17% din numărul total de vizualizări (174 448) pe bibliotecă. Considerăm că acesta nu este un motiv ce influențează importanța expozițiilor online. Utilizatorul are posibilitate să acceseze informația despre un document sau altul oricând și oriunde, solicitându-le apoi în Bibliotecă

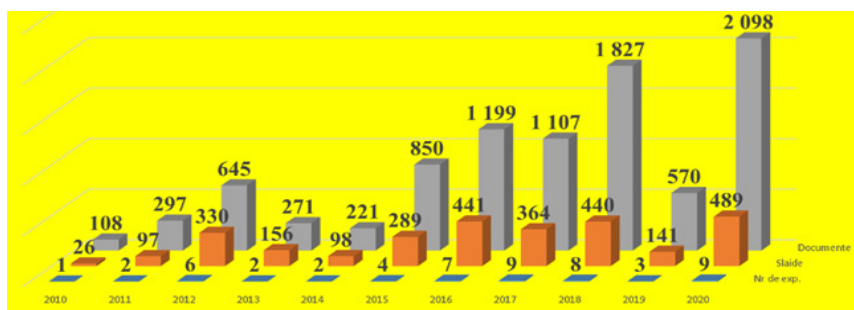

Diagrama 5. Clasamentul expozițiilor online conform numărului de vizualizări

- *Profesorul Ion Gagim la 65 de ani;*
- *Oglinda barocului muzical: Iohann Sebastian Bach;*
- *Piotr Ilici Ceaikovski: compozitor rus;*
- *Un mare muzician Nicolai Rimski-Korsakov;*
- *Educația muzicală în formarea și dezvoltarea copilului.*

La finele comunicării intenționăm să subliniem în mod special importanța cunoștințelor și abilităților bibliotecarilor BȘ USARB aplicate în soluționarea diferitelor probleme de activitate cu documentele electronice pentru a atrage utilizatorii la lectură, cercetare, cunoaștere.

Expozițiile extind activitățile Bibliotecii centrate pe utilizator, pun în valoare colecțiile de documente variate: manuscrise originale și facsimile, partituri, note, material științific și didactic, suporturile fiind și ele diferite.

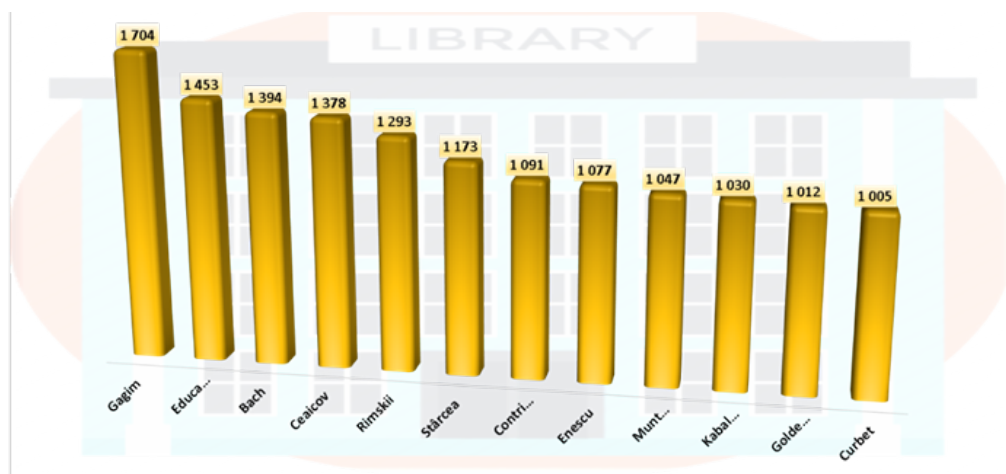
Secțiunea NOUTĂȚI/ EVENIMENTE/ EXPOZIȚII ONLINE (situl BȘ USARB <http://libruniv.usarb.md/>) informează permanent utilizatorii despre postarea noilor expoziții virtuale.

Tradiție și noi paradigme de cercetare în biblioteconomie

Referințe bibliografice:

1. *Standard SM ISO 2789:2015. Informare și documentare. Statistici internaționale de bibliotecă.* [online] [citată 02 martie 2021]. Disponibil: http://www.bnrm.md/files/accesDedicat/SM_statistica_ISO2789.pdf
2. *Expoziție* [online] [citată 04 martie 2021]. Disponibil: <https://dexonline.ro/definitie/expozi%C8%9Bie>
3. *Expoziție* [online] [citată 04 martie 2021]. Disponibil: <https://ro.wikipedia.org/wiki/Expozi%C8%9Bie>
4. Expoziție. In: *Dicționar de biblioteconomie și științe ale informării*. Red. șt. : Nelly ȚURCAN. Chișinău, 2013. p. 166. ISBN 978-9975-4094-8-3.
5. *Expoziție, substantiv* [online] [citată 06 martie 2021]. Disponibil: <https://sin0nime.com/dex/index.php?m=0&cheie=expozi%C5%A3ie>
6. *ANIVERSĂRI* [online] [citată 06 martie 2021]. Disponibil: <https://www.cnr-unesco.ro/ro/resurse/comemorari-si-aniversari>
7. *Aniversarea a 80 de ani ai compozitorului Eugen Doga, sărbătorită în cadrul mai multor manifestări culturale* [online] [citată 06 martie 2021]. Disponibil: <http://old.mc.gov.md/ro/content/aniversarea-80-de-ani-ai-compozitorului-eugen-doga-sarbatorita-cadrul-mai-multor-manifestari>
8. *Biblioteca Științifică USARB. Raport de activitate 2019*. Băți, 2020, p. 65.

CZU: 027.7:004

BLOGUL PROFESIONAL AL BIBLIOTECII ȘTIINȚIFICE USARB: IMPLICAȚII, BENEFICII, PROVOCĂRI

USARB SCIENTIFIC LIBRARY PROFESSIONAL BLOG: IMPLICATIONS, BENEFITS, CHALLENGES

Gherda PALII¹, Lilia UCRAINEȚ², Mihaela STAVER³

Abstract: *Articolul evidențiază importanța și beneficiile blogului „Bibliotecarii USARB: Profesional”, blog de profil biblioteconomic ce prezintă comunitatea bibliotecară a Bibliotecii Științifice USARB. Blogul profesional constituie un instrument eficient de partajare al produsului științific, de susținere a profesiei și dezvoltare a culturii profesionale. Este unul din cele mai eficiente instrumente de interacționare online, tot mai mult folosit în contextul interactivității, colaborării profesionale.*

Cuvinte cheie: *Blog profesional, Biblioteca Științifică USARB, bibliotecar, promovare online, colecție de bibliotecă, postare, widget, etichetă*

Abstract: *The article highlights the importance and benefits of the Professional USARB Librarians blog, a library profile blog featuring the library community of the USARB Scientific Library. The professional blog is an effective tool for sharing the scientific product, supporting the profession and developing the professional culture, being one of the most effective tools for online interaction, increasingly used in the context of interactivity, collaboration with librarians.*

Keywords: *Professional blog, USARB Scientific Library, librarian, online promotion, library collection, posting, widget, tag*

Blogul s-a dezvoltat din conceptul de jurnal online, fiind considerat unul din cele mai eficiente instrumente de interacționare online, tot mai mult folosit în contextul interactivității cu publicul.

Definiția unui blog din Wikipedia este următoarea: „*Blogul este un website în care intrările sunt scrise în ordine cronologică și afișate în ordine cronologică inversă*”. Termenul de „blog” a apărut în anul 1997, când John Berger, scriitor american, și-a denumit propriul site „weblog”.

Blogosfera la începutul secolului 21 a fost marcată de creștere, dacă în anul 2004 erau aproximativ 5 milioane de bloggeri, acum expansiunea a atins mai mult de 50 milioane, iar rata de accesare e în continuă dezvoltare.

Blogurile permit oamenilor să interacționeze și să colaboreze în patru moduri diferite: publicare, coautorare, marcaje sociale, discursuri online. În cele

¹ Bibliotecară, Centrul Informatizare, BȘ USARB, gherda.palii@gmail.com

² Bibliotecară, Secția Dezvoltarea și prelucrarea resurselor informaționale, BȘ USARB, liliaucrainet@gmail.com

³ Bibliotecară principală, Centrul Cercetare și activitate metodologică, BȘ USARB, staver.mihaela@gmail.com

Tradiție și noi paradigme de cercetare în biblioteconomie

mai simple sensuri, blogurile oferă un mecanism pentru ca un autor să-și publice gândurile sau linkurile către resursele pe care le-a găsit într-un forum unde pot fi accesate de alții. Publicarea poate fi considerată o componentă a e-colaborării prin faptul că autorul blogului își prezintă lucrările/activitatea către un public pentru comentarii și utilizare. Cu alte cuvinte, este un facilitator de colaborare electronică.

Societatea din ziua de azi este caracterizată de lipsa timpului, oamenii dorind să obțină acces la informații rapid și de oriunde, stimulând comunicarea prin intermediul telefonului și al calculatorului.

Cerințele din ce în ce mai mari și exigente ale societății contemporane au contribuit la implicarea Bibliotecii Științifice USARB în elaborarea unui serviciu ce ar amplifica imaginea profesiei de bibliotecar în comunitate. Astfel, în corespundere cu necesitățile timpului, s-a recurs la crearea blogului profesional, care reprezintă o modalitate de achiziționare și partajare de cunoștințe în domeniu, prin urmare, o cale de formare și comunicare profesională.

Bibliotecarii USARB: Profesional este blogul de profil biblioteconomic ce prezintă comunitatea bibliotecară a Bibliotecii Științifice USARB, constituie instrumentul eficient de partajare a produsului științific, de susținere a profesiei, dezvoltarea culturii profesionale.

Blogul poate fi accesat de pe [pagina web](#) a bibliotecii din meniu principal, rubrica *Despre noi* sau la adresa <https://bsusarbprofesional.blogspot.com/>. A fost creat pe Blogger, platformă care permite publicarea gratuită de bloguri și construcția de websiteuri cu adresă proprie. Este simplu de utilizat, cu interfața *drag-and-drop*, oferă utilizatorilor posibilitatea de a alege template-ul dorit și de a-l personaliza. Blogger face parte din ecosistemul Google ce simplifică indexarea articolelor, în câteva minute de la publicare, oferă Page Rank bun, obținut în câteva luni de zile.

În scopul promovării imaginii profesiei, diseminării activității științifice și de cercetare bibliografică a bibliotecarilor, facilitării componentelor de comunicare online Biblioteca 3.0, blogul Profesional a fost lansat în data de 13 iulie 2013, având drept obiectiv difuzarea conținuturilor și a informației de specialitate. Blogul este spațiul unde sunt plasate informații utile, legate de evenimentele importante din activitatea și experiența Bibliotecii Științifice USARB.

În acest sens, vom enumera cele mai semnificative modificări ale blogului:

- 2014 - a fost postată lucrarea, care își menține înțietatea până în prezent, *Tratat de Biblioteconomie - lucrare fundamentală în domeniu* (530 vizualizări);
- 2016 – blogul, care la început a fost denumit *Biblioteca Științifică USARB: Profesional*, primește o altă formulare: *Bibliotecarii USARB: Profesional*;
- 2019 - prin decizia colegiului redacțional au intervenit schimbări majore de „look” atât structural, cât și de design. Meniul, cuvintele cheie, textele postărilor au fost supuse setărilor de reconfigurare, optimizare și tehnolo-

Tradiție și noi paradigme de cercetare în biblioteconomie

redactare;

- 2020 - în contextul Anului Lecturii 2020, a demarat proiectul *Lecturi profesionale*, o nouă rubrică care oferă posibilitatea de informare și diseminare a articolelor din domeniul profesional;



- 2021 – crearea paginilor *Omagii și Premii*. Blogul *Bibliotecarii USARB: Profesional* are o structură bine definită. Este compus din mai multe pagini și gadgeturi. *Home page* este pagina de start, unde se păstrează ultimele postări ale blogului.

În imaginea alăturată putem urmări numărul postărilor pe ani. Chiar dacă numărul de postări a scăzut considerabil, totuși numărul de utilizatori și accesări a crescut, ceea ce se datorează faptului că, odată cu instaurarea noilor reguli de funcționare a bibliotecilor în 2020, interesul bibliotecarilor, dar și celor interesați de informațiile recente din domeniul biblioteconomic, a migrat către mediul online, astfel a sporit și interesul față de conținuturile publicate pe

blogul profesional al BȘ USARB.

În luna octombrie a anului 2020, în contextul *Anului Lecturii 2020*, prin decizia colegiului redacțional al grupului de lucru, au fost create 2 pagini noi: *Lecturi profesionale* și *Reviste*. Au fost invitați bibliotecarii să se informeze și să desiminez articole din domeniul profesional.

Proiectul respectiv a fost axat pe recomandarea publicațiilor, articolelor, studiilor lecturate de bibliotecarii universitari bălțeni. Scopul proiectului a fost de a valorifica cele mai relevante articole din domeniul biblioteconomiei și de interes general. Lunar, bibliotecarii propun pentru lectură, în pagina de blog, articole pe care le consideră, în mod deosebit, interesante și că ar merita să recomandate și colegilor. Proiectul explorează pasiunea pentru lectura profesională și dezvoltarea cunoștințelor.

Pagina *Lecturi profesionale* a atins un număr de 510 vizualizări (01.04.2021).

Pagina *Reviste* conține lista revistelor electronice din Republica Moldova, România și Rusia. Importanța paginii a fost de a informa, a face mai lesne de realizat căutarea publicațiilor de specialitate, conține linkuri către revistele de specialitate online, astfel, se realizează informarea virtuală a bibliotecarilor despre apariția resurselor noi din domeniu. Pagina *Reviste* însumează 221 vizualizări (01.04.2021).

În anul 2021 au fost create 2 pagini noi: *Omagii și Premii* care, la moment, sunt în lucru. Prima pagină relevă afecțiunea și devotamentul față de instituția în care și-au desfășurat activitatea bibliotecarii USARB.

Tradiție și noi paradigme de cercetare în biblioteconomie



Cea de a doua pagină pune în lumină contribuția bibliotecarilor BȘ USARB în dezvoltarea și promovarea imaginii Bibliotecii.



Menționăm că, modificările au fost de bun augur, or numărul accesărilor paginilor noi este în creștere.

În afară de pagini, blogul conține widgeturi amplasate pe right side-bar. Acestea, cunoscute și sub denumirea de gadgeturi, sunt mici instrumente sau aplicații și pot fi adăugate pe un site web sau blog pentru a îmbunătăți conținutul sau caracteristicile acestuia:

- Widgetul *Imagine* cu logoul Bibliotecii ne redirecționează către pagina web a BȘ USARB;
- *Statisticile* – arată totalul afișărilor pe blog;
- *Urmăriți* – permite utilizatorilor abonarea;
- *Arhiva* – indică toate postările în ordinea cronologică pe ani/luni;
- *Lista de bloguri* – propune lista de lectura și a aparițiilor noi la ceilalți bloggeri;
- *Translate* - folosește tehnologii Google și traduce text în mai multe limbi;
- *Blog search* - utilizat pentru căutarea în toate postările;
- *Etichete* – permit vizitatorilor blogului de a naviga și găsi articole după un cuvânt cheie și care sunt afișate în ordine cronologică inversă, de

Tradiție și noi paradigme de cercetare în biblioteconomie

la cea mai nouă postare la cea mai veche, iar o pagina va afișa by default 20 de postari.

Schimbările în structură, design și a setărilor de reconfigurare, optimizare au generat o nouă strategie de postare a informațiilor, care, prin urmare, au influențat numărul de vizualizări, astfel, a sporit și interesul față de conținuturile publicate pe blogul profesional al BȘ USARB.

Facilitățile blogului profesional sunt:

- Sporește dialogul cu bibliotecarii;
- Pune în lumină colecțiile, activitățile, oportunitățile oferite de bibliotecă;
- Reliefează necesitatea serviciilor electronice prestate;
- Facilitează creșterea numărului de vizitatori;
- Promovează imaginea instituției.

Importanța blogurilor și a monitorizării conținutului lor este din ce în ce mai evidentă atât pentru bibliotecari, ce caută în permanență noi canale prin care să sporească serviciile oferite utilizatorilor, cât și pentru bibliotecă în vederea obținerii de feedback veridic.

În concluzie, vom menționa că bloggingul este o alternativă eficientă pentru informare și cunoaștere. Ca instrument de marketing, blogul *Bibliotecarii USARB: Profesional* oferă posibilitate bibliotecarilor bălțeni să creeze, să se conecteze și să se informeze cu cele mai noi schimbări în domeniu.

Blogul *Bibliotecarii USARB: Profesional* a devenit unul din cele mai eficiente instrumente de comunicare online, adunând bibliotecari care sunt în căutarea informațiilor diverse ce țin de profilul biblioteconomic.

Bibliotecarii rămân mereu deschiși inovațiilor, acceptând, de fiecare dată, o atitudine profesională, care include spirit practic managerial, ce ține atât de serviciile tradiționale, cât și de implementarea celor moderne.

Referințe bibliografice:

1. CUCU, Adella. *Blogurile Bibliotecii USARB: postări, accesări, comentarii* [online] [citat la 19 martie 2021]. Disponibil: <https://www.slideshare.net/blogurile-bibliotecii-usarb>
2. CISMARU, Diana-Maria. *Tipuri de bloguri* [online] [citat 19 martie 2021]. Disponibil: <https://dianacismaru.wordpress.com/2008/01/11/tipuri-de-bloguri/>
3. COZLOV, Irina. *Blogurile de specialitate - instrument eficient în procesul de formare profesională continuă* [online] [citat 3 noiembrie 2020]. Disponibil: <https://www.slideshare.net/rmbiblioteci/irina-bloguri-de-specialitate>
4. STRATAN, Elena. *Blogul profesional - cartea de vizită a bibliotecarului secolului XXI* [online] [citat 10 noiembrie 2020]. Disponibil: <http://dspace.usarb.md:8080/jspui/bitstream/stratan.PDF>

**FORMAREA PROFESIONALĂ CONTINUĂ
A BIBLIOTECARILOR BȘ USARB ÎN CONDIȚII
DE CRIZĂ PANDEMICĂ**

**CONTINUING PROFESSIONAL TRAINING OF SL USARB LIBRARIANS
IN CONDITIONS OF PANDEMIC CRISIS**

Angela HABAȘESCU¹, Olga DASCAL²

Abstract: În acest articol este evidențiat rolul formării profesionale în activitatea bibliotecarilor BȘ USARB. Sunt descrise acțiunile de formarea profesională continuă a bibliotecarilor BȘ USARB în perioada de criză pandemică și este evaluat aportul lor în perfecționarea activității profesionale.

Cuvinte-chee: formare profesională continuă, criză pandemică, activități de formare online

Abstract: This article highlights the role of continuing professional development training in the University Library, the actions of librarians during the pandemic crisis and the evaluation of their contribution on professional development.

Keywords: continuing professional development training, pandemic crisis, online training activities

Formarea profesională continuă are drept scop dezvoltarea generală a personalității, sprijinirea și asimilarea valorilor culturale, științifice, naționale și universale, actualizarea cunoștințelor sau obținerea de noi cunoștințe. Epoca digitală și apariția Internetului au adus schimbări mari în toate direcțiile de dezvoltare, inclusiv, în aspectul dezvoltării competențelor profesionale ale bibliotecarului, devenit astăzi un agent al informației, un cyber-bibliotecar. Bibliotecarii secolului XXI sunt motivați să-și formeze noi abilități cu care se integrează în cerințele și paradigma revoluției online, ce schimbă radical atât relația cu utilizatorii cât și imaginea bibliotecarului în ansamblu. Este elementul prioritar care asigură efectiv succesul unei instituții, or, cele mai bune servicii bibliotecare depind de buna pregătire și instruirea continuă a personalului acesteia.

Creșterea capacității instituționale se bazează pe augmentarea capacității personalului instituției. În conformitate cu art. 26-27 ale Legii cu privire la biblioteci nr. 160 din 20.07.2017, biblioteca este obligată să asigure Formarea profesională continuă a personalului de specialitate din biblioteci prin educație non-formală și informală cu alocarea pentru aceasta mijloace financiare la cotele prevăzute de Codul muncii al Republicii Moldova nr. 154/2003 [5].

¹ Bibliotecară, Secția de Relații cu publicul, Biblioteca Științifică USARB, angelahabasescu@gmail.com

² Bibliotecară, Mediateca, Biblioteca Științifică USARB, dascal.olga@mail.ru

Tradiție și noi paradigme de cercetare în biblioteconomie

Pandemia COVID-19, calificată ca unul dintre cele mai perturbatoare evenimente globale din istoria recentă, a zguduit din temelii întreaga lume. Izolarea fizică și socială a impulsionat brutal apropierea virtuală și a împins lumea în adâncul viitorului pentru care nimeni nu era pregătit. Toate activitățile care necesită interacțiunea umană au fost grav afectate de condițiile impuse de pandemie.

În primavara anului 2020 BȘ USARB și-a transferat activitatea în mediul online, asigurând necesitățile informaționale ale utilizatorilor de la distanță prin intermediul resurselor electronice disponibile. Biblioteca Științifică a fost nevoită să se adapteze, să se regrupeze și să realinieze munca sa foarte rapid. Odată cu închiderea bibliotecilor ca spații fizice, bibliotecarii universitari au investit mai mult în dezvoltarea profesională, în special în însușirea aplicațiilor noi, recomandate pentru instruirea online. Biblioteca Științifică USARB, instituție inovatoare, suport pentru educație, cercetare și învățare continuă, s-a aliniat tendințelor mondiale pentru acordarea serviciilor infobibliotecare modernizate, crearea spațiului informațional unic pentru mediul academic din Republica Moldova.

În anii precedenți pandemiei, devenise deja o tradiție în Bibliotecă de a organiza în luna iunie Școala de Vară pentru bibliotecarii BȘ USARB. Formatori erau bibliotecari, participanți la mai multe proiecte implementate în Biblioteca Științifică USARB: Modernizarea serviciilor bibliotecilor universitare din Moldova, finanțat de Programul Norvegian de Cooperare cu Eurasia în domeniul învățământului superior, realizat în parteneriat cu 18 biblioteci universitare din Republica Moldova, Universitatea din Bergen, Norvegia și Universitatea Transilvania din Brașov, România; LNSS, MISISQ, Educația Mediatică IREX-EUROPE, TEACH ME.

Astfel, în anul 2018, la Școala de Vară au fost promovate 13 ședințe (26 ore academice) pentru 24 de formabili, în anul 2019 – 35 de bibliotecari și-au modernizat competențele digitale, mediatice, fiind implicați în studierea și aplicarea produselor informaționale moderne în cadrul a 20 de subiecte.

În anul 2020, an de criză pandemică, se atestă un număr mai mic de instruirii profesionale. Școala de Vară nu și-a desfășurat activitățile. Ca urmare, cantitatea acțiunilor/orelor de instruire profesională continuă a bibliotecarilor a scăzut, mai ales, în primele luni după revenirea bibliotecarilor, din zilele de carantină, la servirea obișnuită a utilizatorilor. 17 bibliotecari pe parcursul anului 2020 au participat la acțiuni de instruire formală, realizate de alte instituții autorizate/acreditate și 37 bibliotecari au participat la 26 acțiuni de instruire non-formală (stagii, cursuri, vizite de documentare, webinare, workshopuri și traininguri), organizate de biblioteci, centre de formare, în cadrul proiectelor naționale/internaționale și instituționale (Diagrama 1).

Tradiție și noi paradigme de cercetare în biblioteconomie



Diagrama 1. Formarea profesională continuă în BȘ USARB anii 2018-2020

Sarcina prioritară a bibliotecarilor după întoarcere din carantină a devenit satisfacerea și mai desăvârșită a cerințelor informaționale ale utilizatorilor bibliotecii. Ținând cont de faptul că o parte din personalul bibliotecar a fost implicat în Admiterea la studii 2020/2021 în USARB, activitatea de formare profesională continuă a fost reluat în lunile de toamnă. Perioada de criză pandemică a impus înlocuirea întrunirilor profesionale față în față cu noi forme de educație profesională continuă, bazate pe tehnologii informaționale, instruirii online.

„Procesul de învățare profesională a personalului de specialitate din biblioteci nu a fost stopat, ba chiar acesta a devenit prioritate în perioada de criză, provocată de starea de urgență.” [4]. În această perioadă bibliotecarii au fost instruiți la diverse întruniri profesionale prin aplicația Zoom, Google Meet, etc. În a doua jumătate a anului 2020 bibliotecarii universitari bălțeni au participat la evenimentul Național NI4OS-Europe de Formare privind Consolidarea Capacităților în Domeniul Științei Deschise pentru Moldova, care s-a desfășurat online pe platforma NI4OS-Europe, eveniment organizat de Asociația Rețelei de Cercetare și Educație din Moldova (Research and Educational Networking Association of Moldova – RENAM), partenerul proiectului NI4OS-Europe (24 septembrie 2020) și la alte ateliere/traininguri profesionale online:

- „Servicii de referințe: definiții, organizare, conținut, evidență”, desfășurat în data de 21 octombrie 2020, instruire organizată de către Centrul de Formare Profesională Continuă în Biblioteconomie și Științe ale Informării, BNRM;
- Seminarul cu tema „Marketingul lecturii”, susținut de către dna Tatiana Ciocoi, dr. habilitat, profesor universitar. Organizatori: Centrul de Formare Profesională Continuă în Biblioteconomie și Științe ale Informării din cadrul Bibliotecii Naționale a Republicii Moldova;
- Trainingul profesional online, din 17 noiembrie 2020 „Servicii de împrumut de documente: definiții, standardizare, conținut”, organizat de BNRM;
- Atelierul profesional online privind *Regulamentul de evaluare a biblio-*

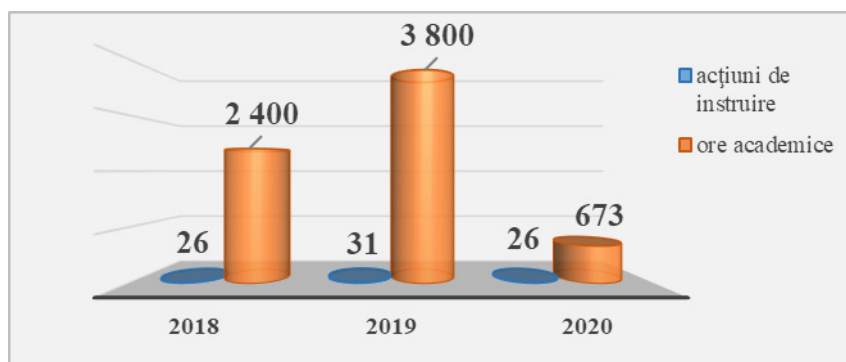
Tradiție și noi paradigme de cercetare în biblioteconomie

tecilor (19 noiembrie 2020);

- Seminarul online privind *Proiectul Știința Deschisă a Rusiei* din 3-4 decembrie 2020, sprijinit de Fundația Prezidențială Grants. Organizator - Consorțiul Național de Informații Electronice (NP „NEICON”);
- *Statistica și evaluarea activității de bibliotecă*, organizat de Centrul de Formare Profesională Continuă, BNRM (10 decembrie 2020).

Accesul Deschis este o mișcare globală de nivel mondial, ce urmărește scopul de a beneficia de conținutul informațional internațional și de a asigura crearea și distribuirea conținutului local. Pentru promovarea unei noi paradigme a accesului deschis și pentru a oferi mai multe beneficii științei și societății, Consorțiul REM, Asociația Bibliotecarilor din Republica Moldova în colaborare cu Departamentul Comunicare și Teoria Informării al Facultății Jurnalism și Științe ale Comunicării USM și Biblioteca Științifică a ASEM au organizat Masa rotundă online „Accesul Deschis – construirea echității structurale și a incluziunii” care a avut loc la 21 octombrie 2020. A fost un eveniment, parte componentă a Săptămânii Internaționale a Accesului Deschis 2020 (Open Access Week), la a XIII-a ediție.

La Masa rotundă au fost discutate problemele actuale ale Accesului Deschis și împărtășite experiențele bibliotecilor privind organizarea la distanță a serviciilor informaționale și a accesului la resurse pe timpul crizei pandemice. La eveniment au participat 92 persoane pe platforma ZOOM, inclusiv și bibliotecarii BȘ USARB, care au comunicat despre „[Resurse și servicii informaționale on-line oferite în condițiile pandemiei de COVID-19](#)”. Această activitate a fost urmărită live pe pagina Facebook a Asociației Bibliotecarilor din Republica Moldova de către peste 2000 de vizitatori. La inaugurarea mesei rotunde au fost rostite mesaje de salut din partea Elenei PINTILEI, Director, Biblioteca Națională a Republicii Moldova, Președinte ABRM și Silviei GHINCULOV, dr., Director, Biblioteca Științifică a ASEM, Președinte REM.

Tot în toamna anului 2020, bibliotecarii bălțeni au participat la mai multe acțiuni de formare și instruire non-formală, organizate de biblioteci, centre de formare, în cadrul proiectelor naționale și internaționale: webinarul de studiu și documentare: *EIFL perfecționare profesională online*, Conferința zonală online cu genericul *Biblioteca anului 2020: consolidare, interconectare, participare*, video-simpozionul național cu participare internațională „*Contribuția bibliotecii la afirmarea diversității culturale în spațiul românesc*”, ediția a IV-a, Suceava, etc.. Astfel de oportunități de dezvoltare continuă a competențelor personalului de specialitate ajută bibliotecarii bălțeni să facă față exigențelor acestei perioade dificile.

Încă la finele anului 2018 pe siteul Bibliotecii a fost plasată informația pentru membrii comunității academice USARB <http://libruniv.usarb.md/index.php/ro/noutati/34-evenimente/541-access-ipr-books>, prin care aceștea au fost invitați să

Tradiție și noi paradigme de cercetare în biblioteconomie

utilizeze, în cea mai mare măsură, serviciile oferite de *Sistemul electronic pentru biblioteci IPR BOOKS* <http://www.iprbookshop.ru/> până în 26.02.2019.

Platforma IPR Books, furnizor important de conținut digital pentru



instituții de învățământ superior și biblioteci universitare, contribuie la formarea continuă a specialiștilor din mai multe domenii: pe portal este furnizată o gamă largă de soluții care permit învățarea continuă și îmbunătățirea performanțelor profesionale ale cercetătorilor, studenților și bibliotecarilor. Bibliotecarii

BȘ USARB au beneficiat de posibilități de instruire și materiale educaționale suplimentare pentru a iniția utilizatorii în utilizarea produsului științifico-practic oferit de această platformă. Urmărind temele propuse pentru cursuri, webinare sau training-uri ce vizează unele dintre domeniile esențiale ale activității platformei, accesul gratuit pentru Biblioteca universitară a fost prelungit până la 09.04.2022.

График вебинаров 2019					
Гипер Editare Alișați Inserate Formatare Date Instrumente Suplimente Аjudor					
100%					
Нужно для визуализации					
А	В	С	Д	Е	
18	19	20	21	22	
Вебинар по РКМ: Методика работы с учебным пособием "Введение в магистерскую программу" Ведущий: Т. В. Васильева	Преимущества создания единого электронного образовательного ресурса (ЭОР) для учебных заведений на платформе ЭСБ IPR BOOKS	Новые возможности ЭСБ IPR BOOKS для учреждений среднего профессионального образования	Еженедельный обучающий вебинар "Возможности ЭСБ IPR BOOKS" для новых пользователей	Эффективные решения Группы IPR MEDIA для цифрового образования. Итоги 2018 по развитию на 2019	
15:00-16:00 (мск)	14:00-15:00 (мск)	11:00-12:00 (мск)	11:00-12:00 (мск)	11:00-12:00 (мск)	
РЕГИСТРАЦИЯ	РЕГИСТРАЦИЯ	РЕГИСТРАЦИЯ	РЕГИСТРАЦИЯ	РЕГИСТРАЦИЯ	
25	26	27	28	1	
	Вебинар для преподавателей: Как автоматически сформировать рабочую программу дисциплины? Новый модуль РПД в ЭСБ IPR BOOKS	Вебинар для сотрудников библиотек: Новый модуль РПД в ЭСБ IPR BOOKS - оперативный сервис актуализации рабочих программ дисциплин вуза	Еженедельный обучающий вебинар "Возможности ЭСБ IPR BOOKS"	Новинки контента в ЭСБ IPR BOOKS	
	15:00-16:00 (мск)	11:00-12:00 (мск)	15:00-16:00 (мск)	11:00-12:00 (мск)	
	РЕГИСТРАЦИЯ	РЕГИСТРАЦИЯ	РЕГИСТРАЦИЯ	РЕГИСТРАЦИЯ	

În anul 2021 procesul de formare profesională continuă online a bibliotecarilor BȘ USARB a demarat cu studierea subiectelor din manualul practic „Biblioteconomie și Științe ale Informării” (Chișinău, 2020), lucrare coordonată de Centrul de Formare Profesională Continuă în Biblioteconomie și Științe ale Informării din cadrul Bibliotecii Naționale a Republicii Moldova. Acțiunile de instruire ale bibliotecarilor BȘ USARB se desfășoară online conform programului prestabilit pentru anul curent. Bibliotecarii universitari bălțeni au mai participat la activități de formare profesională continuă la nivel național și internațional, printre care putem menționa:

Tradiție și noi paradigme de cercetare în biblioteconomie

- Trainingul online, din 3 martie 2021, *Bibliotecarul – formator al competențelor de lectură critică*, organizat de Biblioteca Națională a Republicii Moldova, Centrul de Formare Profesională Continuă în Biblioteconomie și Științe ale Informării;
- Trainingul online „*Utilizarea Licențelor Creative Commons: cerințe, avantaje, oportunități*”, organizat de Centrul de Formare Profesională Continuă în Biblioteconomie și Științe ale Informării (10.03.2021);
- Atelierul de printare 3D „*Serviciu de sprijin pentru imprimare 3D pentru cetățenii inovativi*”, organizat în cadrul ERASMUS+ Parteneriate strategice pentru învățământul superior de către Prof. univ., dr. ing., dr. marketing Angela Repanovici, Universitatea Transilvania din Brașov, România (12.03.2021);
- Webinarul cu tema „*Aspecte privind evaluarea revistelor în Republica Moldova*”, organizat de Direcția evaluare în cercetare și inovare a Agenției Naționale de Asigurare a Calității în Educație și Cercetare (ANACEC) (15.04.2021);

Importanța formării continue este dictată de necesitatea reactualizării cunoștințelor și a competențelor profesionale, prevenirea efectelor evoluției tehnologice și necesitatea creșterii calității actului educațional din perspectiva adaptării la nevoile societății actuale. Schimbările tot mai dese obligă la o adaptare rapidă la situații profesionale tot mai diverse și mai provocatoare. Astfel, fiecare persoană, activă profesional, trebuie să se specializeze pe mai multe arii din domeniul său de activitate.

Pentru a putea reacționa la ritmul schimbător al cerințelor timpului, bibliotecarii au nevoie de un suport adecvat și de posibilitatea de a urma activități de formare continuă, în cadrul cărora ar putea să-și formeze competențe de învățare pe tot parcursul vieții. Conform analizei SWOT din [Strategia de dezvoltare a Bibliotecii Științifice USARB pe anii 2017-2022](#) principalele oportunități sunt: formarea profesională continuă și recalificarea personalului, diversificarea formelor și metodelor de instruire a personalului de specialitate în condițiile dezvoltării vertiginoase a societății informaționale, globalizării și integrării informaționale, diversificării serviciilor informaționale, etc.

În sprijinul perfecționării profesionale a bibliotecarilor bălțeni în anul 2020 a fost elaborată *Politica de Formare Profesională Continuă a personalului de specialitate la Biblioteca Științifică a Universității de Stat „Alec Russo” din Bălți*, ce propune o abordare integră și coerentă a sistemului de formare profesională continuă a personalului de specialitate.

Biblioteca Științifică USARB a creat un sistem de comunicare profesională, cu utilizarea instrumentelor Web 3.0, la perfecționarea căruia se lucrează permanent. Resursele pot fi folosite ca bază pentru comunicarea profesională virtuală. Seturi de instrumente Web 3.0 puse la dispoziția bibliotecarilor include:

Tradiție și noi paradigme de cercetare în biblioteconomie

Site-ul Biblioteca Științifică USARB (<http://libruniv.usarb.md>), rubrica „Cercetare” și „Despre Noi” dedicat bibliotecarilor pe pagina web a Bibliotecii;

Blogul Profesional (<https://bsusarbprofesional.blogspot.com/>), unde sunt plasate informații utile, informații legate de experiența bibliotecilor, evenimente importante din activitatea bibliotecilor, publicații de specialitate etc.;

Blogul Centrului Biblioteconomic Departamental (<https://cbdbsusarb.blogspot.com/>);

Conturi pe Facebook, Slideshare, Scribd, LinkedIn, etc [6].

Prin formarea profesională se urmărește dezvoltarea unor capacități noi, îmbunătățirea capacităților existente, acumularea de cunoștințe profesionale suplimentare formării de bază. Pentru a face față provocărilor lumii contemporane, bibliotecarii trebuie să învețe continuu, în mod adecvat, rapid și eficient, inovativ, valorificându-și la maxim potențialul de care dispun. Formarea continuă devine o necesitate permanentă indiferent de domeniul profesional și de nivelul pregătirii.

Concluzii

Formarea continuă a bibliotecarilor, care la rândul ei, asigură o servire impecabilă a utilizatorilor, are impact pozitiv asupra procesului didactic și de cercetare prin:

- instalarea profesionalismului în domeniu;
- contribuția la realizarea schimbărilor din domeniul de activitate;
- valorificarea analitico-sintetică a noilor conținuturi informaționale și educaționale;
- implementarea noilor strategii și tehnologii;
- promovarea culturii informației;
- asigurarea ambianței adecvate prin diversificarea metodelor de informare, instruire și cercetare ,
- participarea la colaborare și parteneriatul profesional.

Bibliotecarii BȘ USARB chiar și în situații dificile, provocate de criza pandemică, au identificat noi posibilități de dezvoltare continuă a competențelor profesionale. Putem spune cu certitudine că formarea profesională online își are beneficiile sale:

- numărul de participanți la activitățile de formare este cu mult mai mare, pot participa mai mulți formabili din localități diferite (indiferent de distanța la care se află);
- economie de surse financiare pentru deplasări;
- posibilități de participare la activități de instruire profesională de toate nivelurile.

Tradiție și noi paradigme de cercetare în biblioteconomie

Referințe bibliografice:

1. *Biblioteca Științifică. Raport de activitate 2018*. Bălți, 2019, pp. 120-131.
2. *Biblioteca Științifică. Raport de activitate 2019*. Bălți, 2020, pp. 101-111.
3. *Biblioteca Științifică. Raport de activitate 2020*. Bălți, 2021, 230 p.
4. CORGHENCI, Ludmila. Bibliotecarii răspund crizei provocate de pandemia COVID - 19 prin dezvoltarea competențelor profesionale. In: *Univers Pedagogic Pro*. 2020, 15 oct. (nr. 36), p. 8
5. Legea cu privire la biblioteci: nr. 160 din 20.07.2017. In: *Monitorul Oficial al Republicii Moldova*. 2017, nr. 301-315, pp. 140-147.
6. *Politica de Formare Profesională Continuă a personalului de specialitate la Biblioteca Științifică a Universității de Stat „Alec Russo” din Bălți*. Bălți, 2020, 14 p.
7. *Strategia de dezvoltare a Bibliotecii Științifice USARB pe anii 2017-2022*. Bălți, 2017, pp. 19-22.
8. ȚURCAN, Nelly. *Nevoile de formare profesională a personalului de specialitate din bibliotecile din Republica Moldova* [online] [citată 14 februarie 2021]. Disponibil: <http://bibliopolis.hasdeu.md/?bpa=2680;>

**МЕТОДЫ СОХРАННОСТИ ЭЛЕКТРОННЫХ
ИНФОРМАЦИОННЫХ РЕСУРСОВ
В НАУЧНОЙ БИБЛИОТЕКЕ**

*METHODS FOR THE PRESERVATION OF ELECTRONIC
INFORMATION RESOURCES IN A SCIENTIFIC LIBRARY*

Igor AFATIN¹

Abstract: *The article describes the possibility of using various measures to ensure the data security in a local computer network on the example of the Scientific Library of A. Russo Balti State University. Methods for organizing access to network resources with delimitation of use rights and inventory of information resources for subsequent archiving of important data are considered in detail. The ways for local computers safeguard and data storage servers from virus attacks are proposed. The author emphasizes necessity of using UPS, redundant hard drives and placing data in the cloud storages.*

Key words: *risk of data loss, access restriction, data bac*

1. *Всё может сломаться*
2. *Всё, что может сломаться, когда-нибудь ломается*
3. *Причём происходит это именно тогда, когда этого меньше всего хочется*
Мёрфи

Необходимо всё время стремиться к минимизации последствий мелких неприятностей, средних проблем и крупных катастроф, и надо быть к ним готовыми постоянно.

Любая информация, хранящаяся в одном месте, будет потеряна раньше или позже, как бы надёжно это место ни было. Поэтому единственное решение проблемы состоит в размножении данных, как можно более частом и регулярном, а пути реализации сильно зависят от имеющихся в распоряжении технических средств.

Меры и способы сохранения информации

Любая социальная деятельность людей построена на создании, передаче, обработке и хранении информации. Обеспечение сохранности информации производится на основе применения специальных мер организации хранения и подготовки, восстановления и регенерации информации, специальных устройств резервирования. Качество обеспечения

¹ Director adjunct Informatizare, Biblioteca Științifică USARB, iga_ike@mail.ru

Traditie și noi paradigme de cercetare în biblioteconomie

сохранности информации зависит от её целостности (точности, полноты) и готовности к постоянному использованию.

Как не допустить потери информации?

Тот, кто владеет информацией, в той или иной степени заботится о сохранности этой информации. К сожалению, иногда бывает, что информация пропадает или теряется. В большинстве случаев по вине человека, работающего с информацией - случайно перенес не в ту папку или удалил; в более редких случаях по вине оборудования.

Существует ряд мер, призванных свести к минимуму риск потери информации:

- Физически ограничить доступ человека от компьютеров и серверов. Необходимо полностью исключить возможность физического воздействия на системные блоки, чтобы никто не мог об них споткнуться, или того хуже – зацепив, сбросить со стола. Максимум, какой доступ может иметь человек к системному блоку - нажать кнопку питания.
- Ограничить доступ пользователей к файлам - установить пароли на вход в Windows, чтобы посторонний человек не получил доступ к файлам и разделам жесткого диска. Ограничить права доступа к общим папкам в сети.

Корректно завершать работу операционной системы и приложений. Не допускать аварийного завершения работы [1].

Установить программное обеспечение для ежедневного резервного копирования данных в автоматическом режиме. В ОС Windows имеются штатные средства для создания архивов выбранной пользователем информации по расписанию (в идеале ежедневно). Так же существует множество отдельных программ, благодаря которым автоматически создаются архивные копии важных файлов и папок [2].

Использование хранилищ информации. Одна из главных задач хранилищ информации - интеграция всех сведений из разнообразных источников в единую централизованную структуру, которая обеспечивала бы процесс превращения «сырых» фактов в полезную информацию. При этом должны использоваться обширные возможности электронной обработки и хранения данных. По признанию экспертов, в течение последних лет наблюдается процесс активного перехода от бумажных архивов к электронным. Удешевление и увеличение емкости систем хранения такой информации привели к тому, что предприятия и организации промышленно развитых стран мира оперативно переводят массивы хранящихся документов в новую форму и используют в повседневной работе вместо бумажных оригиналов их точные электронные образы со всеми печатями, визами, резолюциями и т.д.

Tradiție și noi paradigme de cercetare în biblioteconomie

Самый сложный вопрос в создании электронного архива заключается в его наполнении, ибо приходится переводить в надлежащий вид как уже существующий массив документов, так и текущих поступлений. Зато электронные системы способны записывать колоссальные объемы информации на очень малых площадях и обеспечивать мгновенный поиск. Они также позволяют обеспечить санкционированным пользователям дистанционный доступ к базам данных. Правда, всегда нужно помнить об уязвимости запоминающих устройств компьютеров и о необходимости дублирования материалов путем записи их на альтернативный носитель.

Ожидаемые сроки службы различных носителей информации, используемых для хранения правительственных документов, примерно следующие: магнитная лента - от 5 до 15 лет; CD-ROM - до 50 лет; пленка для микрофильмирования - до 20 лет; пленка для архивного микрофильмирования - от 100 до 200 лет; газетная бумага - от 10 до 20 лет; высококачественная бумага - до 100 лет; специальная бумага - до 500 лет. Учет этого фактора, а также контроль данных требует наличия нормативов на сроки хранения и защиты информации. Специалисты полагают, что документ нужно считать «неактивным», если к нему обращаются менее, чем 15 раз в год. Если же документы используются дважды в месяц, их можно отнести к «полуактивным», если же документы используются три и более раз в месяц, то их надо считать «активными». Указанный показатель является одним из важнейших факторов, влияющим на определения судьбы и места дальнейшего хранения документов. Некоторые материалы могут быть уничтожены после определенного времени, другие необходимо хранить в течение длительного периода времени или без указания конкретного срока, если по своей природе информация представляет архивный интерес. Профессионалов несколько не удивил случай, когда с досье одного из высокопоставленных шведских агентов отечественная разведка ознакомила широкую публику через четыреста лет после происходивших событий.

Контроль данных одна из мер сохранности.

Целями контроля данных являются:

1. обеспечение точной и полной информацией соответствующих должностных лиц в требуемые сроки;
2. эффективная обработка, введение в память компьютера и распространение информации;
3. обеспечение сохранности сведений с учетом критерия «стоимость-эффективность»;
4. представление максимальных информационных услуг санкционированным пользователям.

Для того, чтобы одновременно обеспечить эффективность и безопасность информации, жизненно важен жесткий контроль за сохранностью

Traditie și noi paradigme de cercetare în biblioteconomie

документов. Необходимо также уделять внимание защите информации. Немалую помощь здесь может оказать знание возможных угроз компьютерной информации. Непреднамеренные ошибки, т.е. безграмотность и расхлябанность, неправильное введение данных, ошибки в программах, некорректная переустановка операционной системы с потерей данных и т.д., являются причинами 55% всех потерь. Деятельность конкурентов и шпионов, утечка информации, несанкционированный доступ, вторжение хакеров, кражи, подлоги и т.п., дают 30% всех потерь. Сбои из-за нарушения кабельной системы и низкого качества электропитания приносят 13% всех потерь. Остальные потери связаны со стихийными бедствиями, пожарами и компьютерными вирусами [3].

Инвентаризация как путь к порядку.

Прежде чем заняться сохранением чего-либо, надо понять, что сохранять. Для этого нужно провести полную инвентаризацию используемых в работе данных и их классификацию, решить вопросы безопасности и секретности.

Следует определиться с уровнем допуска пользователей к различным данным и соответственно структурировать доступ к электронным ресурсам согласно установленным регламентам. [4]

Важно учесть использование антивирусного программного обеспечения и свежие антивирусные базы. Потеря данных в результате вирусной атаки - одно из наиболее распространенных явлений в нашей практике. Уберечься от данной угрозы можно только при наличии надежного антивирусного программного обеспечения и свежих, актуальных антивирусных баз, использовании на компьютерах только необходимого для работы и проверенного программного обеспечения, постоянное обновление и установка новых версий программ, в которых постоянно решаются вопросы устранения уязвимости [5].

Обратить внимание на общие данные основных рабочих программ, меняются они ежеминутно, архивироваться должны каждодневно минимум, а лучше и не по разу. Это как правило серверные задачи, т.е. построенные по распределённой архитектуре «клиент-сервер», где данные хранятся на сервере, а клиентские части приложения осуществляют только запросы-транзакции к ним.

Определить пользовательские критичные данные. К пользовательским документам относятся переписка и текущий документооборот. Данные, которые почти не меняются, такие как - информационные материалы, сопутствующие документы, лицензии, учебная литература, должностные инструкции и тому подобное. Как правило, это общедоступная информация, и архивируется изредка, по мере обновления. Хранится на сер-

Tradiție și noi paradigme de cercetare în biblioteconomie

вере в отдельной папке, фильмы и музыка занимают большие объёмы информации. Учитывая среднюю загруженность пользовательского ПК рабочими данными примерно в 5-10 Гб, и среднюю ёмкость диска современного офисного ПК в 80-120 Гб, можно на каждой машине создать некое пространство на 50-100 Гб для хранения фильмов, музыки и резервных копий. Это может быть, как скрытая от пользователя партиция, так и просто папка с ограниченным доступом. Конечно, не у каждого сотрудника можно заводить такие ресурсы. Централизованно управлять ими не обязательно, надо просто продумать права доступа в первую очередь и не забывать об их каталогизации. На этапе инвентаризации определяемся, кто и что будет копировать, исходя из секретности и важности данных. То есть, что совсем секретно, должен оберегать именно тот, кто не может доверить эту задачу администратору сети. А то, что не имеет значения для организации, должен копировать тот, для кого это имеет значение, то есть пользователь. **Результатом инвентаризации должна стать агрегация на сервере всей важной информации, подлежащей защите.**

Защита основного места размещения информации. Есть простые, не очень дорогие и эффективные средства минимизации вероятности сбоев ПК, ведущих к разрушению информации. Самые важные - защита по питанию и резервирование жёстких дисков.

Применение ИБП (Источник бесперебойного питания) способно предотвратить возможное разрушение файловой системы или даже физическое повреждение жёсткого диска при пропадании напряжения в питающей сети и частично при нарушении параметров питания. Чем мощнее и дороже решение, тем больше вероятность, что оно справится со своей задачей. Благодаря использованию технологии AVR Bypass, энергоэффективность новых ИБП увеличивается до 97%. При нормальных параметрах электрического сигнала на входе в источник, питание к подключенному оборудованию подается в обход трансформатора ИБП, который задействуется только в случае возникновения нештатных ситуаций. Модели SMT2200 и 3000 могут быть опционально оборудованы настраиваемой системой аварийного выключения ЕРО, позволяющей экстренно обесточить оборудование, подключенное к ИБП. Напряжение питания порта — 24 В, что соответствует требованиям безопасности[6].

Жесткие диски выходят из строя достаточно часто, поэтому достаточно давно придумано простое средство борьбы с их отказами. Называется оно RAID, и в простом случае может быть реализовано просто добавлением ещё одного диска к уже имеющемуся. Затраты на это при современном уровне цен на комплектующие не настолько малы, чтобы рекомендовать использовать во всех машинах, тем более что места на диске много не бывает. Но и не настолько велики, чтобы не использовать зеркалирование

Традиție și noi paradigme de cercetare în biblioteconomie

там, где цена простоя в работе с восстановлением из вчерашней архивной копии за один сбой составит хотя бы половину стоимости решения. По возрастающей степени сложности и затратности это выглядит так:

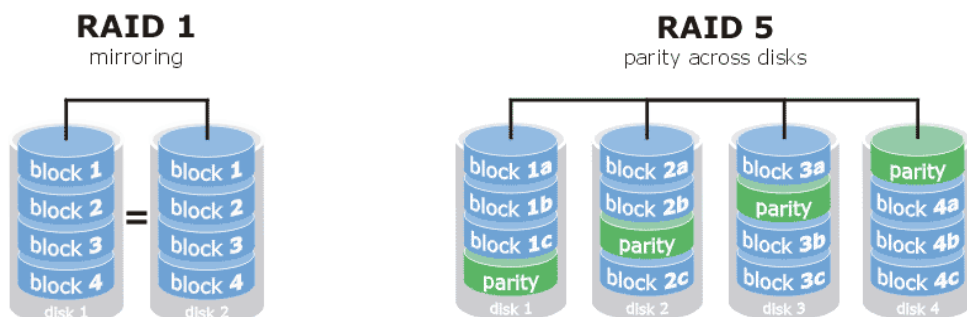

Два диска в RAID 1 средствами ОС или с использованием встроенного RAID контроллера.

Минимум четыре (лучше пять-семь по соображениям минимизации потерь дискового пространства и увеличения скорости работы) диска в RAID 5 с обязательным выделением одного в горячий резерв (Hot Spare) для немедленного пересчёта массива в случае отказа, на качественном контроллере со своей памятью и обязательного использования бесперебойного источника питания для корректного завершения работы при пропадании питания, что делает возможным включение кэширования записи.

Выделенное сетевое хранилище со своей системой обработки данных и высокой надёжностью вплоть до RAID 60 с несколькими резервными дисками.

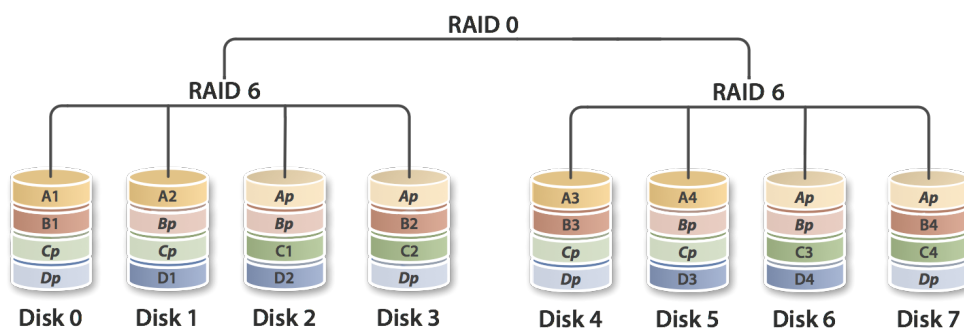

В нашем случае целесообразно рассматривать два первых варианта. Почему не стоит использовать RAID 5 без «правильного» контроллера? Да потому, что в RAID 1, «зеркале», каждый из двух дисков несёт на себе в

Tradiție și noi paradigme de cercetare în biblioteconomie

явном виде всю необходимую информацию, которую можно снять с него на большом количестве других машин. А вот снять информацию с дисков RAID 5 при сбое к примеру контроллера - задача нетривиальная и не очень дешёвая [7].

Сетевые хранилища целесообразно использовать для большей надежности хранения информации.



NAS (Network Attached Storage) - отдельно стоящая интегрированная дисковая система. NAS - сервер обладает специализированной ОС с набором полезных функций быстрого запуска системы и обеспечения доступа к файлам. Система подключается к обычной компьютерной сети (ЛВС) и является быстрым решением проблемы нехватки свободного дискового пространства, доступного для пользователей данной сети. NAS - это хранилище, подключаемое к сети, и как любое сетевое устройство, обеспечивает файловый доступ к данным. NAS-устройства представляют из себя комбинацию Сетевого Хранилища Данных и сервера, к которому она подключена. В простейшем варианте устройством NAS является обычный сетевой сервер, предоставляющий файловые ресурсы [8].

Второй подход - выделение специального хранилища, к которому пользователи не обращаются, а информация собирается на нём по его запросу через специальную программу, к примеру производства EMC, и её агентов на станциях, где находятся архивируемые данные [9].

Облачные хранилища – это общедоступный метод хранения информации широкого использования. Их первое преимущество в том, что к ним можно обращаться с любой точки доступа, это очень удобно для пользователей. В таких хранилищах целесообразно размещать информацию для текущей работы. Существуют 3 модели облачных хранилищ - частное, публичное и гибридное. Конечно наиболее доступное это публичное облачное хранилище. Наиболее известные и популярные: DropBox, Google Диск, Яндекс Диск, MEGA, Облако Mail.ru, 4shared, Files.fm, OneDrive. По функциональным возможностям и предоставляемым объемом бесплатного пространства эти хранилища разные [10].

Работа Dropbox построена на синхронизации файлов с папкой приложения, установленной на устройствах. Сервис можно использовать не

Traditie și noi paradigme de cercetare în biblioteconomie

только как облачное хранилище, но и как файлообменник - выкладывать файлы в папку с общим доступом «Public».

Google Диск, Яндекс.Диск и облака Mail.ru - это облачные хранилища данных, очень похожие по своему функционалу. Они хранят файлы своих пользователей в «облаке», позволяют организовать совместных доступ к ним, редактировать в браузере, благодаря наборам офисных приложений.

MEGA в первую очередь является облачным файлообменником. Его основные функции - хранение и передача файлов другим пользователям. Важной особенностью сервиса является шифрование загружаемых данных на стороне клиента, а ключи доступа к файлам распространяются исключительно между доверенными пользователями.

4shared также является облачным файлообменным хостингом с возможностью поиска по категориям и публикации файлов для общего пользования.

Files.fm - это облачное хранилище файлов для компаний и частных пользователей. Сервисом можно воспользоваться без регистрации для обмена - пользователь копирует файлы с компьютера или телефона на сервер и получает на них ссылки.

OneDrive - облачное хранилище данных компании Microsoft. Сервис полностью интегрирован с ОС Windows, папка хранилища доступна сразу после установки системы [11].

Проектирование системы хранения данных - ключевая задача обеспечения сохранности.

Процесс проектирования системы хранения данных, обеспечивающей резервное копирование, архивирование, структурированное хранение и восстановление данных в требуемые сроки должен опираться на пофайловый анализ подлежащих хранению данных, рекомендуемый проводить на основе следующей информации о файлах:

- даты создания, модификации, последнего обращения;
- расширение;
- расположение в каталогах файловой системы.

Процесс проектирования системы хранения сетевых данных рекомендуется начинать со сбора и анализа информации о хранящихся в сети данных. По всем серверам и рабочим станциям с критически важными данными необходимо выяснить:

- время работы и требования ко времени восстановления в случае сбоя;
- общий объём установленной дисковой памяти, в т. ч. занятый и свободный объёмы;
- данные о файлах (даты создания, модификации, последнего обращения к ним).

Tradiție și noi paradigme de cercetare în biblioteconomie

Нужно постараться упорядочить хранящиеся данные, поместив файлы, подлежащие резервному копированию, архивированию и другим видам хранения, в отдельные каталоги. Оценив реальную скорость копирования/восстановления информации, можно уточнить необходимое число накопителей в устройствах хранения данных.

При очень больших объёмах информации, подлежащей резервному копированию, архивированию и структурированному хранению, становится неудобно осуществлять мониторинг и администрирование этих процессов непосредственно из ПО. В этом случае его интегрируют со средствами сетевого управления. Конечно же при наличии возможности лучше полностью дублировать все пользовательские файлы (кроме медийных) на сервере, или просто их там и хранить, включая профайлы. Заодно такой подход сильно упрощает администрирование домена. Но это не дешёвое решение, такой сервер должен быть весьма мощным и содержать большой объём дисковой памяти с быстрым доступом. Кроме того, пропускная способность сети, и прежде всего концентратора, должна быть достаточной для обеспечения доступа к документам и профайлам без ущерба для скорости работы в основной серверной базе (базах) данных. Если пойти немного дальше от уровня пользователя, то в серверной возможны две реализации такого подхода. Возможно полное дублирование критичной машины, когда на полностью настроенную, но не обслуживающую запросы пользователей её копию периодически сбрасывается вся важная информация с рабочего сервера. Если он не должен работать круглосуточно, то ночью полная копия (при остановленном как правило рабочем процессе и серверной программе) и, возможно, в обеденный перерыв - частичная. В это же время выполняются другие регламентные работы. При полном отказе основного сервера поднять вчерашнюю копию при правильной организации процесса займёт не более часа. Если же обращения к нему идут круглосуточно, то решение проблемы сложнее и дороже, и в данную тему не укладывается. Кстати даже Microsoft позволяет при наличии одной лицензии на серверную ОС устанавливать ещё одну её копию на сервер резерва, правда «холодного», т.е. который постоянно выключен. А то, что мы рассмотрели ранее - это «горячий резерв» с функциями сетевого хранилища.

В вопросе сохранности информации нет понятия «дорогое решение», есть понятие соответствия цены решения уровню предоставляемой надёжности и сервиса. Раньше для резервного копирования и архивного хранения чаще всего использовались ленточные накопители, с кассетами с магнитной лентой и автоподатчиками. Используются и сейчас из-за большой ёмкости кассет, но всё реже и реже, в связи с удешевлением решений на базе жёстких дисков. Библиотеки на основе оптических носителей всегда были скорее экзотикой, чем массовым товаром. Итак, сейчас в основном

Tradiție și noi paradigme de cercetare în biblioteconomie

применяются просто серверы с большим дисковым пространством. Надёжные комплектующие, мощные блоки питания, хоро-ший SATA/SAS контроллер на пять - десять каналов, те самые пять - десять дисков в RAID 5, не быстрые, но ёмкие. В принципе, количество дисков на один сервер может быть достаточно большим, но это уже дорого за счёт специализированных корпусов и блоков питания, да и контроллеры с большим количеством каналов не дешёвы (вот SCSI поддерживает до 14 устройств, а на SATA портов меньше обычно). А десяток дисков можно разместить в стандартном корпусе 2-3U, и остальные комплектующие использовать массовые, если такой термин применим к рынку серверных комплектующих. [12]

А вот самое главное это подходящая под задачу и правильно настроенная **программа** для реализации этой задачи. Диапазон здесь очень широк, от встроенных средств операционной системы (слабо), через самописные скрипты до мощных специализированных пакетов, предоставляющих максимально гибкие и удобные инструменты. Но на каком уровне реализации системы «близкого копирования» остановиться в аппаратном и программном обеспечении, решать надо исходя из оценочной стоимости информации и простоя в работе в данном конкретном случае

Следует обратить внимание на методы архивного хранения. Информация в оперативных хранилищах переписывается ежедневно, а зачастую хочется посмотреть данные годовой давности, а то и глубже. Поэтому архив является не заменой, а дополнением к текущему резервированию. Возможно полное архивирование данных. Точнее невозможно, поскольку ВСЕ изменения в течении дня отследить затруднительно, и слепок делается в лучшем случае один-два раза в сутки.

Резервное копирование делится на: **полное, инкрементальное и дифференциальное**.

При *полном резервном копировании* создаётся копия всех данных, подлежащих резервному копированию. Недостаток процедуры – необходимость значительного времени на её осуществление и значительного числа и (или) объёма резервных носителей; достоинство – быстрое восстановление информации.

При *дифференциальном копировании* дублируются только файлы, созданные или изменённые со времени проведения последнего полного копирования. Чем больше это время, тем дольше будет осуществляться дифференциальное копирование. В случае краха системы для восстановления данных приходится задействовать последние полную и дифференциальную копии.

При *инкрементальном копировании* дублируются только те файлы, которые были созданы или изменены после последнего полного, дифференциального или инкрементального копирования. Время выполнения такого

Tradiție și noi paradigme de cercetare în biblioteconomie

копирования относительно мало, но в случае утраты информации её придётся восстанавливать, используя последнюю полную и все последующие инкрементальные копии – самая длительная процедура восстановления.

Наиболее приемлемая схема, минимизирующая время резервного копирования данных и их восстановления – еженедельное полное и ежедневное инкрементальное копирование.

Информация раз в сутки копируется, сжимается архиватором. В идеале это второй сервер, настроенный так, что в случае сбоя основного он сможет быстро и легко принять на себя все его функции. Там хранится ежедневный архив за неделю. Всё это по достижении объёма сменного носителя или чаще копируется на два таких носителя. И происходит это всё с максимально возможной степенью автоматизации. Вот тогда системный администратор может особо не переживать за сохранность данных и непрерывность рабочего процесса [13].

Внедрение методов сохранности информации в Научной Библиотеке Белцкого Государственного Университета имени «Алеку Руссо»

На текущий момент Научная Библиотека оснащена компьютерным парком из 116 рабочих станций, подключенных в локальную сеть с выходом в интернет, 6-ю серверами на которых размещены веб-сайт библиотеки, файл сервер SAMBA с внутренними документами, сервер базы данных MoldLex, институционный репозиторий DSPACE, Прокси сервер с программой SQUID и сервер базы данных TinLib, TinRead с библиографическим описанием документа и локальным хранилищем полнотекстовых документов.

LibUnivCatalog

Ce este LibUnivCatalog?

LibUnivCatalog este Catalogul partajat al bibliotecilor universitare din RM, participante în cadrul proiectului Tempus „Servicii Informaționale Moderne pentru Studii de Calitate”. LibUnivCatalog are capacitatea de a oferi acces la informații calitative, rapid și cu exactitate, dintr-o gamă largă de resurse informaționale. Este o platformă interactivă care oferă satisfacție utilizatorilor prin procesul facil de căutare și regăsire a informației.

Repositorii instituționale, Tere, Periodice, Resurse LibUniv, Articole, Cărți

Tradiție și noi paradigme de cercetare în biblioteconomie

В рамках участия в проекте MISISQ в научной библиотеке USARB внедрена новая система базы данных ALEPH-EXLIBRUS PRIMO. Это облачная база данных, находящаяся на удалённом сервере в научной библиотеке кишиневского мед университета. В научной библиотеке USARB проинсталлировано 29 лицензий рабочих модулей CIRCULATIE, ACHIZITIE, CATALOGARE. Доступ для пользователей осуществляется через веб-интерфейс PRIMO - мощный поисковый инструмент, который позволяет включать результаты с разных баз данных.

Настройка локальных компьютеров пользователей

На пользовательских компьютерах установлен только перечень необходимых для работы пакетов программного обеспечения. Используются последние версии операционной системы с доступными обновлениями. Настроена система безопасности Firewall, оптимизированы службы для быстрого доступа при помощи программы утилиты Auslogics BoostSpeed. Установлено и обновлено бесплатное антивирусное программное обеспечение Avast Antivirus. В браузерах системы установлено антирекламное и антивирусное расширение. Использование обновленного компьютерного парка обеспечивает возможность установки новых пакетов программ и оперативного доступа к информации.

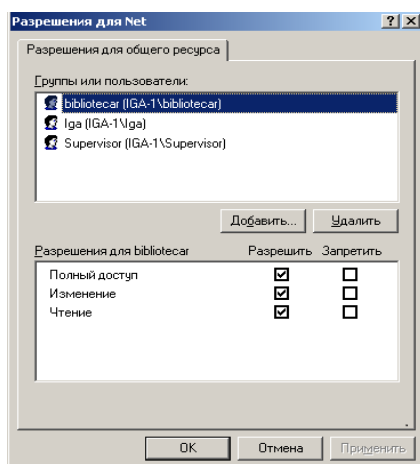

Политика безопасности информации в Научной Библиотеке USARB состоит из следующих аспектов: безопасность информации на локальных компьютерах, включающее в себя ограничение доступа к ресурсам компьютера на уровне пользователей, безопасность информации в локальной сети, которая определяется ограничением доступа пользователей к сетевым ресурсам сети. Для этого в БŞ USARB существуют 3 категории пользователей: UTILIZATOR – с ограниченными правами, BIBLIOTECAR – с

расширенными правами и SUPERVISOR – пользователь, имеющий доступ ко всем сетевым локальным ресурсам.

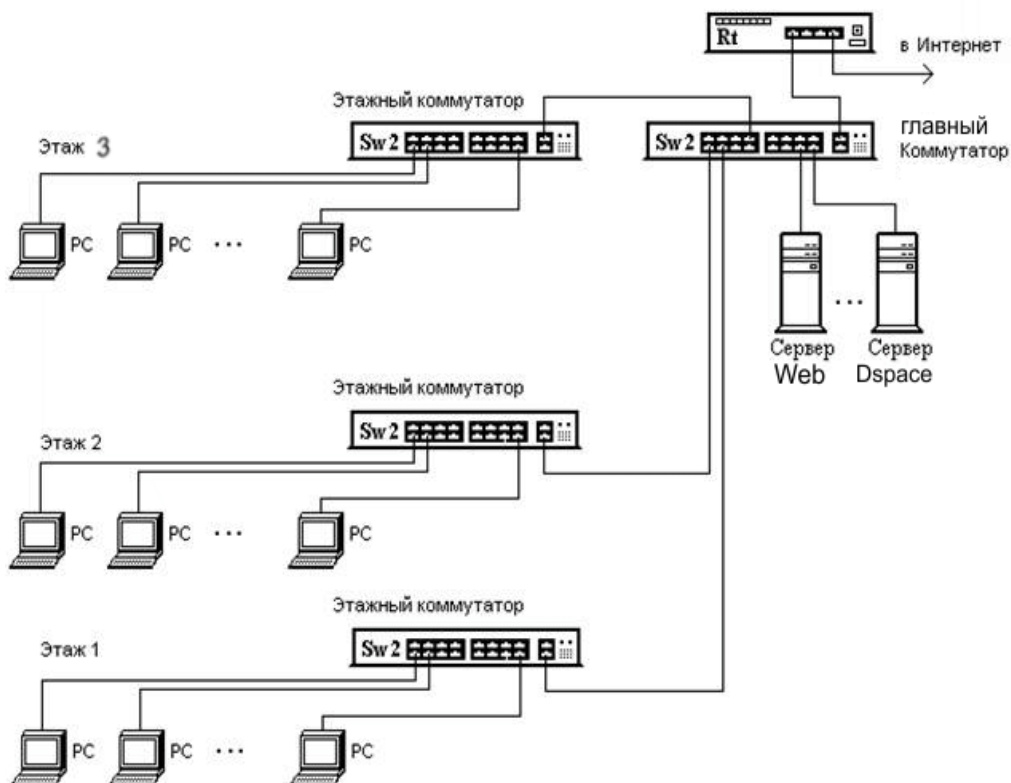

Настройка инфраструктуры локальной компьютерной сети

Локальная сеть построена по следующему принципу: все сервера и коммуникационное оборудование рабочих станций подключены к главному коммутатору с большой производительностью 1000 мб/сек., что обеспечивает быстрый доступ и минимизирует количество коллизий в локальной сети, обеспечивает равномерное распределение нагрузки на коммуникационное оборудование локальных станций.

В свою очередь это обеспечивает надежность передачи данных по локальной компьютерной сети.

Осуществляется программное разграничение уровня приоритета пользователей по скорости доступа и привилегиям в доступе. Выполняется это при помощи настройки коммутаторов через веб-интерфейс. Выход в интрасеть осуществляется через прокси сервер по определенным установленным портам, что повышает уровень безопасности доступа.

Настройка архивирования серверов.

И главный аспект - это безопасность информации, содержащейся на серверах. Политика безопасности информации, содержащейся на серверах определяется постоянным обновлением серверных программ, что решает

Traditie și noi paradigme de cercetare în biblioteconomie

проблему уязвимости, а также использование новых типов файловых систем, оснащенных новыми методами журнализации и обеспечивающие лучшую систему защиты от сбоев, более быстрый доступ к дисковому пространству. На серверах с открытым доступом в интернет, наряду с установленными программами аутентификации и firewall, использовать программы защиты от хакерских атак. Мы используем программу denyhosts которая позволяет блокировать несанкционированный доступ к серверу.

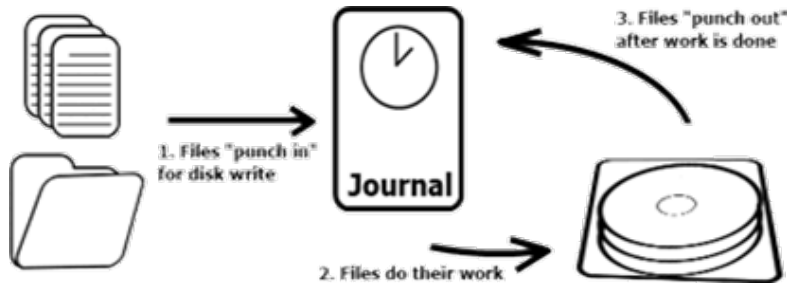

Для формирования архивов информации, разработаны скрип-ты, которые в установленное время осуществляют копирование и сжатие информации, архивные дубликаты переписываются на другие 2 сервера. Для экономии времени и трафика при копировании используется ути-лита RDIFF, которая только осве-жает архивные дубликаты.

```
es.backup/rdiff-backup-data/rdiff-backup.tmp.0
-----
Detected abilities for destination (read/write) file
Ownership changing          On
Hard linking                 On
fsync() directories         On
Directory inc permissions   On
High-bit permissions        On
Symlink permissions         Off
Extended filenames          On
Windows reserved filenames  Off
Access control lists        On
Extended attributes         On
Windows access control lists Off
Case sensitivity            On
Escape DOS devices          Off
Escape trailing spaces      Off
Mac OS X style resource forks Off
Mac OS X Finder information Off
-----
Backup: must escape dos devices = 0
Starting increment operation /root to /backups/192.1
```

Tradiție și noi paradigme de cercetare în biblioteconomie

Веб-сайт библиотеки ibruniv.usarb.md построен на движке Joomla, поэтому его сохранность включает в себя ежедневное создание backup таблиц базы данных сайта и архивирование файлов самого сайта. Осуществляется хранение четырех хронологических копий архива и делаются дубликаты архивов на двух других серверах для надежности.

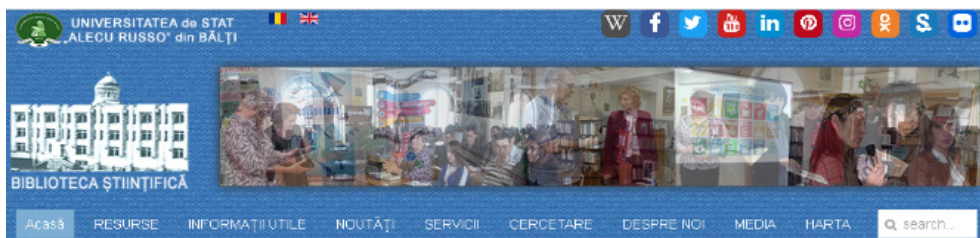

ExLibris
Primo Catalog

Videotutorial
Видеоурок

ORA USARB

Videotutorial

BIBLIOTECA DIGITALĂ

REVISTE USARB

BAZE DE DATE

REPOZITORI

PARTENERII NOȘTRI

REFERINȚE / CITĂRI

Acasă

Finalizarea cursului de scurtă durată

28-03-2019 În data de 28 martie 2019, la Biblioteca Științifică USARB a avut loc finalizarea cursului de formare profesională Bazele Bibliie

Excursii pentru formabili

28-03-2019 Participanții la cursul de formare profesională Bazele Biblioteconomiei și Științelor Informații au vizitat spațiile Bibliotecii

Modulul Metode și tehnici de promovare a bibliotecii

28-03-2019 Formabilii cursului „Tendințe actuale în activitatea bibliotecarilor din Republica Moldova” au studiat Modulul Metode și tehnici

Noi instruirii in cadrul cursurilor de formare profesionala

27-03-2019 Formabilii cursului

Modulul Utilizatorii de informație

27-03-2019 Formabilii cursului „Bazele Biblioteconomiei și Științelor

Biblioteca Științifică USARB la Simpozionul Anul Bibliologic

27-03-2019 Elena Haronțea, directorul Bibliotecii Științifice USARB a participat

Репозиторий ORA USARB также использует базу данных. Сохранность включает в себя ежедневное архивирование данных при помощи встроенной в Dspace функции AIP-EXPORT, которая сохраняет как сами статьи, так и структуру коллекций и данные о пользователях. Периодически делается полное дублирование файлов и базы данных репозитория и дублика-

Active institutional digital

Open Research Archive - ORA USARB este o arhivă electronică a Universității de Stat „Alecru Russo” din Bălți, cu acces deschis, ce conține articole, cărți (monografii, manuale, materiale ale conferințelor, publicații didactice, lucrări de referință), materiale multimedia, publicații seriale și a., scannate de cadrul didactic și bibliotecarii USARB.

Documentele prezentate în ORA USARB sunt indexate în Google Scholar și incluse automat în profilul cercetătorului, fiind vizibile în Web of Science, Scopus, Publish or Perish.

ORA USARB este indexată în modulele DuraSpace, OpenDOI și Registry of Repository Access Open (ROAR), Publica - în ROARMAP, ceea ce contribuie la o mare vizibilitate și accesibilitate în rețeaua internațională.

Comunități în DSpace	Discover	Subiect	Date eluate
BIBLIOTECA ȘTIINȚIFICĂ	Haronțea, Elena	expoziții online	2010 - 2019
COLECȚIA INSTITUȚIONALĂ	Ștefan, Alina	Biblioteca Științifică USARB	2000 - 2009
FACULTATEA DE DREPT ȘI ȘTIINȚE SOCIALE	Ștefan, Elena	Biblioteca Științifică a Universității de Stat „Alecru Russo” din Bălți	1900 - 1999
FACULTATEA DE LITERE	Topală, Pavel	conferințe științifice	1900 - 1999
	Jurcan, Elena	educație medicală	1970 - 1979
	Mihajiga, Lina		

Has File(s)

81

Tradiție și noi paradigme de cercetare în biblioteconomie

ты переносятся на другой сервер.

Сервер TinRead ежедневно делает update базы данных из сервера TINLIB с актуальными данными дублируется в архив на сервер JURIST.

Файл сервер Jurist включает в себя общую директорию MaraGenerală, базу данных MoldLex и таблицы CuprinsScanat. На дополнительном диске хранятся копии архивов, которые постоянно обновляются по графику, а MoldLex обновляется с FTP сервера компании MolData.

Заключение

Надо продолжать постоянно совершенствовать систему сохранности информации используя новые прогрессивные технологии, создавать специальные сервера для резервирования данных и использовать новые технологии для резервирования данных. В последнее время развитие получили стримеры, устройства для создания архивов долговременного хранения [14].

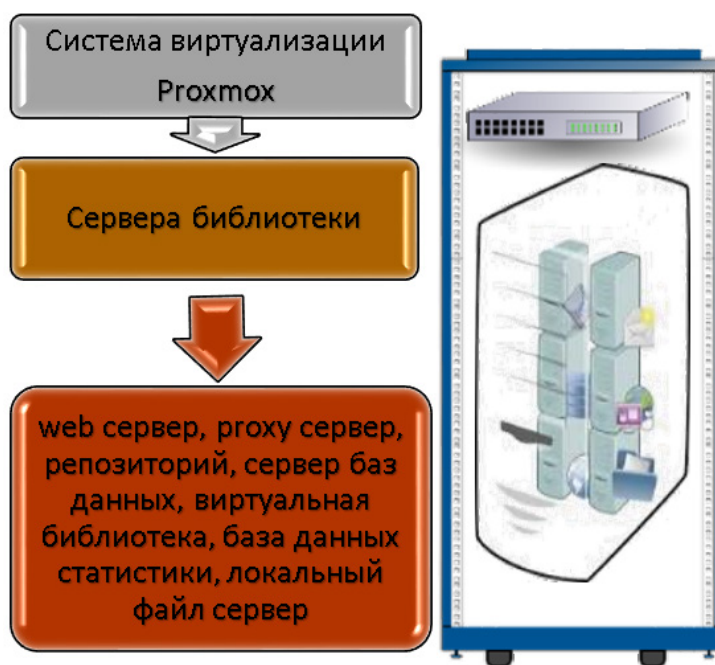

Перспективой развития является установка сервера виртуализации с мощными ресурсами, позволяющими клонировать и создавать копии виртуальных машин. Виртуальный выделенный сервер характеризуется

Tradiție și noi paradigme de cercetare în biblioteconomie

стабильной и надежной работой. Виртуальные выделенные сервера, расположенные на одной хост-машине, работают независимо друг от друга.

Таким образом, неисправности функционирования одного сервера не повлияют на работу другого. Кроме этого, виртуальные выделенные сервера гарантируют высокую степень безопасности и конфиденциальности для размещаемых данных.

В рамках проекта LNSS в научную библиотеку USARB были приобретены новые компьютеры и сервер Dell PowerEdge R740 и в настоящее время осуществляется работа над созданием виртуального кластера, который позволит более гибко управлять и администрировать серверы, создавать копии всего сервера для надежности и оперативности в восстановлении [15].



Очень перспективное направление - развёртывание терминального сервера. Внедрение использования терминалов - тонких клиентов (компьютеров без жёсткого диска, загружающихся по локальной сети), данные которых хранятся сразу на сервере терминалов. Такой метод позволяет более полно и точно сохранять данные всех рабочих станций.

Терминальный сервер - это единое информационное пространство и глубоко интегрированная корпоративная среда для максимально эффективной организации работы, экономии ресурсов, контроля прав доступа и безопасности хранения данных. Терминальный сервер обеспечивает централизацию и контроль прав доступа. перевод пользователей с ПК на тонкие клиенты. Вместо компьютера с данными пользователю устанавливается миниатюрное устройство, которое позволяет подключаться к терминальной сессии. Тонкий клиент не требует обслуживания, не

Tradiție și noi paradigme de cercetare în biblioteconomie

шумит, не греется, потребляет мало электричества. Позволяет свести к минимуму техническую поддержку на рабочих местах.

В заключении хочу отметить, что развитие информационных технологий, стремительный процесс информатизации всех сфер современного общества радикально повлияли на привычные библиотечные технологии: изменили методы сбора информации, ее визуального отображения и обеспечения доступа к ней; преобразовали традиционные формы и методы библиотечного и библиографического обслуживания; трансформировали процессы комплектования, обработки, сохранности фондов. Внедрение передовых интернет-технологий позволяет использовать инновационные библиотечные услуги и сервисы, направленные на удовлетворение потребностей пользователей с учетом особенностей информационного взаимодействия в обществе.

Библиографические ссылки:

1. Lege cu privire la biblioteci Nr. 160 din 20.07.2017. In: *Monitorul Oficial al R. Moldova*. 2017, nr. 301-315
2. БАРАБАНОВ, Алексей. Современный Linux-сервер : виртуализируем сетевые устройства. Часть 2. В: *Системный администратор*. 2006, nr. 8, pp. 18-25. ISSN 1813-5579.
3. ВАСИЛЬКОВ, Андрей. Облачная азбука, или о пользе «непубличных» облаков [online] [citat 25 martie 2018]. Disponibil: https://www.computerra.ru/132947/cloud_abc-and-benefits-of-non-public-clouds/
4. ИБП APC Smart-UPS серии SMT для защиты серверов. В: *Журнал Сетевых Решений / LAN* [online]. 2012, nr. 4 [citat 23 martie 2018]. Disponibil: <https://www.osp.ru/lan/2012/04/13014739/>
5. ЛАНЦ, Марк. Почему будущее хранения данных всё ещё за магнитной плёнкой [online] [citat 18 martie 2018]. Disponibil: <https://habr.com/ru/post/422851/>
6. Обзор 10+ облачных хранилищ данных [online] [citat 25 martie 2018]. Disponibil: <http://www.topobzor.com/obzor-10-oblachnyx-xranilishh-dannyx/.html>
7. ПИЛИЧЕВ, Алексей. О сетях хранения данных [online] [citat 25 martie 2018]. Disponibil: <https://habr.com/ru/post/80971/>
8. ПОЛЯК-БРАГИНСКИЙ, А. В. *Локальная сеть. Самое необходимое : практическое руководство*. Санкт-Петербург: БХВ-Петербург, 2011. 576 р. ISBN 978-5-9775-0636-6.
9. Приказ Nr. 94 от 17.09.2009 об утверждении некоторых технических регламентов. В: *Monitorul Oficial al R. Moldova*. 2010, nr. 58-60, pp. 35-107.
10. ПРОСКУРЯКОВ, Н. Е., АНУФРИЕВА, А. Ю., ХОДОВ, С. И. Альтернативные методы хранения цифровой информации на основе

Традиție și noi paradigme de cercetare în biblioteconomie

- гибридных технологий. В: *Известия ТулГУ. Технические науки* [online]. 2014, вып. 11, ч. 2, pp. 418-424 [citat 23 martie 2018]. Disponibil: <https://cyberleninka.ru/article/n/alternativnye-metody-hraneniya-tsifrovoy-informatsii-na-osnove-gibridnyh-tehnologiy>
11. *Разработка стратегии резервного копирования* [online] [citat 18 martie 2018]. Disponibil: <https://system-admins.ru/strategii-rezervnogo-kopirovaniya/>
 12. Резервирование данных средствами ОС Windows. В: *КомпьютерПресс*. 2013, nr. 5, pp. 22-24. ISSN 0868-6157.
 13. *Сетевые устройства хранения (Network Attached Storage, NAS)* [online] [citat 20 martie_2018]. Disponibil: <http://www.tadviser.ru/index.php/%D0%A1%D1%82%D0%B0%D1%82%D1%8C%D1%8F:%D0%A1%D0%B5%D1%82%D0%B5%D0%B2%D1%8B%D0%B5%D1%83%D1%81%D1%82%D1%80%D0%BE%D0%B9%D1%81%D1%82%D0%B2%D0%B0%D1%85%D1%80%D0%B0%D0%BD%D0%B5%D0%BD%D0%B8%D1%8F> (Network Attached Storage, NAS)
 14. Способы оптимизации работы Хранилищ данных. В: *Журнал BPM World* [online] [citat 12 martie 2018]. Disponibil: <http://iso.ru/ru/press-center/journal/2112.phtml>
 15. *Техническая коллекция Schneider Electric* [online]. 2011, вып. 36: Защита систем от кибер-атак, 110 p. [citat 23 martie 2018]. Disponibil: <https://profsector.com/media/catalogs/566dd744e79dd.pdf>
 16. УВАРОВ, Сергей. *Конференция EMC & Microsoft: Совместные интегрированные решения для крупного бизнеса* [online] [citat 25 martie 2018]. Disponibil: <https://www.ixbt.com/cm/microsoft-emc2007.shtml>
 17. УТКИНА, Л. И. Возможности виртуального выделенного сервера в поддержке сайта компании. В: *Огарёв-Online* [online]. 2017, nr.2(91) [citat 18 martie 2018]. Disponibil: <https://cyberleninka.ru/article/n/vozmozhnosti-virtualnogo-vydelennogo-servera-v-podderzhke-sayta-kompanii>
 18. ФРОЛОВ, Александр, ФРОЛОВ, Григорий. Сохранность и восстановление компьютерных данных: теория и практика. В: *BYTE* [online]. 2001, nr. 1(30), pp. 67-78 [citat 23 martie 2018]. Disponibil: <https://www.bytemag.ru/articles/detail.php?ID=9020>
 19. ШЛЯХТИНА, Светлана. Как ограничить доступ к домашнему компьютеру. В: *КомпьютерПресс*. 2013, nr. 8, pp. 13-17. ISSN 0868-6157.
 20. ЯРЕМЧУК, Сергей. FreeNAS : строим надежную систему хранения данных. В: *Системный администратор*. 2006, nr. 7, pp. 48-52. ISSN 1813-5579.

ARTA UNEI PREZENTĂRI DE SUCCES

THE ART OF A SUCCESSFUL PRESENTATION

Ala LÎȘÎ¹, Ludmila RĂILEANU²

Abstract: În articol sunt descrise etapele pregătirii, elementele, metodele de prezentare a unei comunicări de succes.

Cuvinte cheie: arta vorbirii, prezentare de succes, elementele prezentării, metode de prezentare, materiale vizuale auxiliare, prezentare PowerPoint, vorbitul în public.

Abstract: The article describes the stages of preparation, the elements, the methods of presenting a successful presentation.

Keywords: speech art, successful presentation, presentation elements, presentation methods, visual aids, PowerPoint presentation, public speaking

Astăzi, trăim cu toții într-o societate a comunicării, unde specialiștii din diverse domenii sunt expuși la provocări de a vorbi în public cu succes. Autorul cărții „Tiparele unei prezentări de succes” Ken Lodi scrie: „Indiferent că vorbești, gestulezi, prezinți ceva sau ai pur și simplu contact vizual, de fapt comunică”³. Astfel, comunicarea reprezintă procesul de interacțiune între persoane sau grupuri, mijlocită prin cuvânt, imagine, gest, simbol sau semn. Comunicând, persoanele își împărtășesc cunoștințe, experiențe, interese, atitudini, simțăminte, opinii, idei. Definită ca un proces prin care emițătorul transmite o informație receptorului prin intermediul unui canal, comunicarea, are scopul de a produce asupra receptorului anumite efecte. Comunicarea este considerată ca un act, iar informația ca produs al acesteia. Prin intermediul procesului de comunicare, urmărim întotdeauna patru scopuri esențiale: să fim auziți sau citați (receptați); să fim înțeleși; să fim acceptați; să provocăm o reacție. Bineînțeles, reușita unei prezentări, nu constă doar în calitatea de orator, ci și în conținutul prezentat, având scopul de a ne face ascultați. O prezentare de succes poate avea un impact major asupra comportamentului ulterior al publicului și poate genera rezultate doar atunci când conținutul este bine documentat și structurat, este transmis într-o manieră simplă și explicită.

Prezentarea este considerată ca un eveniment planificat, și nu poate fi un gest spontan. În timpul comunicării cel care prezintă transmite aproape toată informația, fiind mai degrabă un monolog decât un dialog. Prin urmare prezentarea constituie o abilitate care provoacă pentru cel care o prestează emoțiile cele mai puternice, fiind o acțiune cu o structură clară, tehnici și reguli. Celebrul autor

¹ Bibliotecară, Secția de Relații cu publicul, Biblioteca Științifică USARB, ala.lisii97biblioteca@gmail.com

² Șefă serviciu, Secția de Relații cu publicul, Biblioteca Științifică USARB, nycoli@mail.ru

³ Lodi, Ken. Tiparele unei prezentări de succes, 2016, p.10

Tradiție și noi paradigme de cercetare în biblioteconomie

Dale Carnegie în cartea „Cum să vorbim în public” menționează că „Unii oameni, indiferent cât de des ar vorbi, au emoții de fiecare dată înainte să înceapă, dar după câteva secunde acestea dispar.” Așadar, emoțiile mereu există, dar ele pot fi diminuate și controlate, trebuie doar să ne organizăm puțin și totul va ieși foarte bine!

În sursele tradiționale cât și cele online sunt propuse variate idei și tactici, sfaturi și recomandări care contribuie la formarea abilităților de comunicare eficientă, la îmbunătățirea capacității de persuasiune, profesionalismului, dezvoltarea profesională.

Studiile întreprinse de cercetători constată că orice prezentare este un proces format din două părți: **pregătirea și susținerea propriu-zisă**. Structura unei prezentări și alocarea timpului pentru pregătirea prezentării constituie factori cheie în eficientizarea comunicării. La rândul său, pregătirea include mai multe etape: **preliminariile, organizarea și planul**.

Etapa preliminară presupune alegerea temei și a scopului. Astfel, alegerea unei teme reprezintă primul pas în susținerea unei prezentări. **Tema** se stabilește în funcție de scopul prezentării. **Scopul** oricărei prezentări profesionale este să știi a reda esențialul, cu impact maxim asupra publicului.

Tema prezentării poate să se bazeze pe experiența personală sau poate fi aleasă dintr-un material bibliografic în urma documentării. Este important ca tema selectată să se potrivească audienței și să fie oportună evenimentului, se recomandă de a evita temele mult prea generale. Deosebim două categorii de teme: despre care cunoaștem foarte multe și despre care ne dorim să cunoaștem mai multe.

După alegerea temei prezentării urmează stabilirea **scopului general** al prezentării care reprezintă **obiectivul** de ansamblu al unei prezentări și poate fi încadrat într-una din cele două categorii care, de obicei, se suprapun: informarea sau persuadarea (adică convingerea cuiva de adevărul unei afirmații). Există surse care specifică prezentările în informative, persuasive, de divertisment, combinate.

Prezentarea informativă oferă publicului informații noi legate de subiectul tratat. Vorbitorul își va adapta informația și modul de prezentare publicului, nu se va utiliza un limbaj prea abstract, care va fi greu de urmărit chiar și de un public specializat. Abordarea unui subiect general nu va prezenta interes pentru public, deaceia se recomandă personalizarea subiectului.

Prezentarea persuasivă urmărește scopul de de a convinge sau să de a consolida convingerile auditoriului. Publicul trebuie să fie convins de credibilitatea vorbitorului, iar dovezile prezentate necesită a fi convingătoare. Ideile și exprimarea vorbitorului urmează să genereze publicului emoții intense. Evident, prezentarea trebuie să conțină un **obiectiv bine identificat**. Unii cercetători menționează că obiectivul general al unei prezentări poate fi: de a convinge, de a amuza, de a ilumina, de a instrui, de a inspira.

Tradiție și noi paradigme de cercetare în biblioteconomie

Specialiștii recomandă ca prezentatorul unei comunicări informative să se comporte ca un profesor care ține prelegeri, având drept obiectiv să comunice informația în mod clar, corect și interesant, oferind publicului informații pe care înainte nu le dețineau.

În cazul când scopul general al prezentării este persuadarea, prezentatorul se va comporta ca un susținător al unei cauze sau un adept. Dincolo de furnizarea informațiilor, se promovează o cauză, dorința de a schimba sau structura atitudinilor sau acțiunile publicului.

Următorul pas, după alegerea temei și determinarea scopului general, este stabilirea **scopului specific** al prezentării, care se axează pe un **singur aspect al unei teme**. Succesul unei prezentări depinde de formularea scopului specific, care indică exact ce va realiza prezentarea.

Stephen E. Lucas, autorul lucrării „Arta de a vorbi în public”, recomandă formularea scopului specific sub forma unei fraze la modul conjunctiv care să fie o afirmație și nu o întrebare, să se evite limbajul figurativ, să se axeze pe o idee distinctă, să nu fie vagă sau prea generală.⁴

Determinarea **ideii centrale** în construirea unei prezentări denotă o propoziție, însumând sau recapitulând (rezumă) ideile principale ale prezentării. Ideea centrală este o formulare precisă a ceea ce ne așteptăm să spunem, exprimată sub forma unei afirmații simple, declarative, care explică și detaliază formularea scopului specific. În unele surse ideea centrală e numită teză, propoziție principală sau enunț principal.

Daca scopul specific se stabilește la începutul procesului de pregătire al prezentării, atunci ideea centrală se schițează mai târziu, în urma documentării și analizei subiectului. Pentru a obține o idee centrală bine formulată, trebuie să exprimăm într-o propoziție completă, să nu posedă forma unei întrebări, să evite limbajul figurativ, să nu fie imprecisă sau prea vastă.

În opinia unor cercetători o mare importanță îl are **contextul prezentării**. Se recomandă ca vorbitorul să țină cont de ora la care va fi ținută prezentarea, de locul în care se va ține, cât și de plasarea sa între evenimente. Ora la care e ținută prezentarea îi influențează direct pe ascultători.

Un element nu mai puțin important pentru reușita oricărei prezentări este **cunoașterea audienței** sau a publicului. La elaborarea prezentării vorbitorul se va informa cu mai multe elemente ce țin de componența audienței sale: caracteristicile demografice ale acesteia: vârsta, sexul, confesiunea, rasa, etnia, apartenența organizațională, precum și interesul, cunoștințele, prilejul cu care va fi prezentată comunicarea. **Adaptarea conținutului prezentării** la public este importantă în livrarea unui mesaj către o comunitate. Un limbaj tehnic nu va avea prea mult succes la un public obișnuit mai degrabă cu literatura și invers. Specialiștii reco-

⁴ Lucas, Stephen E. Arta de a vorbi în public, 2016, pp. 96-99

Tradiție și noi paradigme de cercetare în biblioteconomie

mandă ca subiectul prezentării să fie analizat și apreciat prin prisma naturii și intereselor publicului.

În unele surse se specifică drept etapă importantă și **menținerea atenției** publicului. Aici menționăm: acustica sălii, factorii disturbatori, lumina, temperatura sălii, pauzele, momentul zilei. Aceste constante influențează receptivitatea și atenția publicului cu privire la mesajul transmis.

Urmează etapa **documentării** care reprezintă o activitate de cercetare, fiind utilizate mai multe surse. În primul rând, folosirea experienței și cunoștințelor proprii care fac prezentarea sau discursul viu și emoționant. Orice om are un nivel mai mare sau mai mic de cunoștințe la un oarecare subiect, precum și o experiență anume în domeniul respectiv. În funcție de datele privind publicul, vorbitorul va decide dacă aceste informații sunt suficiente pentru prezentarea sa sau trebuie completate și cu alte informații.

Dacă cunoștințele proprii sunt insuficiente, se va apela și la alte mijloace de documentare: bibliotecile, Internetul, sau tehnici de cercetare directă - tehnica interviului. Acest mijloc de documentare mai este numit documentare clasică, iar informațiile și studiile dau credibilitate prezentării.

Documentarea în bibliotecă poate fi realizată atât prin intermediul bibliotecarului cât și cu ajutorul catalogului care oferă o listă a tuturor cărților, publicațiilor periodice și a altor resurse deținute de bibliotecă. Tot în bibliotecă mai pot fi consultate lucrările de referință care oferă informații din același domeniu - enciclopediile, anuarele, cărți cu citate, biografiile, bazele de date academice.

Specialiștii recomandă folosirea internetului pentru a completa documentarea în bibliotecă, și nu pentru a o înlocui, deoarece nu întotdeauna informația expusă în spațiul virtual poate fi de calitate.

După ce se va stabili subiectul, datele despre audiența potențială și informațiile relevante cu privire la subiect, se va trece la **organizarea strategică a prezentării** sau structura prezentării, sau la scheletul acesteia. O bună structurare a prezentării ajută atât vorbitorul, cât și publicul. În unele surse se menționează, că în organizarea prezentării de succes se va ține cont de cele trei părți elementare ale unei prezentări: **introducerea, cuprinsul / și concluzia / încheierea**. Punctele esențiale sunt introducerea și încheierea sau concluzia, deoarece delimitează cuprinsul prezentării.

O **introducere** bună constituie un început impresionant al prezentării. Prin intermediul introducerii vor fi atinse patru obiective: captarea atenției și interesului publicului; dezvăluirea temei prezentării; inspirarea încrederii și bunăvoinței; anticiparea cuprinsului prezentării. Se recomandă ca această parte a prezentării să înceapă cu o întrebare retorică sau o glumă prin care se va trezi interesul și curiozitatea publicului. Uneori, prezentarea poate fi începută cu un citat care va atrage atenția auditoriului sau cu o poveste. Povestea trebuie să fie relevantă pentru temă și să fie prezentată expresiv, menținând contactul vizual cu publicul.

Tradiție și noi paradigme de cercetare în biblioteconomie

Se recomandă ca introducerea să nu fie banală, prea lungă sau să demonstreze ostentație ori siguranță de sine în exces. Introducerea din 2-3 propoziții scurte și de impact va stârni interesul publicului. Din punct de vedere al timpului, introducerea poate dura aproximativ 30-40 secunde sau 100-150 de cuvinte.

Concluzia sau încheierea este acea parte a prezentării care produce impactul asupra publicului. Prin intermediul funcțiilor majore, concluzia anunță ascultătorii că s-a finalizat prezentarea; îi face pe ascultători să înțeleagă sau să accepte ideea centrală. Există mai multe modalități de consolidare a ideii centrale: rezumatul prezentării care reformulează explicit ideea centrală și pe cele principale; un citat celebru; o afirmație emoționantă; o întrebare retorică. Important este ca prezentarea să fie încheiată într-un mod impresionant, formulând o concluzie însuflețită. De obicei, concluzia nu trebuie să constituie mai mult de 5-10 % din prezentare.

Se recomandă încheierea prezentării cu un îndemn la acțiune, astfel publicul va ști ce să facă în continuare, iar vorbitorul va atinge obiectivele propuse.

După cum consideră unii specialiști din domeniu, **cuprinsul** este partea cea mai lungă și mai importantă care însumează 3-5 idei propriu-zise legate de temă. Organizarea cuprinsului unei prezentări începe cu stabilirea **ideilor principale**. Prezentarea cu durata de 30 de minute va avea doar o idee principală, iar restul ideilor vor evolua în jurul acesteia. Majoritatea prezentărilor au între una și cinci idei principale, care se vor alege cu atenție, vor fi formulate clar și organizate strategic.

Cum alegem ideile principale? Câteodată, ideile principale reies din formularea scopului specific. În cazul când punctele esențiale nu sunt precizate clar în cadrul scopului specific, ideile principale pot fi deduse din acesta, iar dacă sunt prea multe idei principale, ele se pot grupa în categorii.

Stephen E. Lucas în lucrarea „Arta de a vorbi în public”, oferă câteva sfaturi la alegerea ideilor principale: ideile principale nu se amestecă; la formularea ideilor principale se folosește același tipar; fiecărei idei principale se alocă același interval de timp.

Intervalul de timp care este alocat unei idei principale depinde de numărul și complexitatea materialelor auxiliare asociate fiecăreia: exemplele, statisticile și mărturiile.⁵ Odată ce au fost stabilite ideile principale, se va stabili **ordinea prezentării** lor, care în mare măsură depinde de tema, scopul și publicul.

Distingem cinci modele fundamentale ale **organizării strategice** a ideilor principale:

- Ordinea **cronologică** este metoda de organizare a prezentării în care ideile principale respectă o anumită succesiune temporală. Este utilă mai mult în prezentările informative;
- Organizarea **spațială** reprezintă o metodă de organizare a prezentării în care ideile principale respectă un tipar direcțional. Ideile principale sunt

⁵ Lucas, Stephen E. ref. 4, pp. 179-180

Tradiție și noi paradigme de cercetare în biblioteconomie

dispuse de sus în jos, de la stânga la dreapta, din față în spate etc. Este recomandată în cadrul prezentărilor informative;

- Ordinea **cauzală** constituie o metodă de organizare a prezentării în care ideile principale se află într-o relație de tip cauză-efect. Aici se evidențiază două tipuri de idei principale: privind cauzele evenimentului, al doilea, privind efectele acestuia. Această metodă poate fi folosită atât în prezentările persuasive, cât și în cele informative;
- Ordinea **problemă-soluție** este metoda de organizare a prezentării în care prima idee principală prezintă existența unei probleme, iar a doua descrie soluția problemei. Se utilizează pentru prezentările persuasive;
- Organizarea **tematică** reprezintă o metodă de organizare a prezentării în care tema se împarte în subteme logice și coerente, unde fiecare dintre acestea devine o idee principală a prezentării. Această metodă de organizare a prezentării este mai des folosită, deoarece poate fi aplicată aproape la orice temă.

În unele surse se menționează, că în cuprinsul prezentării se vor expune faptele. O prezentare reușită trebuie să fie clară, concisă, vie, să nu plictisească publicul. Evident, că prezentarea faptelor într-o anumită ordine urmărește atât informarea cât și convingerea. Vorbitorul va decide care este cea mai bună modalitate de prezentare a faptelor, în sensul de a avea cel mai bun impact pentru convingerea audienței. Uneori faptele pot fi prezentate în ordinea lor firească, adică cronologic, alteori pot fi prezentate spațial, când vorbitorul poate construi o hartă a celor prezentate. Se atestă și prezentarea faptelor pe baza întrebărilor specifice presei: cine, ce, când, unde, de ce și cum, adică în manieră jurnalistică. În unele cazuri faptele se expun juridic, prezentând fiecare argument și contrargumentul său.

Fiecare aspect al prezentării este important, însă **conținutul** ei **propriu-zis** deține mesajul pe care vrem să-l transmitem. Chiar dacă avem o introducere foarte bine pusă la punct și o încheiere senzațională, dar dacă lipsește substanța, adică mesajul central, nu am realizat nimic.

Specialiștii afirmă că pentru pregătirea unei prezentări eficiente se vor elabora planurile care sunt esențiale. **Planul** reprezintă o schiță detaliată care ajută la pregătirea prezentării. De regulă, el include titlul, scopul specific, ideea centrală, introducerea, ideile principale, ideile secundare, elementele de legătură, concluzia și bibliografia prezentării. **Planul** presupune stabilirea conținutului prezentării, se decide ce se va spune în introducere, cum vor fi organizate ideile principale și materialele auxiliare în cuprinsul prezentării și ce va spune în concluzie. Mai des sunt utilizate două tipuri de planuri: planul inițial și planul concis al prezentării.

Stephen E. Lucas în lucrarea „Arta de a vorbi în public” recomandă că la schițarea planului să:

- Precizăm scopul specific al prezentării;

Tradiție și noi paradigme de cercetare în biblioteconomie

- Stabilim ideile centrale;
- Identificăm introducerea, cuprinsul și concluzia;
- Folosim același sistem de numerotare și aliniere;
- Exprimăm ideile principale și subpunctele sub formă de propoziții;
- Identificăm tranzițiile, rezumatele și anticipările;
- Adăugăm bibliografia;
- Oferim un titlu prezentării⁶.

Așa dar, în cadrul planului inițial se va preciza scopul specific și ideea centrală, delimitarea introducerii, cuprinsului și concluziei, specificarea elementelor de tranziție, rezumatelor și anticipărilor, se vor identifica ideile principale, subpunctele, respectând același sistem de numerotare.

Planul prezentării reprezintă un plan scurt care este folosit pentru a împropăta memoria vorbitorului pe parcursul prezentării. Câteva recomandări pentru stabilirea planului prezentării selectate din diverse surse:

- Respectarea aranjării în planul inițial;
- Scrierea planului citet;
- Scrierea planului cât mai concis, prea multe detalii reduc contactul vizual cu publicul;
- Includerea în plan a indicațiilor de prezentare, adică indicații privind rostirea discursului.

Planul prezentării va include cuvinte sau sintagme esențiale, date statistice, citate importante.

După ce a fost conceput textul prezentării, vorbitorul va decide ce mod de prezentare va utiliza. Distingem patru metode fundamentale de prezentare a discursului: citirea de pe un manuscris, reproducerea unui text din memorie, prezentarea improvizată, prezentare liberă. În unele surse prezentarea liberă mai este numită prezentare după note.

Există prezentări care trebuiesc **citite** în fața publicului, din considerente ce țin de necesitatea unei prezentări corecte, sau din nevoia de a se încadra în timpul acordat. Această metodă mai este numită metoda manuscris, utilizată de oamenii de televiziune. Printre dezavantajele acestei metode menționăm faptul că prezentarea poate suna nenatural, iar vorbitorul nu poate avea contactul vizual necesar cu audiența sa. Lipsa pauzelor sau plasarea lor nejustificată modifică ritmul prezentării care poate fi prea lent sau prea rapid. Vorbitorul va exersa tehnica citirii prezentării și va pregăti din timp toate pauzele necesare, adaptându-și modul de prezentare la informațiile comunicate.

Prezentarea **din memorie**, sau metoda memorată, a unui text impresionează prin naturalețe, dar poate afecta prezentarea coerentă, în cazul în care vorbitorul uită elemente din materialul pregătit. În prezent această metodă este folosită doar în cazul unor prezentări scurte, concise.

⁶ Lucas, Stephen E. ref. 4, pp. 208-211

Tradiție și noi paradigme de cercetare în biblioteconomie

Prezentarea **improvizată** este o metodă care presupune o pregătire foarte redusă a prezentării sau fără nici o pregătire. Puțini oameni aleg să vorbească astfel, dar uneori acest lucru nu poate fi evitat. Vorbitorul își va organiza intervenția cât mai bine, în dependență de condiții, își va schița un mic plan, eventual cu câteva elemente cheie.

Pezentarea liberă sau **metoda cuvintelor cheie** reprezintă un discurs fluid, bine construit, atent pregătit și exersat în prealabil. Persoana care vorbește liber va folosi doar câteva notițe sau un plan al prezentării cu scopul de a-și îmbogăți memoria. Cuvintele sunt alese în momentul rostirii prezentării. Această metodă oferă un control mai precis asupra gândurilor și limbajului. Totodată se atestă mai multă spontanitate, se stimulează stilul conversațional.

Folosirea unui limbaj adecvat presune adaptarea la o anumită ocazie, la public și la tema abordată. Se recomandă de a ne dezvolta un stil propriu de exprimare, să nu copiem stilul altcuiva. Este necesar să evităm generalizările.

Un procedeu nu mai puțin important este **ritmul limbajului** care la fel dă viață prezentării cu ajutorul paralelismelor, repetiției, aliterației.

Printre elementele prezentării eficiente menționăm și **vocea vorbitorului**. Aspectele vocii care trebuie controlate sunt volumul, tonul, ritmul vorbirii, pauzele, varietatea vocală, pronunția, articularea și dialectul. Volumul este nivelul intensității sonore a vocii care se modifică în funcție de accente, iar tonul se referă la nivelul înălțimii vocii, indicând starea emoțională a vorbitorului: agitația, nervozitatea sau calmul, controlul. Ritmul vorbirii este cel cu care se rostesc cuvintele. Se recomandă încetinirea ritmului în abordarea aspectelor importante. Pauza reprezintă o tehnică oratorică eficientă care ne permite să păstrăm atenția publicului, ne obligă să reducem vorbirea și ne oferă timp suplimentar pentru a ne colecta gândurile. Pauzele care sunt atent coordonate, pot intensifica impactul prezentării, dar se vor evita pauzele vocalizate precum „ăăăă” sau „mmm”, bunăoară se va evita și utilizarea exagerată a dialectului în situațiile în care publicul nu cunoaște dialectul respectiv.

Indiscutabil, și comunicarea non-verbală mentală și fizică a omului are un rol foarte important în orice prezentare. Limbajul corporal se transmite prin poziția corpului, gesturi, expresia facială și mișcarea ochilor. Oamenii care posedă un limbaj al corpului ușor de descifrat își pot dezvălui sentimentele și gândurile. Firește, semnalele limbajului corporal pot avea un alt scop decât comunicarea verbală. În unele situații mișcărilor corporale / gesturile se vor folosi pentru accentuarea aspectelor importante.

Postura vorbitorului, vestimentația, mișcărilor, gesturile, contactul vizual influențează asupra modului cum îl percep ascultătorii pe vorbitor. Aspectul exterior al vorbitorului va trebui să corespundă atât cerințelor respectate în instanțele în care se va promova prezentarea, precum și imaginii personale.

Modul în care ne mișcăm în timpul prezentării constituie o parte importantă

Tradiție și noi paradigme de cercetare în biblioteconomie

a convingerii și încrederii. Ne vom comporta cât mai natural posibil, să nu fim complet statici. Desigur, nu vom alerga înainte și înapoi în jurul scenei, deoarece acest lucru va irita publicul și le va distra atenția.

Gesturile vorbitorului trebuie să fie naturale și spontane. Se recomandă de a evita jocul cu inelele sau alte bijuterii personale, mișcările mâinilor sau orice gest care ar putea trăda o stare de nervozitate ce se va transmite, în final, publicului. **Mimica feței** și a ochilor constituie elemente esențiale în receptarea prezentării de către public. Orice argument prezentat cu toată convingerea de vorbitor poate fi anulat de o privire necontrolată sau o mimică neadecvată. Deaceea este foarte important ca vorbitorul să mențină contactul vizual cu membrii audienței. **Contactul vizual** oferă informații directe vorbitorului despre starea audienței, despre modul în care asimilează prezentarea, creează încredere.

Foarte important este să știm ca între ceea ce gândești, ceea ce spui și ceea ce arăți să existe o legătură strânsă, iar o contradicție între acesetea, ar putea duce la ambiguitatea mesajului transmis.

Un element nu mai puțin important înaintea unei prezentări este **exersarea prezentării**. Uneori, în fața unui public intervin emoții sau întreruperi neprevăzute și avem nevoie să fim foarte siguri pe ceea ce vom vorbi. Vom începe din timp să repetăm, pentru a stăpâni bine prezențarea. Este bine să încercăm să exersăm idei și nu cuvinte, să ne pregătim o schiță mentală a prezentării, să repetăm cu voce tare în fața oglinzii sau a unor prieteni și, nu în utlimul rând, să acceptam feedback de la aceștia. Pentru a evita blocajele care se întâmplă uneori din cauza lipsei de pregătire, vom repeta prezentarea de cel puțin trei ori, oricât de plictisitor nu ne-ar părea. Se atestă faptul că, de fiecare dată când repetăm, pot apărea idei noi, iar unele lucruri nu ne mai plac așa de mult, sau vrem să adaugăm altele.

O etapă la fel de importantă ca și prezentarea propriu-zisă este **sesiunea de întrebări și răspunsuri** care reprezintă modul în care vorbitorul va răspunde la întrebările publicului. Se atestă faptul că răspunsurile directe ale vorbitorului subliniază impresia bună făcută și măresc impactul prezentării asupra audienței, pe când evitarea răspunsurilor și afișarea unei stări de nervozitate au efectul contrar, distrugând tot ceea ce a construit vorbitorul într-o prezentare iscusită. Se recomandă exersarea întrebărilor potențiale ce pot fi adresate. Vorbitorul va prevedea toate întrebările ce ar putea veni din public și le va găsi răspunsurile potrivite. La începutul intervenției, vorbitorul va constata momentul când se vor putea pune întrebările. Vorbitorul va asculta atent întrebările, va lua notițe, va cere clarificări dacă este cazul. Răspunsul la întrebări va fi adresat întregii audiențe, chiar dacă a fost pusă de o singură persoană. Vorbitorul va avea o atitudine pozitivă față de cei care pun întrebări și de problemele ridicate, iar răspunsurile să fie sincere.

O prezentare de succes trebuie însoțită și de câteva materiale **vizuale auxiliare**, care ar susține ideile prezentării și ar ajuta la clarificarea subiectului și memorarea

Tradiție și noi paradigme de cercetare în biblioteconomie

ideilor de către audiență. Elementele vizuale sunt considerate esențiale pentru o prezentare eficientă, dinamică și interesantă iar folosirea corectă a lor scoate în evidență mesajul. Numeroase studii sugerează că elementele vizuale îmbunătățesc eficiența unei prezentări, măbind atât nivelul de atenție, dar și gradul de reținere a informațiilor. La fel și Dale Carnegie menționează că „Impresiile vizuale sunt ca un proiectil, în sensul că au un impact foarte mare. Ele se fixează singure în minte.”

Deosebim variate tipuri de materiale vizuale auxiliare: obiectele și modelele, fotografiile și desenele, graficele, tabelele, materialele video, vorbitorul, programul PowerPoint. Când alegem elementul vizual vom ține cont de o regulă simplă: mai puțin înseamnă mai mult!

Indiferent ce element vizual utilizăm în cadrul prezentării noastre, ne vom asigura cu o zi înainte, că avem echipamentul necesar pus la dispoziție de către organizatori și că acesta funcționează la parametrii optimi.

Cuvintele se vor folosi simple, directe și ușoare. Se recomandă ca prezentarea să fie cât mai concisă, utilizând propoziții și fraze scurte; să fie directă; să se folosească titluri care atrag atenția, dar și cuvinte care sugerează acțiunea și au impact dorit. Formatul prezentării ar fi bine să fie variat, să se folosească stiluri uniforme, să se evite aglomerarea inutilă.

Graficele și diagramele prezintă date lipsite de viață într-o manieră atrăgătoare și convingătoare, fiind logice, clare și concludente, sunt folosite pentru a face diverse comparații. Graficele pot fi sub formă de linii, de tip plăcintă și sub formă de bare.

Imaginile trebuie să fie creative și conceptuale, să comunicăm corect și concept. Se recomandă ca imaginea singură să spună povestea, să se evite folosirea cuvintelor, să fim siguri că imaginea ne ilustrează cât mai eficient mesajul.

Cele mai des întâlnite medii în care putem afișa imagini sunt laptopurile, flip chart-urile, proiectoarele și diapozitivele. Este important să reținem că instrumentele nu reprezintă prezentarea în sine, dar sunt folosite pentru a o îmbunătăți. Dintre multiplele dispozitive vom alege doar pe cele potrivite. Pentru grupuri mici e bine să se folosească: flip chart-ul, tabla interactivă, obiectele ajutătoare, markerul, proiectorul, iar pentru grupuri mai mari: podiumul, pointerul cu laser, microfonul, proiectorul, ecranul cu afișarea slide-urilor.

Vorbitorul va fi foarte atent pentru ca aceste materiale ajutătoare ar putea distra atenția audienței de la elementele prezentării. Se vor respecta câteva reguli simple:

- Nu se va folosi tabla sau flip-chart-ul în timpul prezentării. Vorbitorul va scrie pe tablă sau pe planșele flip-chart-ului ceea ce are de scris și le va dezvălui publicului pe măsura prezentării.
- Materialele vizuale auxiliare trebuie plasate în locuri vizibile pentru toți participanții la prezentare.
- Materialele ajutătoare nu trebuie să fie transmise e din mână în mână, vor

Tradiție și noi paradigme de cercetare în biblioteconomie

fi demonstrate atunci când se vorbește despre ele, se vor explica clar și concis în timpul prezentării. Ne vom adresa publicului și nu materialelor vizuale auxiliare; vom exersa prezentarea folosind materialelor vizuale auxiliare.

PowerPoint constituie o modalitate excelentă de a prezenta materiale vizuale, dacă este folosit adecvat. Utilizarea programului PowerPoint se va planifica atent: de ce, cum și când se va pune în funcțiune.. Prezentarea va fi construită în dependență de publicul țintă. O prezentare PowerPoint profesională necesită să fie construită conform regulii 10-20-30, adică prezentarea să conțină 10 slide-uri, să nu dureze mai mult de 20 de minute, iar textele să fie scrise cu un font de minim de 30 de puncte. Structura prezentării se va stabili după identificarea obiectivelor, evidențierea ideilor principale. De asemenea, este important să fie stabilit modul prin care se va transmite mesajul – prin imagini, clip video, text, exemple. Nu vom citi de pe slide-uri. Vom ține minte, că slide-urile au rolul de a ajuta publicul să urmărească prezentarea și ideile principale. Vorbitorul care susține prezentarea trebuie să știe ce informație urmează după fiecare slide și ce aspecte trebuie menționate. Vom ține cont de faptul că nu se va afișa pe ecran tot ce vom spune, astfel încât publicul să folosească programul doar când vom evidenția într-adevăr mesajul, limitând-une doar la informațiile esențiale, pentru că cifrele și graficele foarte încărcate îi determină pe ascultători să-și piardă interesul. Culorile și fontul folosit joacă un rol important, deaceia se vor utiliza culori și fonturi ușor de citit. Specialiștii recomandă utilizarea fontului Helvetica sau Arial. Pentru titlu se poate alege un font mai special care este mai mari decât restul textelor.

La pregătirea unui PowerPoint vom reține câteva recomandări:

- utilizarea imaginii în loc de cuvinte oricând este posibilă. Acestea vor fi relevante prezentării și nu neutre sau confuze;
- reducerea la minimum a numărului de cuvinte. Textul va fi scris cu majuscule, nu mai mult de 7 cuvinte pe un slide;
- folosirea ghilimelelor este o abordare bună, le vom face mari, vom citi cu voce tare publicului pentru a sublinia punctul;
- folosind imagini și text, ne vom asigura că textul este plasat în zona de contrast a slide-ului, ceea ce îl va face exact vizibil. Vom utiliza un fundal semitransparent pentru text, dacă este necesar;
- Ne vom asigura că fontul este mare și ușor de citit de la distanță. Nu vom alege culori și care nu sunt clare.
- Textul important se va plasa în partea de sus a slide-ului.

Concluzii. Menționăm că, discursurile în fața unui public sunt o artă, care necesită abilități precum oratorica și retorica, dar toate provocările pot fi realizate cu brio prin antrenament, prin tratarea cu interes a subiectelor de discuție, prin respirația corectă, prin folosirea limbajului verbal corect și a gesturilor, prin punerea unor întrebări pentru implicarea publicului.

Tradiție și noi paradigme de cercetare în biblioteconomie

Deci, este important să urmărim recomandările cunoscutului autor de literatură motivațională al secolului XX, Dale Carnegie care îndeamnă să „Exersați. Acesta este lucrul cel mai important. Frica reprezintă rezultatul unei lipse de încredere, iar lipsa de încredere constituie rezultatul faptului că nu vă cunoașteți adevăratele capacități. Deci, cu cât aveți mai multe experiențe reușite, cu atât temerile vor dispărea mai repede”, sau „pentru a deveni buni vorbitori în public, trebuie să respectăm patru condiții: să începem cu o dorință puternică și îndârjită, să știm exact despre ce vrem să vorbim, să avem încredere în noi, să exersăm, să exersăm, să exersăm”⁷.

Așadar, pentru o prezentare de succes vom miza pe emoții, finalizând comunicarea cu un sentiment pozitiv și optimist, folosind eficient limbajul verbal și îndemnând publicul la acțiune, de a aplica cele auzite în practică.

Nu vom contesta faptul că, chiar dacă trăim în era informației, „cuvântul e un mijloc imperfect de comunicare” (Camil Petrescu), iar „oamenii nu se deosebesc atât prin ceea ce zic, cât prin ceea ce fac” (Mihai Eminescu).

Referințe bibliografice:

1. BOGDAN, Vaida. *O Prezentare de succes* [online] [citată 05 aprilie 2021]. Disponibil: <https://www.slideshare.net/voidab/o-prezentare-de-succes>
2. CARNEGIE, Dale. *Cum să vorbim în public* [on-line] [citată 02 aprilie 2021]. Disponibil: https://www.academia.edu/35186848/Dale_Carnegie_Cum_sa_vorbim_in_public
3. COSMA, Maria. *Arta de a vorbi în public* [online] [citată 13 aprilie 2021]. Disponibil: <http://www.gofree.ro/2012/01/30/arta-de-a-vorbi-in-public/>
4. *Cum facem o prezentare de succes?* [online] [citată 05 aprilie 2021]. Disponibil: <http://www.newparts.ro/dezvoltare/cum-facem-o-prezentare-de-succes.html>
5. *Cum să începeți o prezentare despre. Cum să faci o prezentare bună* [online] [citată 08 aprilie 2021]. Disponibil: <https://kadryfrio.ru/ro/zarabotok/kak-nachat-prezentaciyu-o-kak-provesti-horoshuyu-prezentaciyu/>
6. FERUGEAN, Gabriel. *Arta de a vorbi în public* [online] [citată 07 aprilie 2021]. Disponibil: <https://fdocumente.com/document/a-vorbi-in-public.html>
7. ILIE, Emilia. *Cum construiești o prezentare? Etape de parcurs* [online] [citată 21 aprilie 2021]. Disponibil: <https://www.exe.org.ro/cum-construiesti-o-prezentare-etape-de-parcurs/>
8. IRIMIEȘ, Laura Maria. *Introducere în tehnica discursului public* [online] [citată 05 aprilie 2021]. Disponibil: <https://ru.scribd.com/document/336208196/Public-Speaking-FSPAC-UBB-CLUJ-2015-2016>

⁷ Carnegie, Dale. *Cum să vorbim în public*, 2018.

Tradiție și noi paradigme de cercetare în biblioteconomie

9. LATIȘ, Isabela. *6 sfaturi pentru o prezentare de succes* [online] [citată 05 aprilie 2021]. Disponibil: <https://www.campuscluj.ro/stiri/493-6-sfaturi-pentru-o-prezentare-de-succes.html>
10. LODI, Ken. *Tiparele unei prezentări de succes : Învață să comunici eficient* / Ken Lodi. București : Amaltea, 2016. 125 p. ISBN 978-973-162-154-8.
11. LUCAS, Stephen E. *Arta de a vorbi în public* / Stephen E. Lucas ; traducere de Miruna Andriescu. Iași : Polirom, 2014. 405 p. ISBN 978-973-46-4197-0.
12. RADU, Ștefan. *11 ponturi pentru a realiza o prezentare de succes în training* [online] [citată 10 aprilie 2021]. Disponibil: <https://www.traininguri.ro/prezentare-de-succes-in-training/>
13. RUSU, Corina. *Reguli de aur pentru o prezentare de succes* [online] [citată 01 aprilie 2021]. Disponibil: <https://dictie.md/reguli-de-aur-pentru-o-prezentare-de-succes/>
14. STOIAN, Dragoș. *Cum să pregătești un discurs sau o prezentare în public* (Infografic) [online] [citată 14 aprilie 2021]. Disponibil: <http://www.dragosstoian.ro/cum-sa-pregatesti-un-discurs-sau-o-prezentare-in-public-infografic/>
15. *10 idei de prezentare creativă care vor inspira audiența dvs. la acțiune* [online] [citată 05 aprilie 2021]. Disponibil: <https://ro.accentsconagua.com/articles/business/10-creative-presentation-ideas-that-will-inspire-your-audience-to-action.html>

COMPETENȚE ȘI ABILITĂȚI ÎNTR-O SOCIETATE DE CUNOAȘTERE ȘI COMUNICARE GLOBALĂ

COMPETENCES AND SKILLS IN A GLOBAL KNOWLEDGE AND COMMUNICATION SOCIETY

Gabriela CAZACU¹

Abstract: *Dezvoltarea unor competențe și abilități noi de activitate profesională oferă unui bibliotecar posibilitatea de a se apropia de utilizator chiar și la distanță. Scopul mesajului este de a determina importanța competențelor și abilităților bibliotecarilor moderni, de a identifica nivelul de implicare în activitatea educației și cercetării științifice, de a stabili necesitățile de formare-dezvoltare profesională continuă*

Cuvinte cheie: *competențe informative, competențe de comunicare, competențe personale, abilități, bibliotecar modern*

Abstract: *The development of new skills and abilities of a librarian's professional activity gives him the opportunity to get closer to the user even from a distance. The purpose of the message is to determine the importance of the skills and abilities of a librarian, as well as the needs of training-professional development, identifying the level of involvement in the activity of education and scientific research; establishing the needs and necessities of developing the skills and abilities of a modern librarian.*

Keywords: *informational skills, communication skills, personal skills, modern librarian*

Dezvoltarea unor competențe și abilități noi de activitate profesională oferă unui bibliotecar posibilitatea de a se apropia de utilizator chiar și la distanță, de a-l înțelege mai bine, de a obține experiențele necesare în activitatea de cercetare științifică. Fără aptitudini și priceperi avansate în domeniu nu se poate vorbi despre un succes academic și profesional. Acumularea unor competențe noi constituie dimensiunea de bază a dezvoltării profesionale necesară într-o societate de cunoaștere și comunicare globală.

Biblioteca încearcă să facă față schimbărilor ce au loc în societate: globalizarea, tehnologiile informaționale și comunicaționale, penuriile financiare în achiziții de documente, baze de date, formarea culturii informației a utilizatorilor. Pentru toate acestea sunt necesare noi capacități și abilități avansate pentru crearea unui cadru de obținere a cunoștințelor în învățământul universitar, mereu în evoluție, atât pentru studenți, profesori, cât și pentru bibliotecari. Aceștia din urmă dețin un rol promordial în acoperirea informațională a necesităților utilizatorilor în instruire, cercetare, dezvoltarea personală

¹ Bibliotecară principală, Secția de Relații cu publicul, BȘ USARB, gabicaz307@gmail.com

Tradiție și noi paradigme de cercetare în biblioteconomie

Formarea competențelor profesionale pentru angajații din toate domeniile este un proces continuu. Competențele bibliotecarilor sunt multifuncționale. Pe lângă cele de bază (le vom caracteriza mai jos), bibliotecarii trebuie să posede competențe și din alte domenii necesare pentru o servire impecabilă a utilizatorilor..

Competențe informative

Procesul instructiv-educativ tot mai mult se realizează sub formă de activități comune între studenți. Se formează grupuri de lucru, se aplică proiecte de cercetare, role-playing, se lucrează cu diverse resurse de informare. De aceea una din sarcinile Bibliotecii Științifice USARB este asigurarea accesului permanent către resurse informaționale variate ca formă și conținut: <http://libruniv.usarb.md/index.php/ro/>

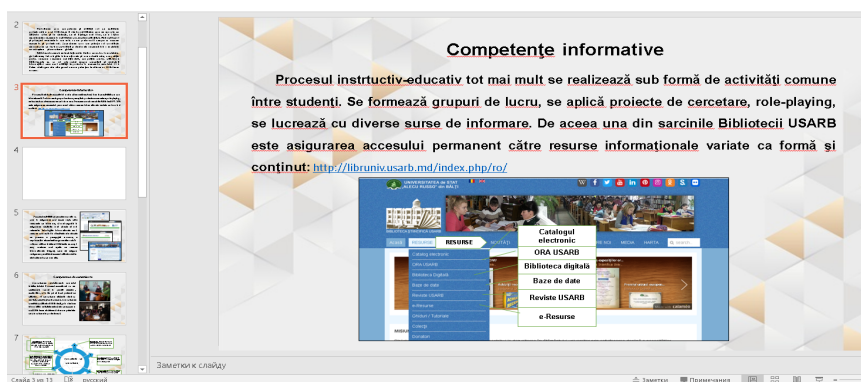

Succesul activității de cercetare constă nu doar în asigurarea unui acces rapid către resursele de informare, ci și în asigurarea căutărilor relevante necesităților. Tehnologiile informaționale sunt resurse care schimbă obiectivele și metodele de predare a pedagogiei moderne, de formare a deprinderilor la studenții de generație nouă. În noile condiții de învățare bibliotecile au drept scop crearea unui spațiu de resurse informaționale integrat, care asigură navigarea operativă și accesul utilizatorului la ele indiferent unde s-ar afla.

Competențe de comunicare

Comunicarea revoluționează domeniul învățământului. Procesul educațional nu se desfășoară numai în spațiul claselor, auditoriilor, ci în timpul și locul preferat de utilizator. O comunicare eficientă oferă un serviciu deschis și de încredere. Comunicarea creativă cu utilizatorii bibliotecii, prin oferirea informațiilor solicitate este cheia de succes a unui bibliotecar Câteva din competențele de comunicare importante le enumerăm mai jos:

- *ascultarea* (ascultarea activă presupune o atenție crescută persoanei care îți vorbește);
- *comunicarea nonverbală* (limbajul corpului, contactul ochilor, gesturile și tonul vocii sunt elemente importante în procesul comunicării nonverbale);

Tradiție și noi paradigme de cercetare în biblioteconomie

- *claritatea și concizia* (este o competență de comunicare ce înseamnă să vorbești exact și atât cât trebuie);
- *îcrederea* (oamenii răspund mai repede ideilor care sunt prezentate cu încredere);
- *feedback-ul* (o competență de control, un principiu esențial al autoreglării);
- *respectul* (este o competență ce înseamnă să rămâi mereu la subiect, să pui întrebări clare și să răspunzi la toate întrebările care îți sunt adresate).



Tehnologiile informaționale, dezvoltarea cărora a început în anii 50 ai sec. XX, oferă posibilitatea unui acces rapid și eficient la informație. Serviciile oferite de calculator, accesul liber, practic la orice tip de informație, atrage un număr foarte mare de persoane de aceea comunicarea electronică are un rol important. Cu acest scop Biblioteca Științifică USARB utilizează mai multe mijloace:



Competențe personale

Cultură generală, cunoașterea unei limbi străine, educarea utilizatorului, realizarea unor proiecte practice, colaborarea cu mediul profesional și integrare în fluxul de lucru, deprinderi pentru munca în echipă, cunoașterea temeinică a resurselor informaționale pentru utilizarea noilor tehnologii – toate acestea și formează integral competențele profesionale

Tradiție și noi paradigme de cercetare în biblioteconomie



Prin **abilitate** se înțelege capacitatea de a face totul cu ușurință și iscusință, calitate ce nu-i lipsește unui bibliotecar modern. Folosită la plural, noțiunea indică un set de însușiri ce permite fiecăruia să navigheze în universul informației. Din aceste considerente aș menționa un șir de abilități pe care fiecare bibliotecar trebuie să le aibă sau să le dezvolte continuu pentru a reuși acum și în activitatea viitoare:

- Posibilitatea de a gestiona schimbarea în mod eficient este una dintre abilitățile de vârf pentru liderii bibliotecii. Bibliotecarul trebuie să se adapteze ușor într-un mediu de informație permanent modificat.
- Contribuția la succesul utilizatorului în căutarea informației se bazează și ea pe abilitățile și cunoștințele fundamentale a bibliotecarului. Bibliotecarul va ajuta utilizatorul să identifice informațiile de care are nevoie, va oferi instrumente de evaluare și utilizare utile în procesul de cercetare.
- Posibilitatea de a influența și negocia în cadrul instituției. Capacitatea de a motiva, stabili și menține relații de lucru eficiente cu publicul.
- Prezența unei gândiri radicale, creative. Capacitatea de a gândi analitic și de a dezvolta sisteme, proceduri și fluxuri de lucruri noi. Creativitate pentru a dezvolta și implementa programe și servicii de bibliotecă.
- Cunoașterea temeinică a resurselor informaționale (motoare de căutare, internet, e-mail, pagini web, bloguri, chat-uri).
- Pregătirea utilizatorilor și a personalului academic pentru o lume digitală.
- Bibliotecarul trebuie să poată maximiza accesul la conținut și servicii digitale și tipărite necesare într-o lume din ce în ce mai încorporată. Virtualul este un loc nu un format, comunitățile de interes nu mai sunt delimitate de geografie și sunt relevante oricărei profesii. Potrivit acestuia, unul dintre cele mai importante roluri este cel al consilierului informațional.

Triaditie și noi paradigme de cercetare în biblioteconomie

- Capacitatea de a gestiona și conserva informațiile digitale.
- Dezvoltarea spațiilor fizice și virtuale pentru a sprijini evoluțiile pedagogice esențiale.
- Menținerea noilor colaborări în cadrul și în afara instituției.

Un bibliotecar modern trebuie să fie foarte bine pregătit pentru schimbările actuale pentru a deveni un element integrat și inerent al Societății Cunoașterii. Scopul mesajului este de a determina importanța competențelor și abilităților unui bibliotecar, precum și nevoile de formare-dezvoltare profesională, identificarea nivelului de implicare în activitatea educației și cercetării științifice; stabilirea necesităților de dezvoltare a competențelor și abilităților unui bibliotecar modern.

Referințe bibliografice:

1. <https://www.slideshare.net/cdbclub/competente>
2. <http://www.diacronia.ro/ro/indexing/details/A19409/pdf>
<https://librarianresources.taylorandfrancis.com/10-skills-librarians-need-for-the-future/>
3. <https://www.researchgate.net/publication/285685159> The Role of Librarians in Academic Success
4. <https://www.wall-street.ro/articol/Careers/244379/competentele-de-comunicare-de-ce-iti-sunt-necesare-la-job-si-cum-le-poti-dezvolta-plus-5-carti-utile-de-comunicare.html#gref>

IDENTITATEA VIZUALĂ A BIBLIOTECII ȘTIINȚIFICE USARB

VISUAL IDENTITY OF THE USARB SCIENTIFIC LIBRARY

Silvia CIOBANU¹

Abstract: În acest articol sunt reliefate activitățile organizate de BȘ USARB orientate spre dezvoltarea instrumentelor de marketing online și offline, crearea unui brand/marca durabil și atractiv pentru utilizatori, care contribuie efectiv la identitatea vizuală a Bibliotecii, aplicându-se un ansamblu de elemente, materiale, acestea fiind: fonturi, culori, dimensiuni, figuri, fotografii, scheme grafice, videoclip-uri.

Cuvinte-chee: identitate vizuală, brand, logo, slogan, materiale promoționale, comunicare

Abstract: A priority for 2021 is to strengthen the digitization of library activities. The USARB Scientific Library has developed and is developing online and offline marketing tools aligned with the brand/ and visual identity, taken together to communicate the importance of the Băți book institution and its role in the academic community. This article outlines the activities organized by SL USARB regarding the visual identity with all its elements, the same characteristics for all the materials on which they are applied, using fonts, colors, sizes, figures, photos, graphic schemes, videos. The visual components contribute to the easy differentiation and recognition of the USARB Scientific Library brand.

Keywords: visual identity, brand, logo, slogan, promotional materials, communication

În secolul XXI Biblioteca, bibliotecarii, fac tot posibilul (cum o făceau întotdeauna) pentru a-i atrage pe utilizatori în bibliotecă prin diverse forme, modalități de promovare a activităților, demonstrând relevanța, încrederea și importanța instituției cărții în lumea competitivă de astăzi.

Biblioteca Științifică USARB și-a creat identitatea prin diverse activități de marketing, promovare, respectarea principiilor moderne de publicitate și aplicarea designului modern. Odată cu deschiderea Centrului Marketing. Activitate Editorială (2011), marketingul de bibliotecă a fost orientat spre identificarea mai întâi a unui public țintă și apoi livrare electronică/tipărită, propuneri de valoare ale Bibliotecii, creând astfel un brand/marcă consistentă. Un brand este un concept de marketing intangibil care ajută beneficiarii să identifice Biblioteca sa. În termeni generali, o identitate vizuală exprimă valorile și ambițiile bibliotecii, munca și caracteristicile acesteia. Identitatea vizuală face parte din brand. Stabilirea identității bibliotecii necesită un contur specific definit în: *siglă, viziune, misiune, cultură, design, comunicare*. Adevărata provocare este de a menține satisfacția vizitatorilor bibliotecii privind serviciile oferite, precum și actualizările cu privire la produsele și serviciile noi, schimbări din cadrul bibliotecii universitare.

¹ Bibliotecară principală, Centrul Marketing. Activitate editorială, BȘ USARB, sciobanu64@gmail.com

Tradiție și noi paradigme de cercetare în biblioteconomie

În rezultatul participării la proiecte europene, Biblioteca Științifică USARB a introdus elemente de inovare și servicii noi prin colaborare, cooperare, crescând vizibilitatea și impactul general atât offline cât și online. În cadrul proiectului „Modernizarea serviciilor bibliotecilor universitare din Moldova”, finanțat de Programul Norvegian de Cooperare cu Eurasia în domeniul învățământului superior, realizat în parteneriat cu 18 biblioteci universitare din Republica Moldova, Universitatea din Bergen, Norvegia și Universitatea Transilvania din Brașov, România, Biblioteca a elaborat *Strategia de dezvoltare a BȘ USARB 2017-2022* cu multe obiective. Din ele menționăm promovarea imaginii și a serviciilor bibliotecii universitare, extinderea și diversificarea metodelor de promovare a bibliotecii, *rebranding-ul bibliotecii*, implicarea anuală în campanii de advocacy pentru comunitatea academică până la finele anului 2022. În procesul de elaborare a Strategiei au fost consultate *Strategia Națională de dezvoltare a societății informaționale „Moldova digitală - 2020”*, *Strategia Națională de Dezvoltare „Moldova - 2020”*, *Strategia de dezvoltare a culturii „Cultura - 2020”* etc. Sinergiile date pot fi aplicate și altui proiect, cum ar fi cel din rețeaua Erasmus+, anii 2015-2018, [*LNSS - Servicii de suport pentru rețeaua de biblioteci: modernizarea bibliotecilor din Armenia, Moldova și Belarus prin dezvoltarea personalului bibliotecar și reformarea bibliotecilor*](#), cu un obiectiv specific privind sporirea vizibilității și rolului bibliotecii prin desfășurarea anuală a Zilei Naționale de Sensibilizare privind Bibliotecile (National Awareness Day - NAD) în societate, mottoul fiind *Biblioteca Ta - Progresul Tău*. Participanți ai acestui proiect au fost nouă biblioteci universitare din Armenia, Belarus și Republica Moldova cu Biblioteca Științifică a Academiei de Administrare Publică din Chișinău și Biblioteca Științifică a Universității de Stat „Alec Russo” din Bălți.

Promovarea BȘ USARB

Prin marketing Biblioteca își ameliorează reputația, imaginea pozitivă, cercetând problemele neconcordanței dintre utilizator și serviciile de informații pe care le prestează. Bibliotecarul este persoana care filtrează informațiile relevante, adaugă valoare informațiilor, oferind diverse tipuri de servicii de documentare. Începând cu anul deschiderii Bibliotecii, bibliotecarii universitari împreună cu administrația, au promovat continuu biblioteca, colecțiile, serviciile ei. Ținând cont de schimbările din societate, era necesară o intervenție și anume un brand special Prima variantă a brandului/mărcii Bibliotecii a fost elaborată în anul 1995, reeditată în 2001, 2005, 2007. În anul 2016 s-au adăugat elementele noi: cartea, notebookul, sloganul în 2017. Astfel, a fost proiectat un brand/marcă exclusivă și elegantă (impactul colectiv al staffului de bibliotecari), care îndeplinește funcții de sensibilizare a serviciilor și facilitează conexiune mai mare cu utilizatorii.

Conform specialiștilor în domeniul Marketingului, identitatea vizuală include următoarele elemente: logo-ul, website-ul, serviciile și produsele oferite,

Tradiție și noi paradigme de cercetare în biblioteconomie

comunicarea. Identitatea vizuală și branding-ul sunt doi termeni adesea confundați în procesul de construire a unui brand.

„Identitatea vizuală este aspectul vizual al marcării lucrului și al încercării de a evoca anumite sentimente către consumatori prin imagini. Transmite semnificații simbolice care nu pot fi comunicate doar prin cuvinte”. (*Business Dictionary*, 2017) <http://www.businessdictionary.com/definition/branding.html>.

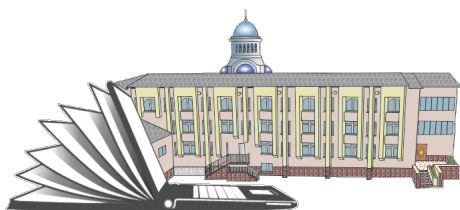

Toate acțiunile pe care le întreprinde o bibliotecă pentru a-și crea o imagine adecvată și pentru a se separa de concurență este un brand. Un exemplu poate fi website-ul - simplu cu logo-ul iconic și utilizarea culorilor precum: *albastru, bej, alb și unele culori neutre*. Este combinația perfectă între

identitatea și design-ul de marcă. Marca și logo-ul reprezintă și identitatea grafică a instituției. Astfel, se obține o prezență vizuală profesională ce dă coerență tuturor celorlalte platforme ale bibliotecii, atunci când vine vorba de aspectul vizual. Obiectivul creării logo-ului este identificarea, recunoașterea bibliotecii de către utilizatorii săi.

Ca prim element, logo-ul identifică componentele principale ale instituției, bazat pe patru fundamente: *Informarea, Conceptul, Designul și Livrarea*, ce garantează unicitatea și calitatea. Emblema reprezintă o compoziție grafică simbolică și anume edificiul Bibliotecii, element care ne reprezintă vizual ca instituție importantă, guvernată de înălțimea splendidă și sugestivă a turlei Catedralei „Sf. Constantin și Elena”, din imediata vecinătate, simbolizând pe de o parte cultură, orientare, deschidere, perspectivă, inovație, pe de alta - sacralitate, veșnicie, cultură, istorie, ce sunt caracteristice și instituției cărții.



Un alt simbol îl constituie cartea și notebook-ul, ambele deschise, ce semnifică accesul deschis la informații cu sloganul succint „*Biblioteca ta - progresul tău*”. Simbolul transmite mesajul interacționării utilizatorii cu biblioteca, iar culorile albastru și alb semnifică lumină, profesionalism, încredere, succes.

Tradiție și noi paradigme de cercetare în biblioteconomie

Acronimul **BȘ USARB** este forma scurtă a numelui Bibliotecii Științifice a Universității de Stat „Alec Russo” din Bălți. Este un element identitar fundamental, care nu poate lipsi din nici o ipostază de prezentare vizuală.

Sigla Bibliotecii Științifice a Universității de Stat „Alec Russo” din Bălți este compusă din emblema și numele complet al acesteia, schimbată odată cu vremurile, dar care a rămas constantă din 1995, schimbându-și doar culorile, păstrând forma și fontul. Combinația *alb, auriu, negru* sau *alb, albastru, negru*, pe care o folosim astăzi, înseamnă încredere și fiabilitate, prietenie, sobrietate și accesibilitate. Împreună cu fontul - un plus de valoare în comunicarea informațiilor - crează impresia de un brand puternic, bine poziționat și inclusiv, utilizat atât în varianta color, cât și alb-negru. Este element identitar extrem de important în utilizare și este aplicat pe toate publicațiile editate/elaborate de Biblioteca Științifică USARB (lucrări bibliografice, culegeri ale manifestărilor științifice, broșuri, pliante, semne de carte, fluturași, documente oficiale, materiale promoționale, bannere etc.). „*Din punct de vedere tehnic, o marcă este o siglă combinată cu anumite culori și fonturi care identifică un anumit produs sau serviciu potențialilor utilizatori.* (Elizabeth Docuett, American Library Association, 2008).

Culorile oficiale ale Bibliotecii sunt reprezentate mai jos, sub forma codurilor de culoare, în format CMYK (pentru tipar), RGB (pentru ecran) și HEX (pagini web) pentru a păstra caracterul coerent al identității Bibliotecii. Culorile utilizate cuprind următoarele interpretari:

► Versiunile paginii web sunt un exemplu clar al modului în care brandul/marca și identitatea vizuală se unesc. Site-ul BȘ USARB a fost elaborat în anul 2000. Timp de 21 de ani, pagina web a BȘ USARB a suportat două redesign-uri, în ultima variantă e simplificat conținutul, conform căreia produsul virtual este ușor de găsit, credibil, așteptat, accesibil, valoros. Toate paginile site-ului sunt concepute ca pagini de destinație veritabile, care conțin îndemnuri corecte în căutarea informației. Utilizatorii pot interacționa direct nu numai cu ofertele, dar și cu bibliotecarii – prin comentarii și mesaje. Mai mult, informațiile prezentate în descrieri, cât și în blog, conțin elemente importante pentru cititori. Un principiu al jurnalismului sună astfel: „*Maximum de informație în minimum de cuvinte*”. Iconițe, titluri, fotografii, cifre evidențiate sunt elemente din pagină care captează atenția beneficiarului invitat să acceseze informațiile plasate corect. Designul site-ului corespunde cerințelor actuale ale utilizatorului în căutarea informațiilor utile, este modern și simplu de lecturat, receptiv, adaptat pentru telefon mobil, tabletă, laptop, PC.

► Social media (Facebook, Instagram, YouTube ect) este un avantaj de a menține brand-ul, recunoscut de utilizatori. Conținutul informațiilor este consistent, succint, constant și relevant în mediul online. Opinia utilizatorului online despre instituție, servicii, resurse documentare este cea mai importantă reflectare a integrității, fiabilității și valorii *mărcii* BȘ USARB.

Tradiție și noi paradigme de cercetare în biblioteconomie

► Actualmente, utilizatorii preferă un content cu imagini și fotografii expresive. În ultimul timp accentul cade mai mult pe acțiune și activități, care au o mai mare amploare față de cele care se concentrează pe aspect și text. Prin urmare, imaginea, fotografia redă cât mai amplu mesajul bibliotecarului. O frumoasă și consistentă arhivă de fotografii a activităților Bibliotecii o găsim în Flickr și mai recent în Google Foto.

► Publicitatea unui video-eveniment se întâlnește în tutorialele de pe pagină web și Youtube. Toate evenimentele, materialele create prezintă noua identitate vizuală și reîmprospătează canalele de social media, e-evenimente, buletine informative, e-mail-uri și publicații. Instrumentele noi consolidează conexiunile cu utilizatorii prin care BȘ USARB susține predarea, învățarea și cercetarea la universitate și nu numai. Pe lângă toate acestea, au fost dezvoltate noi instrumente de marketing, aliniate cu noul brand, cu noi mesaje care comunică importanța bibliotecii universitare, rolul acesteia în campusul universitar.

Coerența vizuală identitară este păstrată și în cazul altor tipuri de materiale: documentele ce au destinație internă, utilizându-se foia cu antet monocromă (alb-negru) și color, prezentările de tip Power Point cu utilizarea șabloanelor, afișul de informare de format diferit, în corelare cu tema activității sau evenimentului cu un singur logou. Materialele grafice ce conțin text, precum broșurile, pliantele, afișele sau chiar cărțile sunt mult mai sugestive, fiindcă includ și ilustrări vizuale. Cele mai relevante sunt fotografiile cu sigla BȘ USARB, care trebuie folosite corect pentru a obține un efect pozitiv. La dispoziția utilizatorilor este o arhivă cuprinzătoare cu fotografii particularizate pe ani, pe evenimente, obiecte protejate cu dreptul de autor, drepturile conexe și drepturile "suigeneris". [http://agepi.gov.md/sites/default/files/brosuri/Cum se protejeza dreptul de autor rom-2016.pdf](http://agepi.gov.md/sites/default/files/brosuri/Cum%20se%20protejeza%20dreptul%20de%20autor%20rom-2016.pdf).

Așadar, brandul BȘ USARB este cunoscut prin broșuri și cărți de vizită, articole și produse ce conțin elementele definitorii ale instituției bibliotecare, inscripționate direct în materialele elaborate, care contribuie la crearea și definirea identității. Pentru publicitate se folosesc programe moderne de poligrafie și editare, așa ca Adobe Photoshop, Indesign, Illustrator, CorelDraw, Quark, Joomla-componente.docx. etc., atât pentru materialele tradiționale, cât și pentru cele din spațiul virtual.

Cu scopul de a promova imaginea și a consolida brand-ul creăm diverse materiale promoționale: calendare, flyere personalizate ce reprezintă BȘ USARB. Design-ul și conținutul materialelor pentru expoziții/conferințe variază în funcție de nevoile specifice ale evenimentului: public țintă, mărime, format, loc de desfășurare etc. Pentru promovarea diferitor evenimente folosim *roll-up-ul*, bannere *outdoor* sau *indoor*, ecusoanele, etc., metode și forme de lucru progresive, strategii de marketing, pentru ca toate materialele elaborate să fie cu impact vizual imediat.

Selectarea și studierea celor mai promițătoare tendințe, studierea necesităților, analiza cererii de lectură, măsurarea nivelului de satisfacție în rândul

Tradiție și noi paradigme de cercetare în biblioteconomie

utilizatorilor bibliotecii, stabilirea justificării bibliotecii și a serviciilor sale, modificările care au avut loc după branding și marketingul serviciilor de bibliotecă, poziționează Biblioteca ca o instituție de succes.

Deși BȘ USARB nu este o instituție profitabilă, prezența ei este vizibilă și importantă, oferind utilizatorilor cele mai bune servicii informaționale pentru satisfacția necesităților de învățare, lectură și cercetare. Biblioteca ține piept schimbărilor tehnologice, oferind servicii inovative și de calitate. Dezvoltarea bibliotecii și a serviciilor sale este o componentă cheie a promovării bibliotecii și vizibilității acesteia în rândul utilizatorilor. „*Procesul implicat în crearea unui nume și a unei imagini unice pentru un produs în mintea consumatorilor, în principal prin campanii publicitare cu o temă consecventă. Brandingul își propune să stabilească o prezență semnificativă și diferențiată pe piață care atrage și reține clienți fideli*” (Business Dictionary, 2017).

Biblioteca Științifică USARB este cunoscută ca fiind una de succes în ceea ce face. Ne dorim ca marca Bibliotecii universitare bălțene să fie durabilă, și să rămână în continuare atractivă. Iar unul dintre cele mai importante ingrediente ale brandingului de calitate rămâne a fi credibilitatea utilizatorilor, respectul, verticalitatea față de Bibliotecă.

Referințe bibliografice:

1. <https://doxologia.ro/puncte-de-vedere/identitatea-virtuala>
2. <https://civic.md/util/369-identitatea-organizatiei-in-mediul-virtual.html>
3. <https://www.itexclusiv.ro/IdentitateVizuala-MarketingOnline.php>

Secțiunea

**PATRIMONIUL DOCUMENTAR AL BIBLIOTECII
ÎN ERA DIGITALĂ**

The section

**THE DOCUMENTARY HERITAGE OF THE LIBRARY
IN THE DIGITAL ERA**

CZU 027.7(478):001.891

**ALGORITMUL ETAPELOR DE BIBLIOGRAFIERE/
CERCETARE BIBLIOGRAFICĂ/IDENTIFICARE A
DOCUMENTELOR TRADIȚIONALE ȘI ELECTRONICE**

**ALGORITHM OF THE STAGES OF BIBLIOGRAPHY / BIBLIOGRAPHIC
RESEARCH / IDENTIFICATION OF TRADITIONAL AND ELECTRONIC
DOCUMENTS**

Anna NAGHERNEAC¹, Elena SCURTU²

Abstract: În articol este examinată problema metodologiei cercetării bibliografice cu o varietate de metode, reguli și norme, aplicarea cărora asigură succes profesional. Accentul este pus pe cercetarea tematică. Este conturat algoritmul identificării/cercetării tematice a documentelor cu o caracteristică detaliată a conținutului etapelor de identificare.

Cuvinte chee: cercetare bibliografică, metode de identificare a documentelor, competențe profesionale, bibliotecari de referințe, servire informațională

Abstract: The article examines the problem of bibliographic research methodology with a variety of methods, rules and norms, the application of which ensures professional success. The focus is on thematic research. The thematic identification / research algorithm of the documents is outlined with a detailed characteristic of the content of the identification stages.

Keywords: bibliographic research, document identification methods, professional skills, reference librarians, information service

Problema identificării/valorificării documentelor necesare, indiferent de scopuri, obiective este una mereu actuală, discutabilă, fiind în schimbare în funcție de dezvoltarea societății și a științei. Cercetătorii pe parcursul anilor au afirmat de

¹ Bibliotecară principală, Centrul de Informare și cercetare bibliografică, BȘ USARB, ana.nagherneac@gmail.com

² Bibliografă, Centrul de Informare și cercetare bibliografică, BȘ USARB, elenagrama@list.ru

Tradiție și noi paradigme de cercetare în biblioteconomie

nenumărate ori că jumătate din cunoștințe rezidă din documentarea bibliografică pentru a cunoaște rezultatele științifice acumulate la diferite momente istorice și a le transmite succesorilor.

Despre identificarea documentelor necesare s-a scris mult și se va scrie încă. În comunicarea prezentă încercăm să conturăm, odată în plus, algoritmul de bibliografiere a documentelor prin prisma metodologiei cercetării bibliografice, care își are secretele, regulile și normele sale, elaborate în timp, utilizate și cizelate în practica de fiecare zi a bibliografilor.

Cercetătoarea rusă Marina Iurevna Nesceret este de părerea că un bibliograf-profesionist în sensul absolut al cuvântului trebuie să posedă nu numai o metodologie de cercetare perfectă, dar să obțină și determinativul „bibliograf cu darul de la Dumnezeu” [6, p. 49].

Bibliografii, bibliotecarii de referințe de succes, de rând cu cunoștințe, competențe profesionale, posedă și gândire logică și creativitate. Dan Stoica afirmă că *Bibliotecarul de referințe este posesor al unei culturi generale solide, cu o foarte bună cunoaștere a instrumentelor de lucru ce pot fi exploatare în biblioteca proprie și cu expertiză în domeniul navigării pe orice căi în afara instituției sale, în vederea găsirii informației* [1, p. 80].

Identificarea documentelor este un proces de combinație bizară a elementelor de logică și paradoxuri, de gândire științifică și imaginație creativă, interpretări critice ale surselor bibliografice ce vor fi consultate și ale documentelor selectate.

Cercetarea bibliografică formează nucleul teoriei bibliografiei. Despre particularitățile acestei cercetări și importanței ei în progresul societății și științei și-au spus părerea savanți-cercetători din mai multe țări ale lumii:

– *Activitatea bibliografică organizată a fost și continuă să fie consistentă, pe toate meridianele, dată fiind importanța ei, nu doar în cercetarea științifică, dar și în organizarea culturală și în viața socială modernă* - afirmă cercetătorul Dan S. Stoica [1, p. 16].

– *Nimeni nu și-ar putea imagina cultura modernă și progresele contemporane ale cercetării în toate câmpurile de cunoaștere după apariția tiparului, fără cercetare bibliografică. Bibliografia este marea creatoare de ordine și de siguranță, care în diferite ipostaze, ghidează și susține toți pașii reconsiderării critice și valorificării trecutului, este disciplina formativă care transmite indivizilor și societății sensurile îngemănate ale valențelor cantitative și calitative ale acumulărilor și ierarhizărilor permanente din sfera intelectuală* – sunt spusele lui Ion Stoica [4, p. 364].

Cercetătorul rus N. Iu. Uliianinskii, încă în anii 20 ai sec. XX, credea că bibliografierea este „o artă deosebită, proprie numai oamenilor aleși, care posedă cunoștințe vaste, memorie perfectă și cunoașterea potențialului documentar național și, desigur, al bibliotecii în care activează” (*Библиографический поиск – это особое искусство, присущее лишь немногим избранным людям, обладающим широтой познаний, исключительной памятью, а иногда и совершенно*

Tradiție și noi paradigme de cercetare în biblioteconomie

особым знанием национальных книжных сокровищ или книжных собраний данной библиотеки) [7, p. 39].

Sub constrângerile contemporane cu o diversitate fără precedent a documentelor, cercetarea bibliografică este mereu în schimbare, integrându-se în forme, produse și servicii noi. Ion Stoica, citat anterior, susține că:

– *Utilizatorului contemporan i se impune cerința de a opera cu elementele unui fel de postmodernism informațional, caracterizat prin existența diferitelor stiluri și forme ale mișcării informației, reflectând atât fragmentarea experienței de cunoaștere cât și ambivalența acesteia. Integrarea tuturor tipurilor de surse, și, în primul rând, a informației tipărite și a celei numerizate, utilizând fondul de convergență pe care îl are totdeauna spectrul documentar, el devenind, poate, cea mai importantă misiune contemporană a structurii infodocumentare. Ele trebuie să reconsidere permanent produsele informaționale din perspectiva integrării acestora în finalități care răspund în mod optim nevoilor [2. p. 84].*

– *Servirea informațională își va atinge scopurile atunci când va asigura adaptarea permanentă a mediului informațional creat de sistemul informațional pentru microambianța informațională a fiecărui om în parte... Un rol important revine lucrătorilor informaționali care vor pune în acțiune cunoștințele metodologice pentru dezvoltarea cercetărilor ulterioare (Информационное обслуживание действительно достигнет своей цели, если обеспечит постоянную адаптацию информационной среды создаваемой информационной системой, к информационной среде каждого конкретного человека... Осуществление этого может в значительной степени содействовать участие в научном процессе информационных работников, вооруженных знанием методических и методологических принципов реализации исследовательской работы [5, p. 6] consideră cercetătorul D. I. Blumenau.*

Reeșind din afirmațiile teoretice și experiența cotidiană a salariaților bibliotecilor încercăm să pătrundem în metodologia activității de cercetare bibliografică de durată care include mai multe procese și pe care le vom pune în discuție în continuare.

Succesul în cercetarea bibliografică se datorează competențelor profesionale, măiestriei salariaților bibliotecilor care însumează un șir de metode euristice și logice demonstrate de aceștia în fiecare zi de activitate.

- **Metoda intuitivă**, care nu întotdeauna se supune determinării. Intuiția, știm noi, reprezintă acea voce interioară, care are la bază capacitatea gândirii de a acumula cunoștințe noi pe baza experienței dobândite anterior și ne face să acționăm fără a ne gândi mult. Unii cercetători consideră că există un element de taină, mistică chiar, atunci când pierdem timp costisitor și nu găsim răspuns la întrebare și la un moment dat printr-o confluență de acțiuni răspunsul este în fața noastră. Metoda intuitivă se soldează cu rezultate, mai cu seamă, într-o căutare faptică: date despre un eveniment istoric, momente inedite din activitatea unei

Tradiție și noi paradigme de cercetare în biblioteconomie

persoane notorii, un fenomen social sau natural... Este simplu și fără dificultăți de a găsi răspuns la cele mai variate întrebări pe Internet, dar se întâmplă că și aici am dat în bară. Exemplu expresiv ar putea fi căutarea deplină a conținutului unui citat și a autorului ei. Vocea interioară ne îndreaptă spre anumite surse consultate de noi anterior (fie operele unui autor, sau culegeri speciale de documente, bibliografii cu adnotări și utilizare abundentă a citatelor pentru fiecare capitol, parte).

- **Metoda tipologică** are drept orientare în identificarea documentelor tipizarea lor (modelul, rețeta). Cel mai optimal model și mai des utilizat este modelul descrierii bibliografice, care conține o totalitate de date despre un document. Vom identifica operele unui autor în cataloage fie tradiționale, fie electronice, documentele editate la o editură sau alta, locul publicării lor, vom efectua cercetări online după cuvinte-cheie.

- **Metoda inductivă.** Pentru a realiza o cercetare reușită bibliotecarul/bibliograful își aprofundează cunoștințele în problemă, stabilește fragmentul surselor bibliografice ce urmează a fi consultate. Inducând, ajunge la concluzia că e bine să se înceapă cu surse specializate de identificare a documentelor, apoi se vor cerceta cele de ordin universal.

- **Metoda deducției** este metoda de gândire logică în care concluzia rezidă din anumite postulate. Prin metoda deducției bibliograful va determina mai întâi sursele universale (bibliograful deduce că acolo sunt înregistrate realizări din toate domeniile), apoi cele speciale.

- Metoda inducției și cea a deducției sunt interconectate, se completează reciproc. În timpul efectuării cercetării bibliografice la o temă sau problemă bibliografii se bazează și pe inducție și pe deducție, trecând ușor de la una la alta.

Din alte metode/acțiuni (în mare parte sunt metode de grupări ale documentelor) care se manifestă în activitatea de identificare a documentelor:

- **Metoda idealizării** prin care se idealizează sursele de informație, care ar permite identificarea perfectă a documentelor. Se întâmplă că idealizarea să se materializeze și că o așa sursă de informare să existe.

- **Metoda asocierii.** Identificarea documentelor (o solicitare recentă) se realizează prin asociere cu identificări de documente anterioare la subiect. Asocierile de felul acesta influențează calitatea și rapiditatea noilor identificări.

- **Metoda inversiei** este utilizabilă, mai ales, la realizarea referințelor de identificare a datelor bibliografice a unui sau altui document: căutări nu după numele autorului (corect ar fi să fie așa, dar din anumite motive numele autorului nu este bine cunoscut sau nu este prezentat corect – lipsește o literă, inversie de litere...), după titlu (titlul poate fi indicat corect sau poate fi și inversat).

- **Metoda categorizării.** Identificarea documentelor se efectuează după anumite categorii ale documentelor: Un exemplu ar fi identificarea documentelor după primul cuvânt al denumirii. Dacă documentul începe cu cuvântul manual, curs, ciclu, schiță, culegere conchidem că este vorba despre cărți.

Tradiție și noi paradigme de cercetare în biblioteconomie

Subiectul comunicării prezente îl constituie, ca atare, cercetarea bibliografică la anumite teme (miezul oricărei cercetări bibliografice), care constituie o comunicare deschisă între surse și activitatea unui cercetător, care are nevoie de ele, bibliografii fiind mediatori. Cercetarea tematică susține cercetările științifice, procesele didactice, activitățile profesionale... Prin această activitate se colectează, se sintetizează, se organizează, se elaborează noi documente bibliografice.

Metodele și procesele examinate mai sus însoțesc activitatea de cercetare bibliografică tematică, în mod special, la etapa identificării/selectării nemijlocite a documentelor. Se ivesc întrebări de precizare mai detaliată a unor documente, de delimitare a unor date faptice, de consultare nemijlocită a textului documentelor, care se găsesc în colecțiile bibliotecilor.

După cum am remarcat mai sus despre etapele cercetării bibliografice am dus discuții în mai multe comunicări. Cea prezentă cercetează problema într-o manieră mai detaliată și mai cuprinzătoare. Vom examina și problema bibliografierii documentelor pentru elaborarea de către salariații bibliotecilor a lucrărilor de proporții destinate satisfacerii cerințelor colective ale utilizatorilor prezente și viitoare. Acestea sunt: bibliografiile, dicționarele, cataloagele, indexurile.

Dialogul/interviul cu utilizatorul bibliotecii este o etapa inițială, foarte importantă pentru startul acțiunii de cercetare cu precizarea unor momente ce vor influența-o în continuare: scopul utilizării informației ce va fi identificată, tipul documentelor ce urmează a fi selectate, perioada de timp a publicării lor, limba scrierii, cuvintele-cheie. Dialogul rămâne deschis. În orice moment al procesului de cercetare, bibliograful va avea nevoie de unele precizări, delimitări care se vor face cu ajutorul utilizatorului.

Este foarte important ca bibliotecarul/bibliograful să fie bine documentat la subiectul cercetării. Pentru aceasta se vor examina documente de referințe, monografii, documente electronice...

Etapa de configurare a resurselor pentru examinare se va face prin construirea unei strategii cu antrenarea gândirii inductive și deductive. Totul depinde de particularitățile solicitării. Dacă utilizatorul urmează să se încadreze într-o cercetare temeinică, atunci se vor cerceta toate sursele posibile (tot spectru de documente), inclusiv și Internetul cu toate ofertele sale (explorarea globală a informației). Așa va fi și în cazul elaborării lucrărilor de către salariații bibliotecilor. Ion Stoica susține că *capacitatea de a distinge și a diseca a bibliografului se exercită pe un teritoriu informațional, cel mai adesea plin de incongruețe, de diversitate și, uneori, de capcane* [4, p. 364].

Aici, ca niciunde, se evidențiază în mod proeminent noțiunile de amploare și profunzime bibliografică, de responsabilitate profesională. Bibliograful va fi garantul în asigurarea cu informație de calitate necesară utilizatorului. Această afirmație este susținută de mai mulți cercetători. M. Iu. Nesceret afirmă că: *Bibliograful-profesional garantează utilizatorului exhaustivitatea, profunzimea,*

Tradiție și noi paradigme de cercetare în biblioteconomie

autenticitatea informației selectate” (Библиограф-профессионал гарантирует читателю полноту и достоверность информации, подтверждая свои гарантии прилагаемым к списку перечнем просмотренных библиографических источников) [6, p. 51].

- Opțiunea analitică (analiza infodocumentară) se bazează pe o decizie dificilă și plină de responsabilitate, pentru că ea implică un imens consum de resurse și un angajament total din partea autorului sau a echipei de autori - este părerea lui Ion Stioica [4, p. 364].

Dacă este o solicitare de selecție ocazională a literaturii, se vor consulta sursele cele mai recente (credem că este o prevedere necesară), se va selecta informația în dependență de cerința utilizatorului (literatură numai în limba română, numai monografii, literatura prezentă în fondurile unei sau altei biblioteci, adresele unor linkuri...), dar ea trebuie să fie de calitate.

Cercetarea de identificare a documentelor se va face și în manieră tradițională și, desigur, în context digital. Se vor consulta cataloagele bibliotecii, bibliografiile tipărite, baze de date, repozitorii, cataloage ale altor biblioteci. Paralela între posibilitățile unei biblioteci și cea a Internetului ne face să afirmăm următoarele: Internetul ne oferă posibilități enorme de acces la cultura și știința mondială, dar această informație nu este prezentată/ sistematizată la nivelul dorit. Bibliotecile, însă, oferă utilizatorilor săi instrumente de regăsire a informației bine organizate. Completarea colecției unei biblioteci se face și ea în mod oraganizat, cu evaluări preventive ale documentelor ce urmează a intra în colecție. O problemă este și limba documentelor din Internet, ea fiind în cea mai mare parte cea engleză și mulți utilizatori mai întâmpină încă dificultăți. Pe de altă parte, viteza prezentării informației recente pe Internet este incomparabilă cu cea a bibliotecilor. În majoritatea cazurilor Internetul asigură utilizatorul cu adnotări, abstracte ale documentelor, în multe cazuri și cu texte, ele lipsind de multe ori în colecția bibliotecilor.

Putem afirma cu siguranță că numai o îmbinare armonioasă a tradiționalului cu digitalul în cercetarea bibliografică va finaliza cu victorie, un argument în plus, în favoare bibliotecilor, fiind și faptul că nu toata cultura mondială a fost până la moment digitizată.

În procesul selectării informației se va ține cont de calitatea ei. Obiectivele calității trebuie să fie mereu în centrul atenției salariaților care efectuează cercetarea. Ion Stioica afirma că *Atenția față de calitate va fi factorul major în situarea fermă a bibliotecilor în centrul revoluției informaționale* [3, p. 173].

Documentându-se la subiectul temei în cauză, bibliograful va ști deja care sunt autorii cei mai rezultativi în problemă, care momente din cercetările lor s-au bucurat de succes, în ce surse tradiționale și în ce baze de date au fost publicate. Prestigiul acestora din urmă vorbește despre importanța rezultatelor obținute de anumiți autori.

Tradiție și noi paradigme de cercetare în biblioteconomie

Pentru unii cercetători, să zicem începători, ar fi bine să se colecteze și informație cu rezultate care au provocat recenzii negative. Greșelile altora vor constitui condiții de orientări corecte în cercetările personale ulterioare. Aceste rezultate vor fi evidențiate și la transmiterea finală a rezultatelor cercetării bibliografice utilizatorul va fi informat despre ele.

Pentru elaborarea bibliografiilor de proporții se va colecta doar informație relevantă, dar exhaustivă.

Etapa următoare este cea de organizare/sistematizare (arhitectura finală) a informației selectate. Informația se va prezenta în așa fel ca utilizatorul să se orienteze în ea fără dificultăți. Informația pentru utilizatori concreți se va ordona conform dorinței acestora: ordine alfabetică, ordine cronologică, documente tipărite, documente electronice, tipologia documentelor...

În bibliografii, cataloage, dicționare elaborate de salariații bibliotecilor, sistematizarea se face de la general la particular (*tipul arborescent*), cu capitole și paragrafe. Ca regulă, aceste lucrări sunt voluminoase, cu reflectarea, în măsura posibilităților, a tuturor aspectelor temei, interferențe cu alte științe. Nu va fi doar un utilizator care le va folosi, dar mai mulți, cerințele vor fi la temă, dar configurațiile vor fi diferite. Deci vor fi lucrări cu documente pentru toți.

Transmiterea bibliografiei finale (feed-backul) este însoțită de discuții suplimentare cu utilizatorii, trecându-se în revistă toate nuanțele. Dacă utilizatorul va interveni cu unele propuneri, lucrarea finală va fi redactată, completată...

Evaluarea lucrărilor de proporții elaborate în biblioteci se face prin lansările lor în public cu participarea specialiștilor în problemă și, fără doar și poate, a utilizatorilor. Aici deschis se pune în discuție reușitul și nereușitul, lacunele și realizările, se audiază propuneri de a mai putea schimba câte ceva.

Evaluarea lucrului efectuat este evaluarea competențelor profesionale ale salariaților bibliotecii cu o varietate de tonalități, a măiestriei lor și, ca urmare, a imaginii bibliotecii.

Prezentăm în continuare în formă grafică algoritmul cercetării bibliografice la temă, care ne pare a fi mai elocventă, mai vizibilă, mai lesne de înțeles. (Fig.1)

Cercetare pentru utilizatori	Cercetare destinată concepției bibliografiilor, cataloagelor, dicționarelor...
<ul style="list-style-type: none">➤ Dialog cu utilizatorii; studierea aprofundată a temei de cercetare bibliografică (lecturi suplimentare)➤ Stabilirea surselor de furnizare a informațiilor la temă (tradiționale și online)➤ Cercetarea propriu-zisă; formarea cuvintelor-cheie, selectarea informației relevante	<ul style="list-style-type: none">➤ Studierea aprofundată a problemei, ținându-se cont de solicitările colective, de actualitatea și importanța lor➤ Desemnarea unui teren informațional vast, extinderea perimetrului de cercetare prin interferențe cu alte domenii➤ Cercetarea propriu-zisă: formarea cuvintelor-cheie, selectarea cât mai exhaustivă, dar relevantă a informației

Tradiție și noi paradigme de cercetare în biblioteconomie

- Organizarea /structurarea /ordonarea informației selectate: alfabetică, tipologică, cronologică..., redactarea
- Organizarea/ ordonarea informației, utilizându-se cea arborescentă (general-particular), redactarea
- Elaborarea produsului final: realizarea indicilor auxiliari: nume, titluri, subiecte...
- Elaborarea bibliografiei finale
- Transmiterea lucrării
- Lansarea; Feedback-ul

Figura 1. Algoritmul activității de identificare a documentelor

Algoritmul prezentat, desigur, că este un model de orientare pentru salariații bibliotecii în orice cercetare, dar putem afirma că fiecare din subiecți își crează algoritmul său, fără mari devieri de la cel tradițional, dar cu combinații, urzeli neobișnuite în dependență de cunoștințele, deprinderile sale și specificul temei.

Concluzii. Cercetarea bibliografică la temă rămâne a fi un factor important în acoperirea cu informație a cercetărilor științifice, a activităților profesionale, dar pentru popularitate și menținere în timp trebuie mereu să se orienteze spre calitate. Formele și metodele se vor moderniza, se vor rafina, profesionalismul, devotamentul și responsabilitatea vor fi și ele în creștere, ținându-se cont de mișcarea rapidă și cantitativă a informației.

Referințe bibliografice:

1. STOICA, Dan S. *Curs de metode bibliografice de cercetare*. Iași: Ed. Univ. „Al. I. Cuza”, 2000. 108 p.
2. STOICA, Ion. *Criza în structurile infodocumentare*. Constanța: Ex Ponto, 2001. 225 p. ISBN 973-8227-08-9.
3. STOICA, Ion. Numai cercetarea salvează. In: *Biblioteca*. 2003, nr. 6, pp. 172-173. ISSN1220-3386.
4. STOICA, Ion. Rigorile și valențele bibliografiei analitice. In: *Biblioteca*. 2004, nr. 11-12, pp. 365-366. ISSN 1220-3386.
5. БЛЮМЕНАУ, Д. И. Информация – Сознание – Интуиция – Творчество. В: *Научные и технические библиотеки*. 2004, nr. 11, pp. 5-16. ISSN 0130-9765.
6. НЕЩЕРЕТ, М. Ю. О поиске информации и таланте библиографа. В: *Библиотекосведение*. 2003, nr. 2, pp. 49-53. ISSN 0869-608X.
7. УЛЬЯНИНСКИЙ, Н. Ю. Библиографическое разыскание (эвристика). В: *Библиография*. 1929, nr. 1, pp. 38-43. ISSN 0869-6020.

CZU 027.7 (478Bălți)

ASIGURAREA INFORMAȚIONALĂ ÎN PROCESUL DE DOTARE A LECTORATELOR 2016-2020

INFORMATION ASSURANCE IN THE PROCESSING OF THE EQUIPMENT OF THE LECTURESHIP 2016-2020

Elena CRISTIAN¹, Adella CUCU²

Abstract: *Articolul vizează realizarea asigurării informaționale a unor discipline (noi, sau acoperire informațională insuficientă) promovate în USARB prin programul special Dotarea Lectoratelor (serviciu foarte util pentru cadrele didactice), gestionat în cadrul Bibliotecii Științifice USARB. Instrumentele principale de identificare a resurselor informaționale sunt: Catalogul electronic (Aleph), ORA USARB, Biblioteca Digitală, Bazele de date științifice.*

Cuvinte cheie: *Universitatea de Stat „Alec Russo” din Bălți, Biblioteca Științifică USARB, asigurarea informațională, ALEPH Catalogul Electronic, dotarea lectoratelor, baze de date științifice, domenii de studii, resurse informaționale*

Abstract: *The article aims to provide information in the process of endowment of lectureship (a very useful service for teachers), managed within the USARB Scientific Library. The Electronic Catalog (Aleph), ORA USARB, Digital Library, Scientific Databases, are the main tools for identifying information resources in order to synthesize data on the endowment of lectureships. The activity regarding the endowment of the lectureships, aims at the bibliographic coverage for new disciplines and those with an insufficient informational coverage in satisfying the study needs of the users.*

Keywords: *“Alec Russo” State University of Bălți, USARB Scientific Library, information assurance, ALEPH Electronic Catalog, lectureships, scientific databases, fields of study, information resources*

Universitatea de Stat „Alec Russo” din Bălți este o instituție de învățământ superior, care își asumă rolul de promotor al excelenței științifice, educaționale și culturale în societate. Oferta academică a Universității, dezvoltă programe de studiu la toate nivelurile educaționale: licență, master, doctorat, formare continuă.



¹ Șefă serviciu, Secția Dezvoltarea resurselor informaționale, Biblioteca Științifică USARB, elena.cristian12@gmail.com

² Bibliotecară principală, Secția Dezvoltarea resurselor informaționale, Biblioteca Științifică USARB, cucuaadella@gmail.com

Tradiție și noi paradigme de cercetare în biblioteconomie

Biblioteca Științifică a Universității de Stat „Alec Russo” din Bălți, reprezintă un centru de informare și documentare cu impact direct asupra calității serviciilor prestate, sprijină procesul de instruire, formare, educare și cercetare prin asigurarea accesului la resurse informaționale.



DOTAREA LECTORATELOR este un program al sistemului informativ, cu caracter practic-aplicativ, proiectat, dezvoltat, configurat în cadrul BȘ USARB, care permite selectarea resurselor documentare pe discipline de studiu, tipuri de documente, limbi, în scopul evidențierii la nivel de asigurare informațională a procesului de studii în cadrul Universității.

Studiul complex *Dotarea lectoratelor* se realizează la solicitarea cadrelor didactice în Secția Dezvoltarea resurselor informaționale, Oficiul Catalogare. Indexare. Clasificare în colaborare cu Consiliul de Administrație și Secția de Relații cu publicul.

Biblioteca Științifică USARB dispune de o colecție de **1 010 079 u.m. în 313 938 titluri, 57 limbi** și oferă acces la consultarea bazelor de date științifice cu acoperire multidiscplinară: 103/5 Baze de date internaționale/instituționale, cu acces la 1 814 564 cărți electronice și 187 493 reviste electronice. Biblioteca Științifică a USARB furnizează produse informaționale moderne de înaltă calitate, servicii specifice ale marilor distribuitori, EBSCO Publishing (13 BD), SpringerLink, Baze de date ale ONU, DOAJ, E-BOOK, OPOCE, HINARI, IPR BOOKS etc.

Catalogul electronic este instrumentul principal de identificare a resurselor informaționale în vederea sintetizării datelor privind *Dotarea lectoratelor*. Catalogul on line al bibliotecii (Aleph) conține **436 747** înregistrări bibliografice în corespundere cu standardele în vigoare ce constituie un sistem eficient de regăsire a informației.

O viziune de ansamblu asupra celor mai importante atribuții în procesul *Dotarea lectoratelor* se referă la:

- manifestarea flexibilității și operativității în procesul de achiziții;

Tradiție și noi paradigme de cercetare în biblioteconomie

- diversificarea surselor de completare a colecțiilor cu accent pe achiziționarea cărților nou apărute pe piața editorială națională și internațională;
- asigurarea procesului de schimb național și internațional de documente;
- valorificarea și promovarea patrimoniului universitar *Depozit Obligatoriu Universitaria*;
- servicii informaționale on-line în sprijinul procesului educațional;
- optimizarea procesului de selecție a documentelor: investigarea permanentă a nevoilor de studiu și cercetare ale utilizatorilor în vederea unei achiziții cât mai eficiente;
- identificarea și selectarea resurselor de informare aplicând Politica de dezvoltare a colecțiilor bibliotecii în conformitate cu procesul de studiu și cercetare al USARB.

În planul de activitate al Bibliotecii Științifice USARB anual se identifică domeniile prioritare în acoperirea infodocumentară a disciplinelor noi și a celor dotate insuficient. Pentru anul 2021 în planul de activitate au fost incluse următoarele domenii: Tehnologii ale informației și comunicării, Științe sociale și comportamentale, Științe ale educației, Științe ale mediului, Filologie și altele.

Activitățile privind procesul de asigurare informațională *Dotarea lectoratelor* sunt reflectate și în Cadrul legislativ și de reglementare a Bibliotecii:

- *Strategia de dezvoltare a Bibliotecii Științifice a USARB, 2017-2022.* Direcții strategice Prioritatea I. Biblioteca Științifică USARB - sursă de informații autentice. Obiectiv 1. Dezvoltarea unui sistem modern de resurse informaționale, servicii și produse educaționale relevante fiecărei specialități, specializări, doctorat și postdoctorat;
- *Politica de dezvoltare a colecțiilor Bibliotecii Științifice USARB.* Aprobata de Senatul USARB din 24.10.2018. Cercetarea dotării lectoratelor USARB și întreprinderea acțiunilor în vederea acoperirii infodocumentare a disciplinelor noi, a celor dotate insuficient, a temelor de cercetare științifică;
- *Politica Universității de Stat „Alec Russo” din Bălți privind Accesul Deschis la informație.* Aprobata de Senatul USARB în 24.10.2018. Acces Deschis - Atitudine USARB Publicarea electronică a rezultatelor cercetărilor oferă oportunitatea de a împărtăși ideile și cunoștințele în mod liber comunității științifice și publicului larg. Informația științifică constituie un element vital pentru procesul didactic și de cercetare. Eliminarea barierelor de acces la publicațiile științifice realizate în cadrul USARB pune fundamentele pentru o comunicare științifică eficientă, îmbogățește educația și oferă o vizibilitate mai mare și măsurabilă a activității de cercetare;

Tradiție și noi paradigme de cercetare în biblioteconomie

- *Regulamentul de organizare și funcționare a repozitoriului instituțional ORA (OPEN RESEARCH ARCHIVE) – USARB.* Aprobabil de Senatul USARB în 24.10.2018. Repozitoriul OPEN RESEARCH ARCHIVE (ORA) – USARB este o arhivă electronică instituțională cu acces deschis, cu depozitare de lungă durată, fiind gestionat de Biblioteca Științifică USARB în vederea acumulării, stocării, conservării și diseminării producției științifice a universității, extinderea accesului la cercetarea științifico-didactică universitară.

În perioada 2016-2020 asigurarea informațională a programului *Dotare a lectoratelor* s-a fost realizată la 75 de specialități: Ciclul I (Licență), Ciclul II (Master) și Școala Doctorală. Catalogul Electronic ALEPH, facilitează regăsirea informației, având mai multe criterii (înregistrări catalografiate ce conțin toate datele de referințe, inclusiv ISBN, număr de exemplare deținute și vedete de subiect). Unități de curs, din planuri de studii USARB (**Ciclul I, Studii superioare de licență; Ciclul II, Studii superioare de master**) au fost supuse unei cercetări minuțioase prin evidențierea nivelului de asigurare cu resurse informaționale.

Sinteza informațiilor din Catalogul Electronic ALEPH <http://www.libruniv.usarb.md/>, ORA USARB, Biblioteca Digitală, Baze de date instituționale/naționale/internaționale.

Anii	Specialități	Unități de curs	Liste elaborate (din Catalogul Electronic, ORA USARB, Biblioteca Digitală)	Resurse informaționale	
				Titluri	Exemplare
2016	23	250	1002	16062	26429
2017	1	40	63	894	1463
2018	18	670	1296	17144	32327
2019	22	459	981	6440	13411
2020	11	67	74	1289	2045
Total	75	1 486	3 416	41 829	75 675

Informațiile din Catalogul Electronic ALEPH, Modulul Catalogare se selectează după următoarele criterii: subiect, cuvinte cheie, subiect geografic, autorul, titlul. Înregistrarea căutată va apărea pe ecran în tabelul panoului de jos cu rezultatele obținute.

Tradiție și noi paradigme de cercetare în biblioteconomie

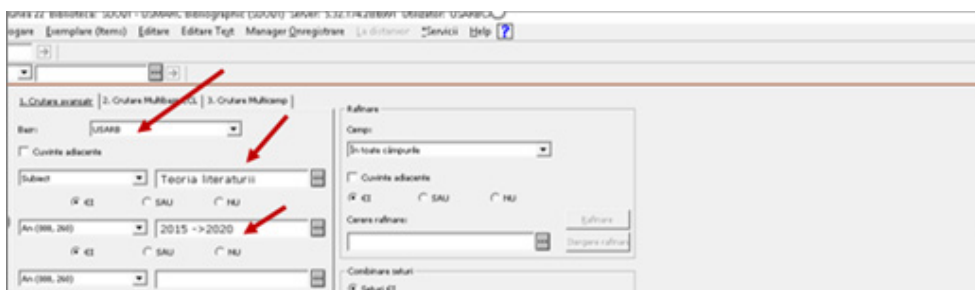

Listele elaborate conțin resursele informaționale pentru unități de curs (titluri/exemplare).

Specialități	Titluri / Exemplare	Liste elaborate
1. Antropologie	1214/570	111
2. Biologie	265094	30
3. Chimie	52416	17
4. Educație	205763	35
5. Geografie	202104	45
6. Istorie	401014	39
7. Management	416545	42
8. Matematică	430812	40
9. Medicină	136230	34
10. Psihologie	222495	36
11. Sociologie	163769	31
12. Teologie	302811	21
13. Fizică	228744	33
14. Drept	736119	127
15. Alimentație	641090	36
16. Design	30228	38
17. Managementul informației	264762	27
18. Informatică	114103	38
19. Inginerie	171074	33
20. Jurnalism	215094	23
21. Literatură	149225	37
22. Pedagogie	310112	30
Total	4 581 114	583



Figura 1. Evidențierea rezultatelor obținute după specialități, unități de curs și liste elaborate.

Tradiție și noi paradigme de cercetare în biblioteconomie



Figura 2. Selectarea resurselor informaționale după titluri și exemplare.

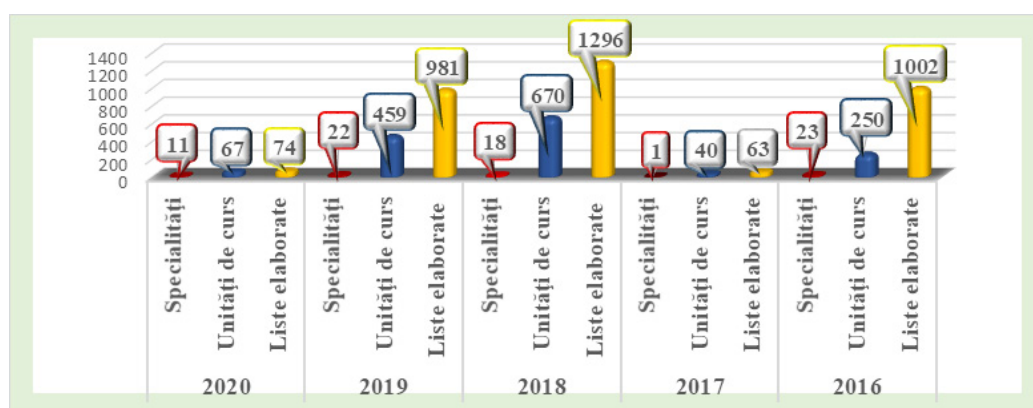

Figura 3. Resurse informaționale selectate după tip de documente: științifice și didactice, titluri și exemplare.

Concluzii

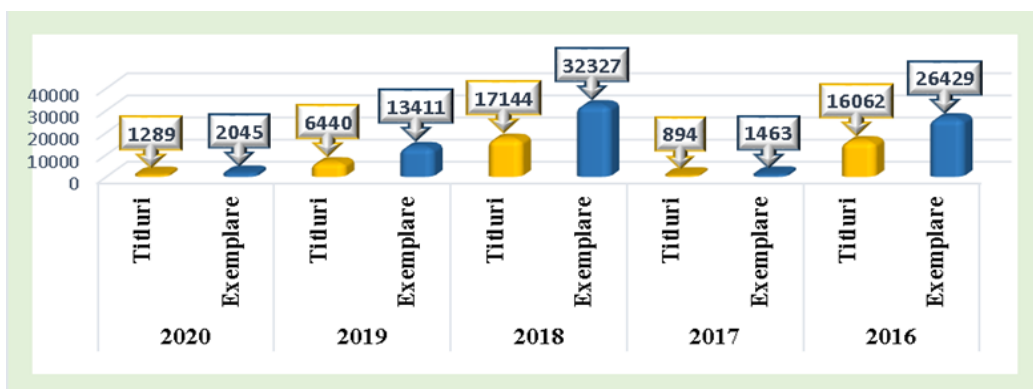
Realizarea procesului *Dotării lectoratelor și a statisticilor disponibile*, contribuie la acoperirea infodocumentară a disciplinelor de studii prin selectarea documentelor în funcție de Planurile de studii: ciclul (licență, master), frecvența (la zi, redusă) domeniul, specialitatea, anul de studii, unitățile de curs/module obligatorii, module opționale.

Cercetarea privind asigurarea informațională a procesului *Dotării lectoratelor*, contribuie la acreditarea programelor de studii de licență (ciclul I), master (ciclul II) în Universitatea bălțeană.

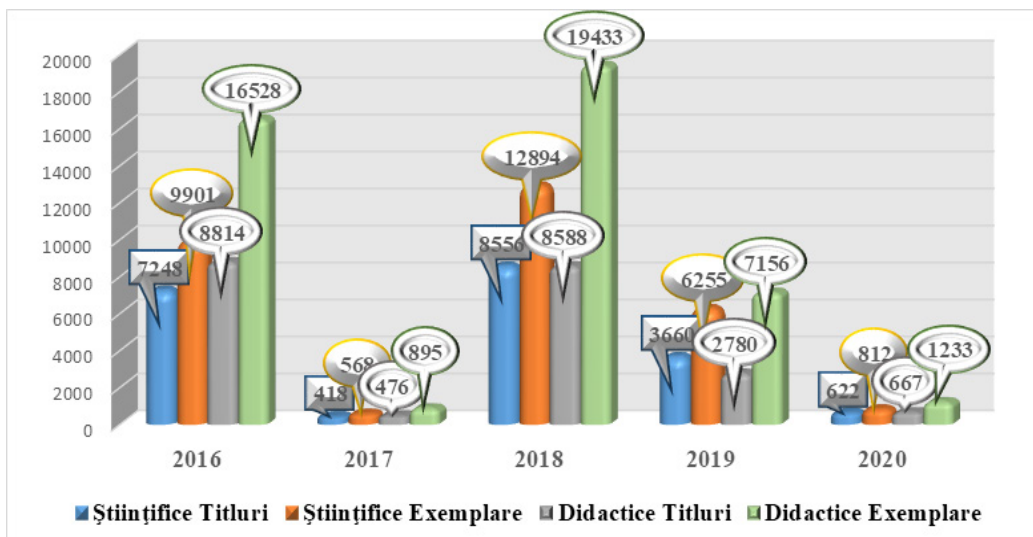
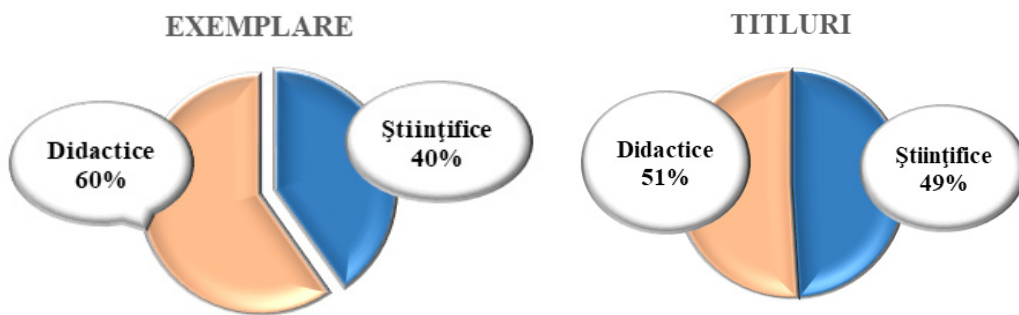
Referințe bibliografice:

1. CRISTIAN, Elena. Particularități ale managementului calității în dezvoltarea colecțiilor. In: *Confluente bibliologice*. 2020, nr. 1-2, pp. 176-182. ISSN 1857-0232.
2. MIHALUȚA, Lina. Implicații bibliotecare în crearea mediului informațional electronic. In: *Confluente bibliologice*. 2008, nr. 3-4, pp. 24-31. ISSN 1857-0232.
3. *Politica de dezvoltarea a colecțiilor a Bibliotecii Științifice a Universității de Stat „Alecu Russo” din Bălți* [online] [citată 18 mar. 2021]. Disponibil: http://libruniv.usarb.md/images/pdf/strategii_politici/Politica_DC-USARB.pdf
4. ZALÎGAEVA, Irina. Modalitățile de stabilire a gradului de dotare a lectoratelor. In: *Confluente bibliologice*. 2008, nr.1-2, pp. 46-51. ISSN 1857-0232.

**CONTRIBUȚIA BIBLIOTECII ȘTIINȚIFICE
ÎN DEZVOLTAREA ÎNVĂȚĂMÂNTULUI ECONOMIC
UNIVERSITAR BĂLȚEAN**

*THE CONTRIBUTION OF THE SCIENTIFIC LIBRARY
IN THE DEVELOPMENT OF THE BĂLȚI UNIVERSITY ECONOMIC
EDUCATION*

Olga DASCAL¹, Snejana ZADAINOVA²

Abstract: *În comunicare este oglindită importanța infrastructurii informaționale și relevanța plenitudinii resurselor infodocumentare ale Bibliotecii Științifice în sprijinul procesului de instruire, cercetare și dezvoltare a învățământului economic universitar bălțean. Resursele informaționale tradiționale și electronice din domeniul economic sunt preconizate pentru a satisface necesitățile informaționale complexe pentru studii și cercetare ale studenților, cadrelor didactice, cercetătorilor și altor categorii de utilizatori.*

Keywords: *baze de date, resurse și servicii informaționale, colecția bibliotecii, promovarea, învățământului economic, Biblioteca Științifică USARB*

Abstract: *The communication reflects the importance of the information infrastructure and the relevance of the fullness of the info-documentary resources of the Scientific Library in support of the training, research and development process of the Bălți university economic education. Traditional and electronic information resources in the economic field are intended to meet the complex information needs for studies and research of students, teachers, researchers and other categories of users.*

Keywords: *databases, information resources and services, library collection, promotion, economic education, USARB Scientific Library*

Resursele informaționale ale bibliotecilor universitare sunt calificate drept potențial intelectual și material al acestor instituții, or ele permit acoperirea necesităților informaționale ale comunității servite. Epoca contemporană este caracterizată prin noul rol al informației, care este astăzi accesibilă nu numai în format tradițional tipărit, ci și prin resurse on-line. Informația oferită de bibliotecă determină calitatea activității instituției de învățământ.

Biblioteca Științifică USARB devine tot mai deschisă către diverse fluxuri informaționale, iar din cauza problemelor economice, apar unele deficiențe în valorificarea spațiului informațional. Se simte o tendință de creștere a volumului informației pentru dezvoltare, studii și cercetare în promovarea învățământului economic universitar bălțean. Conștientizarea problemelor menționate, precum

¹ Bibliotecară, Mediateca, BȘ USARB, dascal.olga@mail.ru

² Bibliotecară, Secția de Relații cu publicul, BȘ USARB, snejanazadainova@gmail.com

Tradiție și noi paradigme de cercetare în biblioteconomie

și transformările calitative în domeniul noilor tehnologii informaționale și a mijloacelor de transmitere a datelor au condus la necesitatea identificării noilor soluții pentru colectarea resurselor, organizării mijloacelor de acces la ele al utilizatorilor bibliotecii. Acoperirea necesităților informaționale a utilizatorilor cu conținuturi din publicații tipărite nu este suficientă, necesită prezența informației în format electronic, or aceasta este operativă prin rețeaua globală, indiferent de timpul și locul de accesare, actualizată și multiplicată nelimitat.

Biblioteca Științifică prin colecțiile și serviciile sale tinde să fie flexibilă, conectată la cele mai actuale resurse de pe plan mondial, să-și alinieze produsele informaționale destinate utilizatorilor la standardele internaționale. Ea are misiunea de a contribui la dezvoltarea învățământului universitar bălțean, inclusiv și a celui economic, prin satisfacerea deplină a necesităților informaționale complexe pentru studii și cercetare ale studenților, cadrelor didactice, cercetătorilor și altor categorii de utilizatori.

În ultimii ani dezvoltarea colecțiilor Sălii de lectură nr. 1 Științe Socio-umanistice și economice s-a axat pe actualitate, reprezentativitate și pluri-disciplinaritate. Colecția subdiviziunii destinată învățământului economic universitar bălțean este organizată și dezvoltată, în raport cu nevoile de informare ale utilizatorilor prin achiziții, donații, schimb și alte surse.

Procesul de selecție, achiziție, înregistrare și depozitare al diverselor tipuri de resurse informaționale este realizat prin următoarele activități:

- aplicarea principiilor de bază ale dezvoltării colecțiilor: accesul liber la informație, respectarea dreptului libertății intelectuale, profilarea și echilibrul, selectivitatea, coordonarea și cooperarea etc.;
- orientarea prioritară a structurii și componenței colecțiilor de documente pentru susținerea procesului educațional universitar și a activității de cercetare;
- dezvoltarea colecțiilor pe toate suporturile, inclusiv cel electronic;
- cercetarea permanentă a programelor de studiu, planurilor de cercetare, bibliografiilor cursurilor universitare obligatorii și facultative, planurilor editoriale pentru achiziția curentă, etc.

La 01.01.2021 colecția sălii de lectură constituia 38 116 volume, acestea fiind reflectate în baza de date - PRIMO ExLibris - Catalogul Partajat a 7 biblioteci universitare din RM, platforma ALEPH.

Tradiție și noi paradigme de cercetare în biblioteconomie

Tabelul 1. Aria de acoperire cu resurse informaționale a domeniului *Economie*

No	Clasificarea după CZU	Ramuri ale domeniului Economie	Cant.
1.	33	Științe economice	125
2.	330	Economie generală	1 115
3.	331	Economia muncii	117
4.	334	Forme de org. și cooperare. Activități economice	95
5.	336	Finanțe publice	554
6.	338	Științe economice, conducere și planificare	446
7.	339	Marketing. Economia mondială	905
8.	005/65	Management	825
9.	657	Contabilitate	720
10.	658	Economia întreprinderii	623
Total			5 525

Colecția publicațiilor în serie din sala nr1 *Științe Socio-umanistice și Economice* constituie 375 (74%) titluri (18 398 ex.), din care 99 (26%) titluri (6 752 ex) sunt din domeniul *Economie*.

Din punct de vedere lingvistic, fondul revistelor în limba română cuprinde 244 de titluri, dintre care 66 titluri sunt din domeniul științelor economice, ceea ce reprezintă 27% din numărul total al colecției de reviste a subdiviziunii. Fig.1



Figura 1. Colecția publicații periodice după limbi

Tradiție și noi paradigme de cercetare în biblioteconomie

Reviste cu tematică economică publicate în Republica Moldova reprezintă 36%, publicate în România - 29%, edituri rusești - 21%, din alte țări - 12%.

Analizând publicațiile periodice din domeniul economiei în planul preferințelor profesorilor universitari bălțeni de a-și publica lucrările, menționăm următoarele:

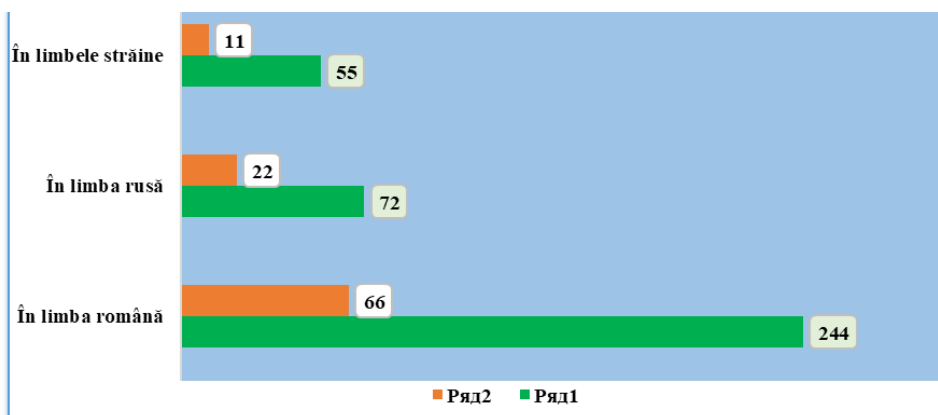
- **Administrarea publică:** rev. trim. metodic-șt. (Babii L., prof. univ., dr. hab.; Buga O., prof. univ., dr. hab.);
- **Buletinul Științific al Universității de Stat „Bogdan Petriceicu Hasdeu” din Cahul. Seria Științe economice** (Babii L., prof. univ., dr. hab.; Buga O., prof. univ., dr. hab.; Tcaci C., conf. univ., dr.; Trusevici A., conf. univ., dr.; Chiseliov L., lector univ.);
- **Economica:** Rev. șt.-didactică (Babii L., prof. univ., dr. hab.; Rotaru A., lector superior, dr.; Branașco N., lector univ., dr.; Buga O., prof. univ., dr. hab.; Movilă I., conf. univ., dr.; Corețchi B., lector univ., dr.; Suslenco A., lector univ.; Cociug V., conf. univ., dr.);
- **Drept, economie și informatică** (Babii L., prof. univ., dr. hab.);
- **Profit:** rev. lunară economico-financiară (Rotaru A., lector superior, dr.);
- **Fin-Consultant:** Rev. lunară de consultanță în management (Rotaru A., lector superior, dr.);
- **Studia Universitatis. Seria științe exacte și economice:** Rev. șt. (Branașco N., lector univ., dr.; Movilă I., conf. univ., dr.; Corețchi B., lector univ., dr.; Tcaci C., conf. univ., dr.); Dumbrăveanu L., lector univ.; Nichitcin C., lector univ., dr.; Postolache V., lector univ.);
- **Akados:** Rev. de știință, inovare, cultură și artă (Movilă I., conf. univ., dr.);
- **Economie și sociologie = Economy and sociology:** Rev. teoretico-șt. (Corețchi B., lector univ., dr.).

Pe lângă sursele principale (cărți, publicații în serie, anale...), utilizatorii BȘ USARB au acces liber la mai multe colecții naționale și internaționale disponibile în sala de lectură.

Biblioteca Depozitară Regională a Băncii Mondiale, localizată în Sala de lectură nr. 1 Științe Socioumanistice și economice, conține 1 347 documente. Domeniile ce acoperă această colecție sunt: statistică, demografie, economia muncii, comerț, relații economice internaționale, administrație publică, asigurări, ecologie, management, etc.

Biblioteca Științifică a USARB este un partener activ în organizarea colecțiilor de publicații ale Băncii Mondiale, în diseminarea informațiilor despre aceste publicații, prin asigurarea accesului utilizatorilor la Biblioteca electronică a Băncii Mondiale <http://elibrary.worldbank.org>. Fig2.

Tradiție și noi paradigme de cercetare în biblioteconomie



Figura 2. Colecția Biblioteca Depozitară Regională a Băncii Mondiale per domenii

După cum rezultă din Fig. 2, 62 % din această colecție constituie publicațiile din domeniul Economie, urmată de statistică, drept, sociologie, etc. Colecția include diferite genuri de publicații: cărți, CD-uri, rapoarte, date statistice, publicații în serie, anuare, studii și sinteze economice etc.

[ORA USARB](#) - Repozitoriului instituțional are drept scop promovarea imaginii și vizibilității produsului științific al cercetătorilor USARB prin expunerea lucrărilor în Acces Deschis. Căutările în Arhiva Electronică Instituțională ORA USARB se fac după: colecții/facultăți, autor, titlu, anul de ediție, subiect(cuvinte cheie). RI ORA USARB înglobează la moment 3 947 titluri ale 1 372 autori – cadre didactice și bibliotecari USARB, menționând autorii cu publicații din domeniul *Economie* în Fig.3

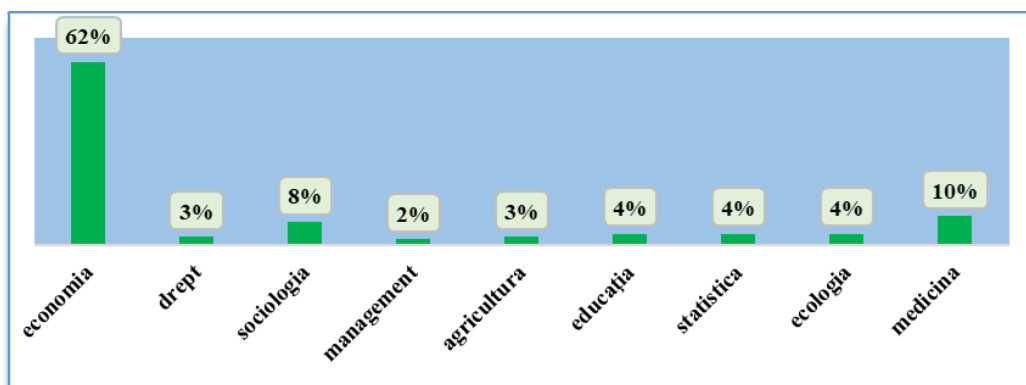

Figura 3. Universitari bălțeni cu publicații din domeniul Economie în ORA USARB

Repozitoriul Instituțional asigură o componentă esențială în sistemul de comunicare științifico-didactică, sporește vizibilitatea, accesul la rezultatele științifice și eficiența activității de cercetare; confirmă importanța științifică,

Traditie și noi paradigme de cercetare în biblioteconomie

socială și economică a cercetărilor științifice, menținând statutul și importanța publică a universității.

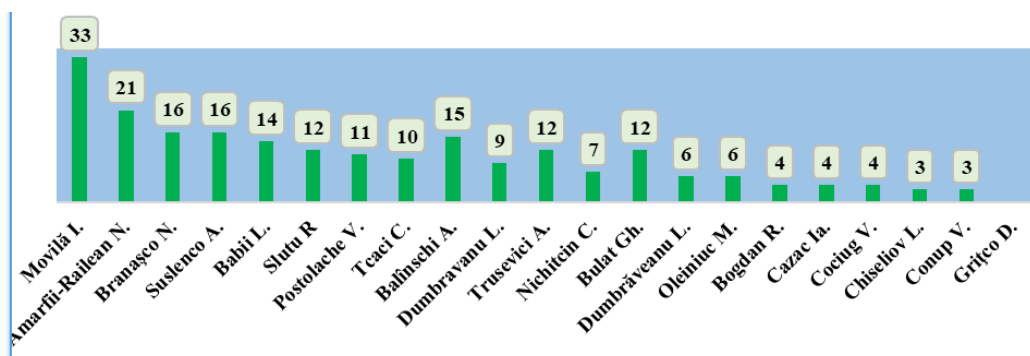
Direcțiile prioritare ale activității de asistență informațională au fost valorificarea colecțiilor și a bazelor de date prin crearea unor instrumente specifice, necesare procesului de instruire și cercetare; cunoașterea și satisfacerea la cel mai înalt grad al așteptărilor utilizatorilor.

Pentru promovarea potențialului științifico-didactic al universitarilor bălțeni, Biblioteca Științifică a Universității de Stat „Alec Russo” din Bălți a organizat, în 2018, o expoziție on-line [Contribuțiile științifice ale universitarilor bălțeni](#), autorii: Elena Harconița, Valentina Topalo, Silvia Ciobanu, Angela Hăbășescu, Lilia Ababii, Elena Țurcan, Gabriela Cazacu, Snejana Zadainova, Lilia Iavorscaea, ce inserează 789 de titluri de documente: monografii, manuale, cursuri universitare, articole, reviste și comunicări prezentate la manifestări științifice naționale și internaționale. Expoziția este structurată pe Facultăți, iar în cadrul facultăților pe catedre, inclusiv, prezentă și cea cu profil economic. Din cele mai valoroase documente sunt însoțite de coperțile scanate.

Pentru a sprijini utilizatorii în dobândirea cunoștințelor necesare procesului de învățare, cunoașterea structurilor de informare și documentare din domeniul economic au fost propuse un șir de expoziții tematice on-line:

- [Învățămînt economic USARB la 20 de ani](#). Expoziția a fost organizată cu ocazia împlinirii a 20 de ani ai învățămîntului economic la USARB. Expoziția pune la dispoziție informație despre: istoria catedrei, proiecte științifice, lucrările profesorilor, conferințe, colocvii, simpozioane. Expoziția online este un instrument de informare util pentru cei ce intenționează să se documenteze asupra preocupărilor științifice ale universitarilor bălțeni. Ea semnalează peste 800 de înregistrări bibliografice: monografii, studii, manuale, materiale didactice, articole, teze de master care pun în evidență contribuțiile valoroase ale savanților-economiști bălțeni în edificarea învățămîntului economic național.

- [Istoria economiei europene: de la revoluția industrială la Uniunea Europeană](#) conține documente selectate din colecțiile Bibliotecii Științifice USARB și baze de date naționale și internaționale, privind legislația, politici economice, istoria economiei europene. Este destinată studenților, masteranzilor, doctoranzilor, cadrelor didactice și tuturor persoanelor, care vor să cunoască istoria economiei europene și rolul important al Uniunii Europene.

- [Dezvoltarea inovațională a întreprinderilor](#) este o expoziție realizată de Snejana Zadainova, Aliona Purici; coordonator Valentina Topalo în anul 2020, ce conține documente selective din colecțiile Bibliotecii Științifice USARB și baze de date, informații privind economia întreprinderilor și activitatea economico-financiara a unei firme. Este destinată studenților, masteranzilor, doctoranzilor, cadrelor didactice și tuturor persoanelor care vor să cunoască rolul întreprinderii în cadrul economiei.

Tradiție și noi paradigme de cercetare în biblioteconomie

Multiplele solicitări la teme de interes ale cititorilor de la specialitățile cu profil economic sunt satisfăcute și prin intermediul consultării bazelor de date științifice naționale și globale, surse sigure de informare și documentare.

Actualmente, Biblioteca Științifică USARB oferă acces la 107 baze de date cu reviste și cărți electronice - resurse științifice licențiate fulltext. Acestea conținuturi pot fi accesate de pe pagina Web a Bibliotecii <http://libruniv.usb.md/>. Accesul la resurse este oferit în cadrul rețelei de calculatoare USARB. Bazele de date abonate sunt resurse științifice credibile pentru susținerea procesul de învățământ, pentru efectuarea cercetărilor științifice de înaltă calitate.

Biblioteca Științifică USARB este membru al [Consortiului REM](#) (*Resurse Electronice pentru Moldova*), un proiect de colaborare interbibliotecară al cărui scop este asigurarea accesului la o gama largă de reviste electronice din întreaga lume. Consorțiul REM activează pe lângă *Asociația Bibliotecarilor din RM* începând cu 25 ianuarie 2001. REM este membru celui mai mare Consorțiu informațional din lume [EIFL](#) (*Electronic Information for Libraries- Informația electronică pentru biblioteci*) – un proiect comun pentru o Societate Deschisă, Budapesta și EBSCO Publishing.

Pentru susținerea educației și activității de cercetare, în calitate de membru al Consorțiului REM, Biblioteca oferă acces la pachetul de baze de date al platformei [EIFL.net](#). Aceste colecții digitale au un conținut academic multidisciplinar și cuprind articole din publicații periodice (rezumate și/sau full-text), cărți, referințe, rapoarte, cercetări, studii de caz, imagini și hărți.

Prin consorțiu REM bibliotecile-membre primesc acces la 12 resurse ale Companiei Editoriale *EBSCO Publishing* <http://search.ebscohost.com/>, unul dintre cei mai mari furnizori de conținuturi științifice cu cărți electronice, e-reviste, ziare și buletine de știri full-text, broșuri și ediții de referință în limbele internaționale.

Utilizatorii de la specialitățile cu profil economic pot accesa în Baza de date EBSCO Publishing resursele: [eBook Collection \(EBSCOhost\)](#), [Business Source Elite](#), [Academic Search Elite](#), [MasterFILE Elite](#), [MasterFILE Reference eBook Collection](#), [eBook Open Access \(OA\) Collection \(EBSCOhost\)](#), [Newspaper Source](#), [Regional Business News](#), [Research Startes Business](#).

Din pagina web a Bibliotecii Științifice <http://libruniv.usb.md/> utilizatorii au acces la platforma internațională [Research4Life](#) cu 5 baze de date: [HINARI](#), [OARE](#), [AGORA](#), [ARDI](#), [GOALI](#), care propun țărilor în curs de dezvoltare conținuturi academice și profesionale în acces deschis din domeniul sănătății, agriculturii, protecției mediului, poluării apelor, jurisprudenței, științelor sociale și conexe.

Grație instrumentelor bibliometrice ([Scopus](#), [Microsoft Academic Search](#), [Lens.org - Scholarly Works](#), [Dimensions](#), etc.) oferite de această platformă, este posibilă evaluarea activității științifice a cercetătorilor USARB în circuitul științific mondial.

[SpringerLink](#) - este una din cele mai mari baze de date online ce reunește 24 colecții virtuale grupate pe domenii. Aceste colecții cuprind diverse publicații

Tradiție și noi paradigme de cercetare în biblioteconomie

ale prestigioaselor edituri Springer-Verlag, Kluwer, Urban and Vogel, Steinkopff și Birkhäuser. Baza de date [SpringerLink](#) conține peste 200 de lucrări ale laureaților Premiului Nobel.

Concluzii

Contribuția Bibliotecii Științifice în dezvoltarea învățământului economic universitar bălțean vizează actualitatea, universalitatea, diversitatea, specializarea și modernizarea informațională. Publicațiile cu conținut economic sunt deosebit de importante pentru asigurarea unei calități superioare a activității de predare-învățare, asigurând într-o mare măsură varietatea tematică și tipologică, în corespundere cu necesitățile și interesele învățământului economic universitar bălțean. Întregul arsenal de resurse informaționale și servicii ale BȘ USARB sunt puse la dispoziția celor interesați și acoperă domeniile de interes ale utilizatorilor, sunt utile pentru studii și cercetări economice.

Reverințe bibliografice:

1. *Contribuțiile științifice ale universitarilor bălțeni* : Expoziție [online] [cit 02.04.21]. Realizat de Elena HARCONIȚA [et al.]. Bălți, 2018. Disponibil: <http://dspace.usarb.md:8080/jspui/handle/123456789/4104>
2. DASCAL, Olga, ZADAINOVA, Snejana. *Biblioteca Regională Depozitară a Băncii Mondiale în colecția BȘ USARB*. : Studiu bibliometric [online] [cit 02.04.21]. Disponibil: <https://www.slideshare.net/libruniv/olga-dascal-snejana-zadainova-9biblioteca-regional-depozitar-a-bncii-mondiale-n-colecia-b-usarb-studiu-bibliometric>
3. *Dezvoltarea inovațională a întreprinderilor* : Expoziție [online] [cit 02.04.21]. Realizare: Snejana ZADAINOVA, Aliona PURICI. Coord. Valentina TOPALO. Bălți, 2020. Disponibil: <http://dspace.usarb.md:8080/jspui/handle/123456789/4928>
4. *Istoria economiei europene : de la revoluția industrială la Uniunea Europeană* : Expoziție [online] [cit 02.04.21]. Realizare Snejana ZADAINOVA, Aliona PURICI, coord. Valentina TOPALO. Bălți, 2020. Disponibil: <http://dspace.usarb.md:8080/jspui/handle/123456789/4657>
5. *Învățământul economic universitar bălțean - 20 de ani*. [online] [cit 02.04.21]. Alcăt. Elena SCURTU, Maria FOTESCU, Anna NAGHERNEAC. red. resp. Elena HARCONIȚA, red. bibliogr. Lina MIHALUȚA. Bălți : [S.n.], 2015. 157 p. : fot. (Bibliographia Universitas). Disponibil: <http://dspace.usarb.md:8080/jspui/handle/123456789/1094>
6. PURICI, Aliona. Reviste din domeniul economie: studiu bibliometric = Economics journals: bibliometric study. In: *Colloquia Bibliothecariorum „Faina Tlehuci” Colloquia Bibliothecariorum „Faina Tlehuci”*. Ed. a 6-a, 23 febr. 2018. Bălți: Bibl. Șt., 2020, pp. 16-25. – ISBN 978-9975-50-251-1.

CZU 81-11"19"(092)Coșeriu E.

**EUGEN COȘERIU - UN ADEVĂRAT CLASIC
AL LINGVISTICII TEORETICE ȘI APLICATIVE, LINGVIST,
FILOSOOF, SCRIITOR - 100 DE ANI DE LA NAȘTERE**

*EUGEN COȘERIU - A TRUE CLASSIC OF THEORETICAL
AND APPLIED LINGUISTICS, LINGUIST, PHILOSOPHER,
WRITER - 100 YEARS SINCE HIS BIRTH*

Natalia LUCHIANCIUC¹, Diana GĂINĂ²

Abstract: *Comunicarea este dedicată personalității științifice de excepție, lingvist pentru mileniul III, Eugen Coșeriu (1921-2002). A fost un savant de notorietate mondială, filolog, filozof al limbajului, scriitor, profesor universitar, una dintre marile personalități, un gigant ale științei lingvistice moderne. În comunicare unt reliefate succinte date biografice ale autorului, sunt trecute în revistă opera științifică și literară.*

Cuvinte cheie: *lingviști români, filosofie lingvistică, lingvistică generală*

Abstract: *The communication is dedicated to the exceptional scientific personality, linguist for the third millennium, Eugen Coșeriu (1921-2002). He was a world-renowned scientist, philologist, philosopher of language, writer, university professor, one of the great personalities of modern linguistic science, a giant of linguistics. Brief biographical data of the author, Coșeriu as a linguist, philosopher and writer, are highlighted.*

Keywords: *Eugen Coșeriu, linguist, philologist, scientist*

„Eugen Coșeriu este cel mai de seamă lingvist modern al lumii. Născut în Basarabia, a ținut cu toată ființa sa la această chinuită palmă de pământ. Evident, marele savant a fost însoțit permanent și de un mare noroc, venit și el de Sus, de la Dumnezeu: norocul de a fi viețuit în străinătate. Dacă locuia printre noi, nu rămânea de mult nici oscior în el – îl mâncau în primul rând confrății. Românul poate să prețuiască cu adevărat numai valoarea refugiată în străinătăți sau numai pe cea care s-a dus în mormânt. Știind asta, marele savant plecase la timp din Țară. Dar îndureratul său gând a fost întotdeauna îngemănat cu destinul ei.” afirma Grigore Vieru [10].

Lingvistul și filologul Eugen Coșeriu s-a născut la 27 iulie 1921, în comuna Mihăileni, fostul județ Bălți. A fost doctor în filologie și filosofie, autorul a unui număr de peste 50 de volume. Eugen Coșeriu a absolvit liceul „Ion Creangă” din orașul Bălți, apoi și-a continuat studiile de filologie la Universitatea din Iași și Roma. Studiile de filosofie le-a urmat la Universitatea din Milano. Între 1950 și

¹ Bibliotecară, Secția de relații cu publicul, BȘ USARB, nataaxenti@mail.ru

² Bibliografă, Centrul de informare și cercetare bibliografică, BȘ USARB, dianagaina52@gmail.com

Tradiție și noi paradigme de cercetare în biblioteconomie

1963 a predat la Universitatea din Montevideo, Uruguay, iar între anii 1961 și 1963 a fost invitat în calitate de profesor la Universitatea din Bonn, Germania. Din 1963 și până la sfârșitul vieții a fost profesor la Tübingen.

Titlul de Doctor Honoris Causa i-au acordat circa 50 dintre universitățile lumii. Eugen Coșeriu a fost membru al Societății de Lingvistică din Paris, membrul Cercului Lingvistic din New York, membru de onoare al Societății Lingvistice din America, membrul Cercului Lingvistic de la Praga și altor academii prestigioase din întreaga lume, inclusiv din Japonia. A fost membru de onoare al municipiului Chișinău și Cavaler al Ordinului Republicii Moldova. În anul 1991 devine membru de onoare al Academiei Române.

În vasta sa operă, Eugen Coșeriu a tratat, cu lux de amănunte, aproape toate problemele-cheie referitoare la istoria limbilor, lingvistică generală, teoria și filozofia limbii, fonetică generală și fonologie, sociolingvistică, lexicologie și semantică structurală, etnolingvistică, dialectologie, teoria și practica traducerii, interferența limbilor etc. Savantul a intrat în istorie ca fondator al lingvisticii integrale, care abordează limbajul uman în toată profunzimea lui.

Opera științifică a lui Eugen Coșeriu n-a cunoscut prea multe ediții în limba română, majoritatea lucrărilor savantului au apărut în italiană, spaniolă, germană, franceză și în alte limbi. Eugen Coșeriu spunea: „versuri scriu în română, proză am scris în italiană, iar studiile de lingvistică au fost elaborate în spaniolă, franceză și germană...”

Traducerea în românește a **Lecțiilor de lingvistică generală** a fost un eveniment reverberant în viața academică de la Chișinău și București. Lucrarea este una de referință în domeniu, apariția ei marchează, în opinia lingvistului Mircea Borcilă, „un moment important în procesul istoric de recuperare a gândirii științifice a marelui savant și de emancipare a teoriei lingvistice românești”.

Drept lucrări fundamentale ale lingvistului E. Coșeriu sunt considerate: „Sistem, normă și vorbire” (1952), „Sincronie, diacronie, istorie” (1958), „Introducere în lingvistica generală” (1981) ș. a. Acestea li se alătură o serie de monografii sau studii monografice: „Geografia lingvistică”, „Forma și substanța sunetelor în limbaj”, „Pentru o semantică diacronică structurală”, „Logic și antilogic în gramatică”, „Solidaritatea lexicală” etc. – în total, circa 50 de volume și sute de articole scrise în spaniolă, germană, engleză, italiană, franceză, română și traduse în numeroase limbi ale lumii (peste 20). A scris despre limba, folclorul și literatura românilor, consacându-i limbii materne câteva studii solide: „Limba română în raport cu limbile romanice”, „Identitatea limbii și a poporului nostru”, „Limba română în fața Occidentului” și „Semantisches und Etymologisches aus dem Rumänischen”, ultimele două elaborate în scopul popularizării limbii noastre în lume [9, p. 9].

Ca scriitor, E. Coșeriu a debutat la Liceul „Ion Creangă” din Bălți, în primul număr al revistei liceale *Crenguța* (septembrie-decembrie 1937) unde apar trei texte, trei povestiri scrise de viitorul lingvist: **Suflet de vultur**, **Sinceritate**,

Tradiție și noi paradigme de cercetare în biblioteconomie

Cronicarii – un studiu cu adevărat solid pentru un elev din clasa a VII-a de liceu. Locul de frunte al celor care au contribuit la apariția *Crenguței* în anul școlar 1937-1938 aparține lui Coșeriu Eugen, președinte al Comitetului de conducere a Societății literare „B. P. Hașdeu”, spirit deschis și instruit, viitorul savant lingvist de talie mondială. Încă în anii de liceu își încerca puterile și în arta traducerii. Astfel, Eugen Coșeriu traducea la Bălți în limba română fragmente întregi din operele unor vestiți autori latini: *Vergilius*, *Quintus Horatius Flaccus* ș. a.

Poeziile din perioada interbelică ale lui E. Coșeriu, deși timide, probează sincronizarea reală a literaturii basarabene cu spiritul modern. Anturajul ritmic al textelor versificate coșeriene se schimbă de la un text la altul, denotând faptul că tânărul poet se afla, la început, în căutarea febrilă a unei formule poetice proprii. Schemele ritmice propuse de debutant urmează anumite modele, pe care elevul de liceu Coșeriu le-a însușit din variatele lecturi de care era preocupat în adolescență.

Ulterior, spectrul preocupărilor literare ale studentului E. Coșeriu se diversifică prin variate publicații la revistele: *Cuget moldovenesc*, *Însemnări ieșene*, *Jurnalul literar*, *Viața Basarabiei*. Continuă să scrie versuri, texte de critică literară, cronici, studii, făcându-se vădită astfel o gândire estetică promițătoare și originală. Însuși G. Călinescu rămâne entuziasmat de simțul nativ al limbii și de capacitățile de versificator ale tânărului, când acesta publică în *Jurnalul literar* poezia „**Revelatio**” în limba latină, apreciind-o drept „grațioasă” și „de o surprinzătoare muzică mistică” [7].

Ca filosof, Eugen Coșeriu și-a elaborat 5 principii filozofice – lingvistice pe care și-a edificat vasta-i operă: principiul obiectivității, principiul umanismului, principiul tradiției, principiul antidogmatismului, principiul utilității publice [5, p. 35].

Pe parcursul a mai bine de 50 de ani de muncă științifică, Eugen Coșeriu a reușit să abordeze practic toate sferile și compartimentele științei lingvistice și să trateze în profunzime probleme de lingvistică generală, semantică, tipologie, istoria limbilor și a filologiei romanice, lexicologie, gramatică, sintaxa funcțională, filozofia limbajului, limbajul poetic. Un interes aparte în prelegerile și conferințele ținute în fața studenților și profesorilor a suscitat problematica arhitectonicii și structurii limbii, unității lingvistice și unității naționale, cea a competenței lingvistice, a conceptului de limbă și limbi istorice [6, p. 43].

Eugen Coșeriu a fost supranumit „Lingvistul secolului XX”, „Colosul din Germania”, „Lingvistul nr. 1”, „Gigantul de la Tübingen”, „Regele lingvisticii” [8]. Aceste calificative i-au fost aduse pe parcursul anilor pentru talentul său cu totul ieșit din comun, pentru meritele sale extraordinar de mari în cercetarea limbajului uman. Numele lui E. Coșeriu îl poartă gimnaziul din satul natal, iar din octombrie 2005 și Biblioteca Municipală din Bălți.

Considerat cel mai mare lingvist al secolului trecut, creatorul lingvisticii integrale, Eugeniu Coșeriu (Eugenio Coserio, cum e mai cunoscut în toată lu-

Tradiție și noi paradigme de cercetare în biblioteconomie

mea) era considerat unul dintre marii poligloți ai zilelor noastre, vorbea și scria în majoritatea limbilor romanice, germanice, slave și în cele clasice.

Eugen Coșeriu s-a stins din viață la 7 septembrie 2002, la Tübingen, Germania. Plecarea dintre cei vii a genialului lingvist Eugen Coșeriu este o pierdere irecuperabilă pentru știința limbii din toată lumea. Considerat o celebritate, un adevărat clasic al lingvisticii teoretice și applicative, numele și opera profesorului a înconjurat Terra, iar fiecare studiu al genialului savant este o carte de căpătâi pentru lingviștii și filosofilor de orice orientare științifică.

Eugen Coșeriu a fost și rămâne un lingvist și literat de talie universală. Lingvistul și filologul Iorgu Iordan a recunoscut că E. Coșeriu este „cel mai erudit dintre lingviștii contemporani” și că „un lingvist ca E. Coșeriu se naște o dată la o sută de ani”. El a fost și rămâne un mare patriot al pământului nostru strămoșesc basarabean.

„Maestrul [E. Coșeriu] a reușit să se impună, fără nici o îndoială, ca cel mai strălucit exponent al culturii române în planul universal al științelor omului, întreaga și profunda semnificație a aportului său își așteaptă dreapta prețuire...” (prof. univ. dr. Mircea Borcilă) [9, p. 9].

Referințe bibliografice:

1. BALACCIU, Jana. *Dicționar de lingviști și filologi români*. București: Albatros, 1978, pp. 102-103.
2. BEREJAN, Silviu. Eugen Coșeriu: itinerar biografic. In: *Limba română*. 1996, nr. 3-4, pp. 5-6. ISSN 0235-9111.
3. BORCILĂ, Mircea. Opera lui Coșeriu a învins veacurile. In: *Contrafort*. 2003, nr. 10-11, pp. 14-15. ISSN 1223-1576.
4. CIMPOI, Mihai, SUCEVEANU, Arcadie, ANTON, Ion [et al.]. Eugen Coșeriu. In: *Literatura și arta*. 2002, 12 sept. (nr. 37), p. 3.
5. CORLĂTEANU, Nicolae. Personalitate de neuitat. In: *Limba română*. 2002, nr. 10, p. 35. ISSN 0235-9111.
6. DUMBRĂVEANU, Ion. Lingvistul de geniu al contemporaneității. In: *Limba română*. 2002, nr. 10, pp. 42-45. ISSN 0235-9111.
7. ENCIU, Valentina. *Particularități prozodice ale poeziei coșeriene* [online] [citată 08 apr. 2021]. Disponibil: http://alil.academiaromana-is.ro/wp-content/uploads/2012/05/19_ENCIU.pdf
8. *Eugen Coșeriu, geniu al lingvisticii* [online] [citată 14 apr. 2021]. Disponibil: <https://www.voci.ro/eugen-coseriu-geniu-al-lingvisticii/>
9. Eugen Coșeriu - Un lingvist pentru mileniul III. In: *Limba română*. 2006, nr. 4-6, pp. 8-9. ISSN 0235-9111.
10. *Istoricul zilei: 27 iulie - Eugen Coșeriu – cel mai de seamă lingvist modern al lumii* [online] [citată 08 apr. 2021]. Disponibil: <http://lyberti.com/istoricul-zilei-27-iulie-eugen-coseriu-cel-mai-de-seama-lingvist-modern-al-lumii>

**ASPECTE SEMNIFICATIVE ALE COLECȚIEI DE CARTE
A PROFESORULUI UNIVERSITAR MIRCEA IONIȚĂ
ÎN BȘ USARB**

SIGNIFICANT ASPECTS OF MIRCEA IONIȚĂ 'S BOOK COLLECTION

Margarita IULIC¹, Valentina VACARCIUC²

Abstract: Acest articol prezintă informații despre colecția particulară „Mircea Ioniță”, instituită în anul 2020, în colecția Bibliotecii Științifice a Universității de Stat „Alec Russo” din Bălți, localizată în acces liber, sala de lectură nr. 4. Mircea Ioniță, dr în științe filologice, și-a desfășurat activitatea la Facultatea de Limbi străine a USARB, catedra de Limbi romanice. Colecția însumează 447 de documente adunate cu mare grijă și inspirație. Majoritatea volumelor țin de lingvistică generală, gramatică, literatură, critică literară, traductologie; celelalte sunt din alte domenii ale cunoașterii: filosofie, psihologie, sociologie, științe reale, medicină, artă și istorie.

Cuvinte-cheie: profesorul Mircea Ioniță (1941-2002), colecția particulară „Mircea Ioniță”, Limba și literatura franceză, valori bibliofile, cărți cu autograf, lucrări din diverse colecții și edituri

Abstract: The phenomenon of private collections from Scientific Library of „Alec Russo” Balti State University has not yet been studied in depth. This article presents information about the private collection „Mircea Ioniță”, established in 2020, in the collection of the Scientific Library USARB. „Mircea Ioniță” collection is located in free access in the reading room no. 4 Documents in foreign languages, the collection of which consists of 447 documents. This important private collection follows in the tradition of the grand and great collections in the Library, bringing together books that includes a quintessential landscape of reading room. The fields of activity of the university professor „Mircea Ioniță”, senior lecturer, associate professor, doctor, who carried out his didactic and scientific activity at the French Language Department, currently the Romanian Language and Romance Philology Department of USARB, as well as the high intellectual culture are reflected in the collection of books collected with great care and inspiration. Prestigious collections usually attract more attention to the study of languages: linguistics, grammar, literature, literary criticism, translation studies. Some of the books are from other fields of knowledge: philosophy, psychology, sociology, real science, medicine, art and history.

Keywords: Professor Mircea Ioniță (1941-2002), private collection „Mircea Ioniță”, French language and literature, bibliophile values, autographed books, works from various collections and publishing houses

Colecția particulară „Mircea Ioniță” a fost instituită în Biblioteca Științifică a Universității de Stat „Alec Russo” din Bălți în luna ianuarie 2020 în colaborare cu Angela Coșciug, conferențiar universitar, doctor, Catedra de limba română și

¹ Bibliotecară, Secția de Relații cu Publicul, Biblioteca Științifică USARB, ritaiulic1@gmail.com

² Bibliotecară, Secția de Relații cu Publicul, Biblioteca Științifică USARB, valentinavacarciuc62@gmail.com

Tradiție și noi paradigme de cercetare în biblioteconomie

filologie romanică. Colecția a fost oferită în dar Bibliotecii Științifice USARB de către soția regretatului lingvist Mircea Ioniță.

Elena PRUS, doctor habilitat, profesor universitar a Universității Libere Internaționale din Republica Moldova afirmă că: „Printre intelectualii de marcă care au contribuit la formarea conceptosferei intelectuale bălțene, savantul Mircea Ioniță este o personalitate de elită. Personalitate complexă și filolog desăvârșit, pentru care gramatica era filozofie și poezie, el și-a transformat meseria în destin și a creat o școală și o tradiție de referință în domeniu.”



Savantul Mircea Ioniță (03.08.1941, Sturzeni – 28.12.2002, Bălți) a fost lingvist vestit în arealul științific universitar nu numai în orașul Bălți, în Republica Moldova, ci și în afara țării. A studiat la Facultatea de Limbi Străine, specialitatea limba franceză/limba și literatura română a Institutului Pedagogic „Alecru Russo” din Bălți (1962). Mircea Ioniță, dr. în științe filologice, conferențiar universitar, și-a desfășurat activitatea didactică Catedra filologie franceză (1962-2001), Șef la Catedra limba franceză (1964-1965), Șef la Catedra filologie franceză (1987-2000). Dr. Mircea Ioniță este autor a 3 monografii, 7 manuale, 5 traduceri, peste 50 de articole științifice. Subiectele de cercetare în activitatea sa științifică au fost diverse: teoria și practica traducerii, lingvistica generală și cea discursivă, psiholingvistica, gramatica, semiotica, hermeneutica.



Volumele din colecție, adunate cu grijă cu grijă și inspirație, vorbesc despre o prodigioasă acrivitate științifică, precum și de o cultură intelectuală generală..

Colecția „Mircea Ioniță” este localizată în acces liber în sala de lectură nr. 4 Documente în limbi străine, însumând 447 de exemplare în 384 de titluri, din care cărți – 340 ex. / 327 titluri, anale ale instituțiilor de învățământ superior – 12 ex., autoreferate – 36 ex., reviste – 59 volume / 9 tiluri. Colecția este constituită din diverse tipuri de publicații, din care prevalează documente științifice – 315 doc./ 70%, urmate de beletristică – 65 doc. / 15%, și documente didactice – 67 doc. /

Tradiție și noi paradigme de cercetare în biblioteconomie

15%.

Structura colecției pe limbi este prezentată în felul următor: limba franceză – 202 ex., limba rusă – 215 ex., limba română – 21 ex., limba engleză – 6 ex., limba germană – 2 ex., limba spaniolă – 1 ex.

Conform anilor de publicare Colecția „Mircea Ioniță” include perioada secolelor XX-XXI:

1900-1959	1960-1969	1970-1979	1980-1989	1990-1999	2000-2010
• 30	• 53	• 175	• 124	• 59	• 6

În colecție se regăesc unele monografii și publicații științifice semnate de însăși profesorul Mircea Ioniță, depozitate în Colecția Depozitului Obligativ *Universitaria* (DOU) al Bibliotecii Științifice USARB. Lucrările conțin studii și articole, care privesc problemele funcționării limbilor, semanticii, traducerii.



- Universitatea de Stat „Alec Russo” din Bălți. Analele științifice ale Universității de Stat „Alec Russo” din Bălți. Filologie : Serie nouă. – Bălți : [S. n.], 1998. – Vol. XIX.
- Григорьев, Вадим Павлович. Старопровансальский язык и литература / В. П. Григорьев, В. И. Банару, М. П. Ионицэ ; отв. ред. Р. Г. Пиотровский. – Кишинев : Штиинца, 1990. – 161 p. – ISBN 5-376-00722-7.
- Ионицэ, Мирчя Петрович. Глоссарий контекстуальных связей : (на материале французского языка) / М. П. Ионицэ. – Кишинев : Штиинца, 1981. – 96 p.

Tradiție și noi paradigme de cercetare în biblioteconomie

- Ионицэ, Мирчя Петрович. Статистика и вероятностный машинный перевод французского глагола на русский и молдавский языки (на материале французских текстов по публицистике) : Автореф. дис. канд. фил. наук / М. П. Ионицэ ; науч. рук.: Р. Г. Пиотровский. – Ленинград : [б. и.], 1972. – 34 р.
- Функционально-семантический аспект языковых единиц разных уровней : Романо-германская филология : Межвузовский сборник / КГУ им. В. И. Ленина ; ред.: Г. С. Чинчлей [и др.]. – Кишинэу : Штиинца, 1986. – 147 р.
- Бельцкий Государственный Педагогический Институт им. "Алеку Руссо". Ученые записки : в 15-ти вып. – Бельцы : [б. и.], 1970. – Вып. 13 (Иностранные языки). – 144 р.
- Школа-семинар по оптимизации преподавания иностранных языков с помощью технических средств : Тезисы доклады и сообщений, 5-15 сентября 1979 г. / Кишинёвский сельскохоз. ин-т. им. М. В. Фрунзе ; ред. кол.: Т. А. Аполлонская [и др.]. – Кишинёв : [б. и.], 1979.

Farmecul și valoarea acestei colecții este reprodusă de cărțile rare din domeniul limbii și literaturii franceze, lucrări traduse din literatura engleză, spaniolă, greaca antică. Prezintă o deosebită atenție volumele cu informații despre istoria și cultura Franței, biografii ale personalităților notorii, editate la edituri de prestigiu.



- Aristophane. Aristophane. Tome 4 : Les Thesmophories. Les Grenouilles / Aristophane ; texte établi par Victor Coulon ; et traduit par Hilaire Van Daele. – Paris : Société d'édition "Les Belles Lettres", 1946. – 157 p. – (Collection des universités de France).

Tradiție și noi paradigme de cercetare în biblioteconomie



- Aristophane. Aristophane. Tome 1 : Les Acharniens. Les cavaliers. Les nuées / Aristophane ; texte établi par Victor Coulon ; traduit par Hilaire Van Daele. – 3e ed., rev. et corrigée. – Paris : Les Belles Lettres, 1948. – XXXII, 232 p. – (Collection des universités de France).
- Arrigon, Louis-Jules. Les débuts littéraires d'Honoré de Balzac, d'après des documents nouveaux et inédits / L.-J. Arrigon. – 2e ed. – Paris : Perrin, 1924. – 275 p.
- Borges, Jorge Luis. Enquêtes : 1937-1952 ('Otras inquisiciones') / Jorge Luis Borges ; traduit de l'espagnol par Paul et Sylvia Bénichou. – 5e ed. – Paris : Gallimard, 1957. – 310 p. – (La Croix du sud / dirigée par Roger Caillois ; 16).
- Claudel, Paul. Le père humilié : drame en quatre actes / Paul Claudel. – 14e éd. – Paris : Gallimard, 1942. – 189 p. – (NRF).
- Duhamel, Georges. Chronique des Pasquier. [volume 5] : Le désert de Bièvres / Georges Duhamel. – 13e éd. – Paris : Mercure de France, 1937. – 324 p.
- Gauthier, Théophile. Mademoiselle de Maupin / Théophile Gauthier. – Paris : Edition et Librairie, [1936?]. – 249 p. – (Collection des écrivains illustres).
- Gide, André. Littérature engagée / Andre Gide ; textes réunis et présenté Yvonne Davet. – [Paris] : Gallimard, 1950. – 361 p. – (NRF).
- Giono, Jean. Les âmes fortes : Roman / Giono Jean. – Paris : Gallimard, 1958. – 443 p. – (Le Livre de Poche).
- Hugo, Victor. William Shakespeare / Victor Hugo. – Paris : Nelson, [1865?]. – 384 p. – (Collection Nelson).
- Marivaux. Le Jeu de l'amour et du hasard ; L'Épreuve / Marivaux ; notice et notes par Ch.-M. Des Granges. – Paris : Librairie Hatier, [1947?]. – 80 p. – (Les Classiques Pour Tous).

Tradiție și noi paradigme de cercetare în biblioteconomie

- Michelet, Jules. Histoire de France au moyen age ; Jeanne D`Arc / J. Michelet. – Nouvelle éd. – Paris : Calmann-Lévy, Éditeurs, [1926?]. – 333 p. ; portr.
- Walpole, Horace. Le château d'Otrante : histoire gothique / Horace Walpole ; traduit par Dominique Corticchiato ; préface de Paul Éluard. – Paris : Librairie Jose Corti, 1943. – 155 p. – (Collection Romantique ; 4).
- Богородицкий, Василий Алексеевич. Введение в изучение современных романских и германских языков / В. А. Богородицкий ; под общ. ред. Н. С. Чемоданова. – 2-е изд. – Москва : Изд-во лит. на иностр. яз., 1959. – 184 p. – (Библиотека филолога).
- Кирилловская, Надежда Даниловна. Звуки французского языка : Практическая фонетика для преподавателей = Les sons du français / Н. Д. Кирилловская. – Москва ; Ленинград : Учпедгиз, 1947. – 175 p. : il.

Lucrările din colecție care prezintă valori universale ale literaturii sunt scrise de autori laureați ai Premiului Nobel pentru Literatură: *Le mythe de Sisyphe* (1943) de Albert Camus; *Le Mur* (1943) de Jean-Paul Sartre; *Littérature engagée* (1950), *Les faux-monnayeurs* (1991), *Les nourritures terrestres suivi de les nouvelles nourritures* (1991) de André Gide; *Therese Desqueyroux*; *Le noeud de viperes*; *Les chemins de la mer* (1966) de Francois Mauriac; *Rue des Boutiques Obscures* (1991), *Vestiaire de l'enfance* (2001) de Patrick Modiano.

Sunt de remarcat, în mod deosebit, cărțile din domeniul lingvisticii, selectate minuțios de profesorul M. Ioniță, care vor elucida viitorilor profesioniști cele mai importante etape de dezvoltare a lingvisticii și științei filologice. Editate în secolul XX, volumele din colecție reprezintă un tezaur fundamental, indispensabil în cultivarea competențelor lingvistice și a celor cultural - spirituale.



Tradiție și noi paradigme de cercetare în biblioteconomie



O parte din cărțile colecției sunt din alte domenii ale cunoașterii: filosofie, psihologie, sociologie, științe reale, medicină, artă și istorie. Interconexiunea dintre diverse domenii științifice, facilitează investigațiile și dezvoltarea mai profundă și complexă a fiecărei dintre ele.

- Ancy, Jacqueline. Saint-Exupéry : l'homme et son œuvre / Jacqueline Ancy ; images de Jean Mermoz. – Paris ; Bruxelles ; Montréal : Didier, 1965. – 80 p. ; il. – (Lire et savoir).
- Didier, Julia. Dictionnaire de la philosophie / Julia Didier. – Paris : Larousse, 1991. – 302 p. : il., fot. – (Références Larousse. Sciences de l'Homme). – ISBN 2-03-720214-8.
- Les Entretiens de Confucius / traduction du chinois, introduction et notes par Pierre Ryckmans. – Paris : Gallimard, 2010. – 141 p. – (Folio ; 4145). – ISBN 978-2-07-030531-5.
- Le Fantastique au carrefour des arts, colloque international. Le Fantastique au carrefour des arts : Actes du colloque international de Cluj-Napoca, 22-23 octobre 1997 / éd.s.: Rodica Lascu-Pop et Gwenhaël Ponnau. – Cluj-Napoca : Clusium, 1998. – 163 p. ; fot. – Antetit.: Université „Babeș-Bolyai” de Cluj-Napoca, Centre d'Études des Lettres Belges de Langue Française. – ISBN 973-555-191-8.
- Zima, Pierre V. L'École de Francfort : Dialectique de la particularité / Pierre V. Zima. – Paris : Editions Universitaires, 1974. – 193 p. – (Citoyens).
- Ушакова, Татьяна Николаевна. Функциональные структуры второй сигнальной системы : Психофизиологические механизмы внутренней речи / Т. Н. Ушакова ; Акад. наук СССР, Ин-т. высшей нервной деятельности и нейрофизиологии, Ин-т. психологии. – Москва : Наука, 1979. – 248 p.

Tradiție și noi paradigme de cercetare în biblioteconomie

Colecția conține cărți și autoreferate cu autograf donate profesorului Mircea Ioniță de către colegi cu care a activat, discipoli pe care i-a susținut și i-a îndrumat, precum și cunoscuți filologi cu care a colaborat, a participat la diverse conferințe și simpozioane în decursul anilor: R. Piotrowski, V. Banaru, D. Stoica, N. Corlăteanu, P. Jelesco, I. Manoli, S. Berejan, V. Schiba, M. Makarov, V. Guțu, A. Koverin, G. Cincilei, L. Eșan, N. Matcaș, I. Matcovschi, M. Lescenco, V. Kavolite-Mițkene etc. În viziunea lui Ion Axinti, lector superior universitar, Universitatea de Stat „Alecu Russo” din Bălți, în lingvistica contemporană Mircea Ioniță „a fost și va rămâne un investigator pronunțat curios, îndrăzneț, care prin originalitatea versiunii sale



Tradiție și noi paradigme de cercetare în biblioteconomie

lingvistice a cucerit simpatia și aprecierea multor lingviști renumiți din țară și peste hotarele ei, cu care devine un bun prieten.”

Publicațiile periodice din colecție care au fost editate în Republica Moldova, România și Franța, cuprind studii și articole din diverse domenii ale științei filologice, analize literare și stilistice, recomandări metodologice de predare, comentarii și recenzii. Revistele se adresează unui cerc larg de cititori interesați de problemele lingvistice.



- Cercetări de lingvistică. – București : Ed. Academiei R.S.R, 1989. – ISSN 0373-1545.
- Limba română / Academia Română, Secția de Filologie și Literatură. – București : Ed. Academiei Române, 1989-1990. – ISSN 0025-3523.
- Revistă de lingvistică și știință literară / Academia de Științe a Moldovei. – Chișinău : [S. n.], 1997-1998. – ISSN 0236-3119.
- Revue roumaine de linguistique. – București : [S. n.], 1989-1990. – ISSN 0035-3957.
- Studii și cercetări lingvistice / Academia Republicii Populare Române. – București : [S. n.], 1989-1990. – ISSN 0039-405X.
- Langage et Société / publiée à la Maison des sciences de l'homme avec le concours du Centre national de la recherche scientifique. – Paris : [S. n.], 1989-2000, 2002. – ISSN 0181-4095.
- La Langue Française : Revue trimestrielle. – Paris : [S. n.], 1969, 1989, 1990.
- Langages : Revue trimestrielle. – Paris : [S. n.], 1970.

Tradiție și noi paradigme de cercetare în biblioteconomie

- Recherches Internationales à la lumière du marxisme. – Paris : [S. n.], 1974.

Contribuția savantului Mircea Ioniță la dezvoltarea lingvisticii, precum și la studiul limbilor, are o valoare deosebită pentru formarea multor generații de filologi, profesioniști cu o cultură înaltă, asigurând o continuitate a ideilor marelui lingvist. În opinia Oxanei Chira, doctor în filologie, lector universitar, Profesorul Mircea Ioniță a fost: „O personalitate care a devenit o filă de istorie pentru noi, discipolii, dar și pentru întreaga comunitate științifică bălțeană și basarabeană.”

În concluzie dorim să menționăm că lucrările din Colecția „Mircea Ioniță” sunt destinate pentru specialiști în domeniul lingvisticii: profesorii universitari, doctoranzilor, masteranzilor, studenților, precum și tuturor celor interesați de cultura limbii și literaturii.

Documentele și informația despre Colecția „Mircea Ioniță” sunt expuse pe siteul Bibliotecii în Catalogul electronic LibUniv pe platforma ExLibris Primo, și în la rubrica Donațiile lunii ianuarie 27-01-2020 <http://libruniv.usarb.md/index.php/ro/noutati/172-evenimente/evenimente-2020/850-donatii-ian>

Referințe bibliografice:

1. AXENTI, Ion. Profesorul Mircea Ioniță. In: *Tradiție și modernitate în abordarea limbajului* : Materialele Colocviului comemorativ intern. consacrat aniversării a 65-a de la nașterea prof. Mircea Ioniță, Bălți, 25 noiem. 2006. Bălți : Presa universitară bălțeană, 2006, pp. 28-30. ISBN 978-9975-50-014-2.
2. CHIRA, Oxana. Profesorul Mircea Ioniță – o carte rămasă deschisă pentru posteritate. In: *Limbaj și context = Speech and Context*, 2011, Anul II, vol. 2, pp. 19-21. ISSN 1857-4149.
3. PRUS, Elena. Misiunea (inter)culturală a Universității în formula bălțeană de responsabilizare profesională. In: *Tradiție și modernitate în abordarea limbajului* : Materialele Colocviului comemorativ intern. consacrat aniversării a 65-a de la nașterea prof. Mircea Ioniță, Bălți, 25 noiem. 2006. Bălți : Presa universitară bălțeană, 2006, pp.12-13. ISBN 978-9975-50-014-2.
4. *Colecția Bibliotecii Științifice USARB* <http://primo.libuniv.md/>
5. *Donațiile lunii ianuarie 27-01-2020* [online] [accesat 15 aprilie 2021]. Disponibil: <http://libruniv.usarb.md/index.php/ro/noutati/172-evenimente/evenimente-2020/850-donatii-ian>

**ДВА КОТА СО СТРАНИЦ «ПТИЧЬЕГО РЫНКА» :
АНИМАЛИСТИКА В 21 В. : НА МАТЕРИАЛЕ НОВЕЛЛ
ОЛЕГА ОЗБОРНА «ЛЕВ» И ЕЛЕНА КОЛИНОЙ
„НАЗОВУ ТЕБЯ НЕГОДЯЕМ”**

*TWO CATS IN ANIMAL ITERATURE 21th CENTURE : OLEG OSBORN
„THE LION” AND HELEN KOLIN „I SHALL GIVE YOU NICKNAME
SCOUNDREL”.*

Marina ȘULMAN¹, Polina SPÎNU²

Abstract: *This paper is dedicated animalistic literature in 21st century. The author deals with two short stories about cats from anthology “The Birds Market” (Moscow, 2019). Author shows peculiarities of comic in stories “The Lion” by Oleg Osborn about small wild cat and the story of british blue cat Matthew, who lives as a pet in Helen Kolin family (“I Shall Give You Nickname Scoundrel”). The author of this paper examines subtext, metaphor, gender characteristics, chronotope, charming sense of humor and contemporaneity of two little masterpieces.*

Keywords : *Modern University library, Oleg Osborn, Elena Kolin, hebrew alphabet, comic effect in 21st century short story, subtext, chronotope, cats in modern literature, gender characteristics, modern animalist literature, social networks in literature*

Цели:

- Пропаганда анималистической литературы научно-популярного, справочного, а также художественного характера как точка приложения сил библиотечарей двадцать первого века.
- Выявление особенностей создания комического эффекта в новеллах Олега Осборна «Лев» и Елены Колиной «Назову тебя Негодяем» из антологии «Птичий рынок» (Москва, 2019) как замечательных образцов жанра короткого рассказа о животных.

Задачи:

- Сообщить широкому кругу любителей животных о наличии изданий научно-популярного, справочного, а также литературно-художественного характера, соответствующих интересам зоозащитников, а также хозяев кошек.
- Выполнить «посреднические» функции в деле продвижения анималистической литературы с опорой на выявление особенностей

¹ Bibliotecară, Secția de Relații cu Publicul, Biblioteca Științifică USARB, marina.sulman@gmail.com

² Bibliotecară, Secția Dezvoltarea resurselor informaționale, Biblioteca Științifică USARB, polinaspinutudoran@gmail.com

Traditie și noi paradigme de cercetare în biblioteconomie

художественной ткани лучших образцов жанра новеллы о животных, обусловленных широким распространением реалий виртуальной культуры наших дней.

- Выявить особенности композиции и хронотопов рассказов Олега Озборна и Елены Колиной.
- Проанализировать текст новелл, раскрывая особенности взаимоотношений авторов, рассказчиков и героев с сознанием читателей, чей опыт включает в себя не только опору на глубокий психологизм минималистической литературной классики, но и неоднократное участие в различных форумах и обсуждениях поведения животных в пространстве социальных сетей.
- Обозначить роль подтекста, психологизма, гендерной окрашенности поведения героев, а также лексики, пунктуации и метафоричности в деле создания комического эффекта в новеллах о кошках Олега Озборна „Лев” и Елены Колиной „Назову тебя Негодяем”.

Методология исследования: Сопоставление новелл Льва Озборна и Елены Колиной, анализ и синтез.



Живое воспитывает живых – объясняли родители и на птичий рынок водили для радости.

Юрий Рост

Сборник рассказов о животных «Птичий рынок» является литературно-художественным изданием. В качестве составителей и редакторов выступили Елена Шубина и Алла Шлыкова. Снабдив сборник новелл следующим перечислением персонажей в качестве подзаголовка «Люди, львы, орлы и куропатки, пауки, молчаливые рыбы и другие животные в исполнении современных писателей», они честно предупредили читающую публику о том, что ей придётся иметь дело не только с птицами. Издание вышло в свет в серии «Москва: место встречи» в издательстве «АСТ» в 2019 году в столице России.

Содержанию сборника предпослан эпиграф из печального и жёсткого

Tradiție și noi paradigme de cercetare în biblioteconomie

рассказа «Птичий рынок» знаменитого фотографа, блестящего журналиста и успешного телеведущего Юрия Роста: «Живое воспитывает живых – объясняли родители и на Птичий рынок водили для радости». Название антологии и заглавие рассказа Роста совпадают не случайно. Радость общения, горькая самоирония и ужас перед жестокостью, сваливающейся на головы животных и их защитников в двадцать первом веке, явственно выражены в этой новелле и близки всем авторам рассказов сборника «Птичий рынок».

На 445 страницах под зеленовато-голубым твёрдым переплётом комфортно расположились более тридцати новелл и справок об авторах с указаниями на род их профессиональной деятельности (прозаик, критик, преподаватель), наличие публикаций, литературных премий, а также питомцев. Среди последних можно отыскать собак, кошек, улиток, шиншиллу, а также свинку. В ряде случаев названы породы собак и кошек. Порой указан возраст питомца. Некоторым домашним любимцам даны точные индивидуальные характеристики:

- «...овчарка по кличке Альбус – прекрасный принц и белый конь одновременно...»;
- «...кот мейн-кун и собака белая...»;
- «...абиссинские близнецы Инь и Ян...»;
- «...близкая подруга Феня, которую многие принимают за кошку...»;
- «...кошка Ваниль (красивая, прохиндейка, нервная)».

В качестве воспитанников упомянуты авторами сборника глухая от рождения кошка, «рыжий кот Яша восемнадцати лет», а также многие другие животные.

В справке об Олеге Озборне сообщается о том, что прозаик является автором романа «Биография Иисуса Христа» и сборников рассказов, а также лауреатом литературных премий «Дебют-2004» и «Нос-2016».

Литературная премия НОС существует с 2009 года. Она была основана в честь двухсотлетия со дня рождения Николая Васильевича Гоголя. Вручается фондом Михаила Прохорова. Присуждение проходит в три этапа. На последнем этапе выбирают лауреата жюри, состоящее из пяти человек, председатель жюри, располагающий двумя голосами и экспертная комиссия из трёх представителей литературного мира, обладающая одним голосом. Награды получают победители нескольких номинаций. Лауреат премии в целом получает 700 000 рублей.

Елена Колина написала более двадцати книг. Критики называют её тонким «психологом» и виртуозом жанра «романтической комедии». Питомцами писательницы являются пудель Винни и кот Матвей.

В рассказах «Лев» и «Назову тебя Негодяем» животные очеловечены.

Tradiție și noi paradigme de cercetare în biblioteconomie

Коты рассуждают, занимаются самооценкой, британский кот из новеллы Елены Колиной даже грамотно использует компьютер и интернет. Все привыкли к тому, что разговаривают звери в сказках. Но в наших новеллах от сказочного антуража ничего нет. Герой Осборна, скорее, похож на персонажа басни лафонтеновско-крыловского толка. Этот хвастливый самовлюблённый тип, смахивает на пижона в человеческом обличье. Его завышенная самооценка не совпадает с мнением читателей и автора. Всё начинается с загадки.

Кошка – крошечный лев, который... покровительствует человеку **Оливер Херфорд**

Первая фраза рассказа Осборна, названного «Лев», звучит горделиво: «Стоя на четырёх крепких лапах, я, лев из колена Иудина, прислушивался к звукам пустыни». В древности лев был символом одного из двенадцати колен еврейского народа, который по выходе из Египта сорок лет пропутешествовал по пустыне. Называлось колено иудиним. В переводе на русский язык



«иехуда» означает слава бога. Лев, готовый прыгнуть, олицетворяет собой еврейский народ и означает миролюбивые намерения, а также готовность к обороне. Сегодня льва можно увидеть на гербе Иерусалима. Ворота Старого города обнесены стеной. По легенде её воздвиг сам Сулейман Великий. Правда, четырехищника, изображённые над воротами, являются леопардами. Ворота называются «львиными» в связи с притчей, которая повествует о том, что властителю ночью приснилась пара рычащих рассерженных львов. Один из толкователей снов спросил Сулеймана Великолепного о том, чем были заняты его думы вечером накануне ночи с грозным сном. Властитель понял, что причиной появления вещего сновидения было его намерение сравнять город с землёй. В соответствии с другой версией султан собирался повысить налоги. Мудрый властитель решил наладить добрые отношения с могучим богом, посылающим столь выразительные предупреждения. В знак благих намерений властитель Сулейман обнёс город стеной. Выстроенные в ней ворота сохранились до сих пор. По традиции их называют «львиными». Скульптурными изображениями львов украшены иерусалимские здания и улицы столицы Израиля.

Во фразе, с которой начинается новелла «Лев», автор сталкивает звериное и человеческое начала, хитро улавливая читательский интерес. Человеком или львом является герой рассказа?! Вовсе нет. Ни львом, ни

Tradiție și noi paradigme de cercetare în biblioteconomie

человеком персонаж Озборна не является. Фантастическое существо? Гибрид? Кентавр? Герой фэнтези 21 века, легко переходящий из тела человека в обличье зверя? Вспоминаются лютоволки Мартина, Сердце стаи и Ночной волк из повествования Робин Хобб, но выясняется, что дело обстоит гораздо проще.

Двумя прыжками герой новеллы настигает ящерицу и съедает её. Восхищаясь быстротой, читатель начинает сомневаться. Ни люди, ни львы, как правило, не едят ящериц. Замечательно звучит характеристика представителей человеческого рода. Они раздражают, вызывают отвращение, человеческая речь воспринимается как звуки, воплощающие «бесконечное самодовольство и смерть». Так выразил бы своё отношение к людям, их поведению и речи неприрученный хищник, если бы мог заговорить. Оценка выражена ёмко и афористично. Ощущая собственную силу, герой новеллы всё же принохивается из осторожности, радостно убеждаясь в том, что на его территорию не заходил соперник, да и люди не зажигали противно пахнущих костров поблизости от его убежища. Так мог бы «думать» лев.

Далее читателю сообщается о том, что хищник упускает паука и тушканчика. А разве львы питаются пауками? Одним словом, герой новеллы то похож на льва, то вовсе не похож на царя зверей. Автор дразнит читателя, играет с ним, заставляя каждую фразу читать внимательно, порой внутренне усмехаясь. Человеческое и звериное начала, царственность и пустозвонность, стремительность и ступор, хитрость и глуповатость, парадоксально уживаясь в одном тексте, сменяют друг друга, переплетаются друг другом, совместно усиливая комизм ситуаций, в которые попадает герой новеллы, а также придавая своеобразие и неоднозначность звучащим в тексте голосам главного героя, охотников и рассказчика, близкого самому автору.



Большую часть текста занимает монолог главного героя, но его точка зрения не единственная. Во время чтения присутствие автора, выраженное в архитектонике (соотношение частей рассказа), в построении сюжета, в иронии, направленной в сторону героя и предполагаемого читателя через голову героя новеллы, явственно ощущается.

Ареной сражения является пустыня. Но она не выглядит однообразной. Отмечены ключевые точки, значимые для жизни хищника ориентиры (убежище, границы собственного участка, наличие соседнего охотничьего уголья, в котором обитает знакомая главному герою самка). Иные места свидетельствуют о присутствии человека: могила праведника, стена дома и т. д. Автор намеренно расширяет пространство текста, рассказывая о соседнем охотничьем участке, а также называя «маленькую хозяйку»,

Traditie și noi paradigme de cercetare în biblioteconomie

живущую где-то вдалеке.

Упоминание могилы праведника, а также сопоставление отношения к нему со стороны современников и потомков, утративших уважение к святости, заставляет думать о неумолимом беге времени. Преображается лик природы, меняются взгляды и поведение людей, кардинально изменяется положение главного героя. В новелле Олега Осборна присутствуют вечное, а также сиюминутное время. Неоднородно само по себе его протекание. Время как бы замедляет бег, когда хищник спит, а в двух эпизодах охоты мчится стремительно. И от умения главного героя мгновенно поймать ритм движения, слиться с бегом времени зависят выживание, свобода и качество жизни хищника, человека и человечества в целом.

Герой новеллы Олега Осборна очень смел, порой он демонстрирует недюжинную смекалку и замечательные ораторские способности. Рассуждение об опасности совершенно верно отражает восприятие мира любым живым существом: львом или человеком. Оно звучит так: «Если хочешь быть смелым, не надо заранее в своём уме признавать силу соперника, и если он просто останется безобидной частью пейзажа, ты победишь». У героя новеллы любопытство победило природную осторожность. Он пробирается к камню, от которого отошли люди, затем, перепрыгивая ручей, выходит на территорию соперника, охваченный возбуждением дикого зверя, бежит по берегу, желая «скорее встретиться с врагом». Так мог бы вести себя лев.



Врагом оказывается большая змея. Герой новеллы хитрит, начинает вылизывать лапу, делая вид, что змея его не интересует. Как похоже на кошку на охоте! Невольно думается: героем новеллы точно является кто-то кошачьего роду-племени. Он когтит змею и резко отпрыгивает в сторону. Читатель восхищается сочетанием ловкости, хитрости и мужества героя новеллы Олега Осборна.

Автор сравнивает бой с танцем, с обменом знаками, с «очень серьёзным разговором». Метафоры яркие и выразительны, а когда тело прыгающей змеи принимает форму «разных угрожающих букв», читатель, хоть раз в жизни видевший древний алфавит евреев, неожиданно понимает, что герои новеллы Осборна «используют» именно этот алфавит. Его некоторые знаки, а также некудоты, условно заменяющие гласные звуки, походят на змею, а квадратная фундаментальность иных букв сочетается с резкостью смены направления движения руки писца, одновременно напоминая броски змеи или атаки представителя семейства кошачьих. Текст новеллы, занимающей



Ламед



Письменная буква

Буква Бэт ^{ת"ב}
Звук [б]



Печатная буква

менее пяти листов, оказывается многослойным. Автор рассказывает о зверях и, в то же время, о людях, живущих в пустыне.

В новелле Озборна присутствие человека проявляется по-разному : шум, своеобразие говора, отвратительное отношение к могиле праведника, охота, забота о «маленькой хозяйке». Люди могут вызывать отвращение или одобрение, быть отважными или осторожными, резкими или поэтичными, но они являются плотью от плоти своей земли. И это главное.

Алфавит и язык евреев с гортанными звуками древни и естественны как природа их жаркой страны. В подтексте новеллы смысл выражен суггестивно. Точно звучание туго натянутых струн разных инструментов, а также голоса живых существ (кота, льва, человека) контрастируют друг с другом, в финале сливаясь в единое гармоничное целое. И авторское отношение к миру, взятому в его целокупности, ироничное, внимательное и уважительное бесконечно обаятельно. Создавая интригующий сюжет, дразня, задавая загадки, максимально активизируя роль читателя, Олег Озборн ведёт его к простой и насущно необходимой для выживания мысли. В 21 веке от нашей внимательности, быстроты, смекалки и отваги зависит само по себе существование мира и человека.

Битва окончена. Победитель горд. Он чувствует «могущество своего рода». Совсем как человек, который помнит своих прародителей и дорожит собственной родословной. Озборн мастерски, как бы на зверином языке, передаёт «гордость» отважного хищника. В нём «рычат тысячи предков». Лев! В этот момент читатель восхищенно произносит про себя: «Хозяин пустыни! Настоящий лев».

Вот только вместо мощного рыка из глотки озборновского персонажа вырывается шипение. Становится ясно, что перед нами котяра. Впрочем, дикости ему не



Tradiție și noi paradigme de cercetare în biblioteconomie

занимать. Восхищение читателей сменяется смехом. Наш дикарь – кот, а вовсе не лев. Победитель змеи отправляется в пещеру в скалах.

Львицы, как правило, охотятся вдвоём или втроем. Они не станут связываться со змеей. Хищницы настигают парнокопытных жителей полупустынь (антилоп, газелей), затем делятся добычей со львом, главным делом которого является защита территории прайда от львов-одиночек и обеспечение безопасности собственного потомства. Наш герой явно охотится не на тех животных, на которых следует охотиться льву. Современный зоозащитник или просто любитель живой природы ярко представляют себе повадки хищников благодаря широкому распространению теле-



визионных передач о жизни животных в разных уголках земного шара, а также форумов в социальных сетях, посвящённых дикой природе, её флоре и фауне. На них обсуждаются повадки кошачьих, собачьих и парнокопытных, азартно дискутируются вопросы возможности и целесообразности приручения того или иного вида, демонстрируются фотографии, сделанные в национальных парках, собираются средства в целях оказания помощи самоотверженным спасателям животных, попавшим в беду («Спаси меня», фонд Осокина, приюты для бездомных собак и кошек и т. д.). Передачи, форумы, сборы средств – явное свидетельство присутствия в жизни наших современников примет виртуальной реальности.

В случае знакомства с новеллой «Лев» в сознании любителя животных или зоозащитника двадцать первого века активизируются ранее прочитанные истории о животных, относящиеся к классическим образцам мировой анималистической литературы, вспоминаются глубокий психологизм новелл Сетона Томпсона, сказочная атмосфера, мастерски создававшаяся Киплингом, душевность Троепольского («Белый Бим Чёрное ухо»), поэтическое свободолюбие полярного медведя Фрама Чезаре Петреску. Классика и современная информационная культура воздействуя совместно, побуждают нашего современника к действиям во благо самых разных представителей животного мира нашей планеты.

Выспавшись, герой новеллы «Лев», вылизывает свою шкуру золотистого цвета с тёмными полосами. Он выходит из пещеры в отличном

Tradiție și noi paradigme de cercetare în biblioteconomie

настроении в надежде навестить самку с соседнего участка и, неожиданно, улавливает запах мяса. У стены полуразрушенного дома герой новеллы на миг теряет бдительность. Поздно заметив сеть, он кидается в сторону, но недавний сытный обед лишил кота обычной стремительности движений. Двое охотников набрасывают сеть. Они говорят, что хотят подарить «маленькой хозяйке» барханного кота. Композиция новеллы закольцована. История начинается с охоты кота на ящерицу, а заканчивается охотой человека на самого кота.

Барханные коты реально существуют. Научное их название звучит как *Felis margarita*. Они считаются одними из самых малых представителей кошачьего племени. Вес колеблется от 2 до 3,5 кг. Рост до 30 см.

Алексей Осокин, фотограф-анималист, член Союза Фотографов Дикой Природы, рассказывая о миниатюрном хищнике, называет барханного кота «удивительным». Барханный кот обитает в пустынной местности. Крошечными, покрытыми шерстью для защиты от жара раскалённого до 80 градусов песка, ступнями бесстрашно передвигается по поверхности Сахары, способен одолеть змею, в атаке развить скорость до 40 километров в час. Барханные кошки славятся дикостью и независимостью. Порой их ловят как экзотических домашних питомцев. Барханчик обладает крупной головой с узкими миндалевидными глазами, подведёнными черными линиями самой природой, золотистой, словно впитавшей цвет солнца, шерстью с черными кольцами на кончике хвоста и лапках, изяществом и стремительностью.

Осокин советует учесть, что барханные коты приручаются плохо. По мере взросления в симпатичных котятках нередко просыпается независимость миниатюрных диких львов. Алексею Осокину следует верить. Он создал благотворительный фонд «Планета моей мечты», помогающий спасти диких животных, попавших в беду в неволе.

В социальных сетях можно отыскать электронный адрес фонда Осокина. Снимает он чаще всего в Африке. Отвага и мастерство

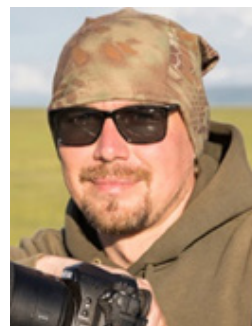

Tradiție și noi paradigme de cercetare în biblioteconomie

фотографа, а также благородство защитника животных выше всяких похвал. Полюбуйтесь на пару хозяев пустыни фотогенично демонстрирующих царственное благородство, трогательное доверие друг к другу и драгоценную способность посреди опасностей львиной судьбы безмятежно наслаждаться минутой покоя и нежности.

Кошек не любит только тот, кто ещё не встретил свою кошку Дебора А. Эдвардс

Заголовок новеллы Елены Колиной представляет собой не слово, а целое предложение, в котором субъект подразумевается. На первый план выходит действие, сам по себе процесс присвоения имени. Кому даётся имя вначале совсем не ясно. Зато само имя или кличка звучит неординарно и негативно с точки зрения семантики русского языка. Не надо было так называть питомца, уважаемый автор. Ведь имя/кличка даётся человеку или животному на всю жизнь, если повезёт прожить её с первыми любимыми хозяевами. Герою новеллы не повезло. Перед нами как раз момент смены дома и привыкания к новым людям.



Название новеллы, а также ситуация, в которой оказался главный герой, свидетельствуют о том, что содержанием рассказа будет психология взаимоотношений персонажей, их нелёгкий путь от момента покупки питомца до осуществления одного из «обыкновенных чудес» нашего мира: установление полноценного межвидового контакта, возможность доброго взаимопонимания и нежной дружбы хозяев с их британским котом.

Основных действующих лиц немного: героиня новеллы, носящая имя самого автора, её муж и их кот по кличке Матвей. Сведения о том, что кота зовут Матвеем, почерпнуты из небольшого вступления, состоящего всего из четырёх предложений. В прамбуле сообщается, что автор и кот стали друзьями, а также о том, что комментарии к постам Елены Колиной в текст новеллы не вошли. Из комментариев к постам Матвея отобраны и включены в текст лишь

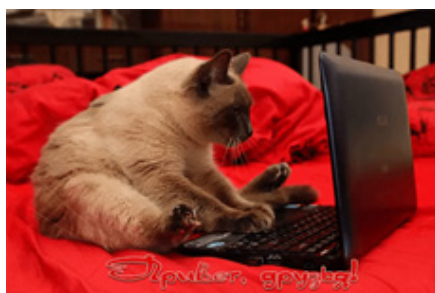

Tradiție și noi paradigme de cercetare în biblioteconomie

самые выразительные и необходимые для развития сюжета и освещения характеров героев рассказа. Второстепенными персонажами являются комментаторы: Надежда Васильевна, Кошка Алиса, Нина Гинзбург, Кот Тимофей, Александр Колбовский, Кошка Мура, Новелла Иванова, Кошка Ариша, Олеся Кострова, Кошка Марта, Елена Цветкова, Кот Максик, Алина Краснова, Дмитрий Закс, Юрий Кузьмин, Анна Матвеевна, Александр Миронов и Кот Черчилль. Из восемнадцати персонажей семеро женщин, четверо мужчин, четверо кошек и трое котов.

Текст новеллы выразителен и компактен. Он состоит из экспозиции и тридцати постов. Из них восемь опубликованы от имени кота Матвея, четыре от имени его хозяйки. В текст включены восемнадцать комментариев к постам кота. Посты главных героев значительно превышают по величине размеры комментариев. Примечательно то, что глава семьи, муж хозяйки кота, вообще не создаёт посты. Читатели узнают о нём лишь из постов британского кота Матвея.

Каждый из постов кота и его хозяйки – своеобразный психологический этюд, в котором не просто перечисляются события, а освещаются именно переживания Матвея и главной героини-рассказчицы. Комментарии являются эмоциональными всплесками, порой они представляют собой изложение собственного опыта, добрый совет или нравоучительную сентенцию. Гамма чувств разнообразна: любопытство, зависть, забота, удивление, негодование, выражение уважительного отношения. Комментарии содержат восемь вопросительных и восемь восклицательных знаков. В ее постах хозяйки кота 15 вопросительных знаков и 19 восклицательных. Бросаются в глаза два всплеска бурных эмоций. В этих случаях восклицательные знаки следуют за каждым одним или двумя словами. Первый эпизод связан с тем, что котятра напрудил лужу. Реплика главной героини, адресованная мужу: «Поддай очки! Таз! Тряпка! Дезинфицирующий раствор! Да не тот! Этот! Марлю». Тогда-то хозяйке и пришло на ум слово «негодяй». Бурю эмоций помогает утишить понимание происходящего. Тонкий нюх кота улавливает повсюду запах старого пуделя. Дело не в негодяйстве, а в войне запахов. Новый питомец заявляет о своём присутствии всем остальным домочадцам: «Я здесь живу и пахну! Имейте в виду».

Второй эпизод также узнаваем и понятен всем любителям животных. Кот вдруг исчез. Когда я принесла в дом британку, она не давалась в руки и пряталась первые три дня. Проснувшаяся с «чувством острого горя» хозяйка в новелле Елены Колиной, накануне до изнеможения накричавшаяся в темоту, утром видит приоткрытую дверцу шкафа. Оттуда выглядывает тот, кого она призывала вечером: «Мо-отя!», «Ко-от!», «Него-дя-яй!». Уходя на работу, я пересчитываю свою четвёрку по головам. После работы, входя в

Traditie și noi paradigme de cercetare în biblioteconomie

дом, пересчитываю вновь. Уже повзрослели, привыкли ко мне, а также друг к другу и перестали исчезать мои питомцы. Слава тебе, господи!! Не зря по-русски животное не имеют, а держат. Обихаживай руками, переиграй умом, укутай сердечным теплом, сдерживай волевым началом, разреши их проблемы, раздели с ними веселье и радость жизни. Да не забудь покормить и убрать за кошками, вывести собак на улицу. Та еще морока! Как жаль тех, у кого такой мороки нет! Хорошо, что у меня есть. Слава тебе, господи!

Выражение эмоций связано не только с восклицательным, но и с вопросительным знаком. Ведь хозяйке британского кота доводится испытать не только негодование или страх, но и изумление. Бриты и шотландцы страйт (прямоухие) и фолд (с крошечными загнутыми ушками) значительно отличаются по внешним признакам и поведению от кошек, к которым привыкли жительницы постсоветского пространства. Изумление – первый эмоциональный отклик при встрече с британскими котами. Из текста первого поста главной героини выясняется, что Матвей является её первым британцем. До него были собаки. Жила в доме кошка, за которой ухаживал муж. Хозяйка квартиры не обращала на питомицу мужа внимания. А вот Матвея она выбрала сама. Увидела в гостях «красивого, особенного, важного, голубого» и приобрела в качестве подарка на день рождения, не выпросив толком, как с ним надо обращаться.

Кот не ластится, не урчит, редко мяукает, выпускает когти и не любит сидеть на руках. Сколько ему нужно внимания? Неизвестно. Как выразить ласку, признательность за изумлённое восхищение своеобразной красотой Матвея? Непонятно. Порой британцев отдают люди, не сумевшие найти подход к ним. Они «глухи» в отношениях с животными, не способны вступить в межвидовой контакт на равных. А с британцами можно только на равных. Делаются неверные выводы о характерах этих кошек. Вообще, когда я сказала в присутствии некоего «психолога», что у меня живёт голубая британка, он авторитетно заявил: «кошек такого цвета не бывает». Неуч не ведал, что «серых» не бывает. В классификации расцветок все оттенки серого и серебристого названы голубыми. Именно такой окрас шерсти короткошерстных британских кошек считается классическим. Некоторым моим знакомым янтарный цвет глаз казался свидетельством какой-то болезни. Ничего подобного! «Янтарные очи» - норма для британок. Такой цвет должен восприниматься как необязательное, но дополнительное свидетельство чистоты породы исполненных чувства собственного достоинства когтистых.

Перед покупкой я прочитала энное количество книжек о британцах, разговаривала с заводчицей, готовилась. И всё же кошка пряталась три дня. Когда она появилась, я погладила толстую морду мизинцем правой руки, а на ладони левой поднесла к её носу кусочки мелко нарезанного мяса. Выкормила

Tradiție și noi paradigme de cercetare în biblioteconomie

хорошим кормом. Если капризничала, давала облизать корм в виде паштета с пальца. Она никогда не отказывалась, ни разу не поцарапала. Не лезла на колени, а пристраивалась сбоку, нежно мурлыча, заявляла о собственной безопасности, готовности принять ласку. Я глажу, беру на руки, вычёсываю, купаю. Но всё делаю мягко, деликатно избегая резких движений. Вообще собаки, по-моему, уважают силу, а кошки ценят деликатность. Я научилась быть разной с разными питомцами, сдерживаться. Бывают иногда срывы. Но очень редко. Если есть контакт, животные сами помогают снять стресс.

Брит должен стоять на собственных лапах на матушке земле или на полу. Ирбис прыгает, даже если болеет. На заре кошачьей юности сиживал на шкафчике под потолком. Оттуда частенько летел комок серебристого пуха с насмешливым взглядом умных жёлтых глаз и приземлялся точно у меня на плече. Я демонстрировала понятливое одобрение, старательно удерживаясь от каких-либо лишних восклицаний или телодвижений: «Прыгай сколько хочешь. Крепче вырастешь». Ирбиса тянет вверх. Хотя бы на подоконник. Взрослая британка располагается в кресле или на тумбочке. Прыгать может, но не рвётся. Мяучит только, если нужна помощь. Моя кошка при каждом ласковом прикосновении мурлычет. Робость и умиление главной героини понятны всем любителям британцев. Но кошке нужны уверенность, готовность защитить, деликатное понимание. Еда, вода, ласка, предоставленные вовремя, обеспечат благодарность, уют и гармонические взаимоотношения хозяйки и британки. Героиня новеллы любит и ищет правильный путь. Ясно, что всё будет хорошо. Отчего же не посмеяться над естественными, на первых порах, заморочками? Улавливая в себе настроение мудрого и снисходительного пророка, читатель заодно смеётся и над самим собой. Ведь через похожие трудности прошли! Обилие вопросительных знаков в постах хозяйки от умиления и изумления. Они же работают на комический эффект всей новеллы в целом.

Первый пост кота свидетельствует об отличном умении Елены Колиной понимать кошек и рисовать психологически достоверные портреты женщин. Выразительное высказывание Матвея об опасениях хозяев звучит очень по-кошачьи: «...стану бегать и кресла подеру. Есть там одно бархатное розовое, манит меня своей красотой». Читая, я искренне восхитилась. Кот и его хозяйка похожи!! Оба наделены эстетическим чувством, тянутся к красоте. Оба по природе собственники. Ведь дерут коты не по глупости. Это знак, утверждающий право собственности. Вроде покупки кота понравившейся породы на день рождения. Вся гамма чувств от снисходительного презрения до восхищения, тактильное ощущение бархатистости, мастерски выражены в подтексте при помощи подбора выразительных деталей. Большая квартира понравилась британцу. Главное место для него – кухня. За это пространство стоит побороться. Матвей не любит, когда за процессом поглощения пи-

Tradiție și noi paradigme de cercetare în biblioteconomie

щи наблюдают. Кот сразу дал по морде старому пуделю, утверждая своё первенство. Мудрый пудель не особенно возражал. Он давно живёт в доме. Знает, что голодным не останется. Ещё кот не в восторге от того, что лоток стоит в подсобке. Надо далеко идти и делать в одиночестве. О людях в первом посте речи нет. Они пока второстепенны для кота Матвея.

Во втором посте питомец выдаёт перлы кошачьей проницательности. Хозяйку характеризует словосочетанием «кот из котов». Ведь она ждёт, когда покормят. Считает даму умной эгоисткой. Хозяйка часто лежит на диване, что-то пишет. Одним словом, вызов принят: «мы ещё поглядим, кто здесь самый пушистый!». Хозяина кот Матвей относит к собакам. Он ценит заботу. Хозяин меняет наполнители в поисках того, который нравится коту, взвешивает порции корма, напоминает жене о том, что Матвея надо покормить. Кот называет хозяина «дорогой собаченькой», но считает слугой. Один раз даже поцарапал. Потом рассуждал о несправедливости жизни, эдакий пушистый бармалей! Всё же не всё коту масленница. Хозяйке он проиграл. Начал устраиваться в изножье её постели, стал терпеть её порывистую манеру ласкать. Про себя Матвей считает, что они с дамой пара.

«Негодяй и Негодяйка. Красиво». Признал кот силу её «обаяния порока». Чувствуя, что проигрывает, он и напрудил лужу, чем привёл хозяйку в ужас. Она стала просить совета в социальных сетях. Посыпались самые разные предположения, но никто не угадал. Матвей сам раскрыл секрет: «Чтобы тебя любили, нужно доставлять неприятности!». Вот какие слова выделены в новелле крупным шрифтом. Ветеринары и зоопсихологи толкуют о недостатке внимания. Одно и то же по-существу. Животину не просто надо любить. Надо показать свою любовь. Прикосновения, поглаживания, вкусные кусочки, паштет на кончике пальца, мягкий тембр голоса. Всё это необходимо питомцу, успокоит его. Насладившись переполохом в доме, Матвей ещё больше наслаждается «хвалой кошачьему разуму» после достижения компромисса. Лоток переставили на кухню, и котятра стал гадить только в лоток. У меня лотки под ванной, но из кухни туда есть удобный для кошек выход. Компромисс достигнут. Последний эпизод с прятанием в шкафу также проверка способности хозяйки полюбить кота, его невысказанная просьба об уделении внимания. Матвей убедился в том, что его любят, за него переживают, его ищут. Теперь он готов стать членом семьи.

Финал рассказа контрастирует с его началом. Вместо чередующихся монологов идёт прямой азартный диалог. Последний пост кота начинается со слов: «Чтоб ты знала!». Далее следует хвастливая речь о том, что британцы являются отличными охотниками, «защитниками человека и завоевателями мира». Ответ соответствует запросу: «Да?! А что же ты в шкафу сидишь, завоеватель?..».

Tradiție și noi paradigme de cercetare în biblioteconomie

В конце новеллы запрос «на добавление в друзья». Кот Матвей запрашивает подтверждение. И будет запрашивать подтверждение каждый день своей последующей жизни! Подтверждайте, обойдётся дешевле для нервов и кармана. Любите четверолапых! Радуйте собак и кошек всю жизнь! Они в долгу не останутся.



Действие в новелле Елены Колиной сосредоточено во внутреннем мире героев, их переживаниях, попытках установить контакт. Драма взаимоотношений разворачивается в пространстве городской квартиры. Расширение хронотопа происходит за счёт размещения в социальных сетях постов хозяйки и её кота, а также обилия эмоциональных откликов членов человеческого интернет-сообщества и продвинутых в области информационных технологий представителей кошачьего племени. Возможность составлять посты от имени питомцев является новым этапом в старой истории одушевления животных, идущей от волшебных сказок, нравоучительных фабул, а также остроумных басен Эзопа, Лафонтена и Крылова. Приём отлично работает на создание атмосферы беззаботного веселья, лёгкой ироничности текста, успешно уравнивая правдивые рассказы о нешуточных заморочках и немалых трудностях, связанных с содержанием питомцев в двадцать первом веке.

Сопоставление двух новелл о кошках позволяет сделать следующие выводы:

1. Сегодня популярность кошек в качестве домашних животных огромна, разнообразие и красота питомцев изумительны, а способность любимцев вызывать приливы вдохновения обогатила человеческую культуру множеством текстов всех возможных жанров и оттенков настроения. Задачами, успешно решаемыми современными библиотекарями, автор данной работы считает своевременное сообщение о появлении в печати научно-популярных изданий, справочников, гидов и выдающихся художественных произведений анималистики, а также выполнение в двадцать первом веке посреднической функции между авторами, текстами и пользователями библиотек.

2. В рассказе Олега Озборна расширение хронотопа происходит за счёт упоминания «маленькой хозяйки», а также могилы праведника. Действие, развёрстывающееся в пустыне (святом месте для иудеев) распаивается в вечность. В новелле Елены Колиной расширение хронотопа городской квартиры осуществлено за счёт подключения к социальным сетям с постами и

Traditie și noi paradigme de cercetare în biblioteconomie

комментариями к ним. Появление постов и комментариев к ним от имени кошек следует, по-нашему мнению, считать современной модификацией традиции очеловечивания животных.

3. Комический эффект в новелле Олега Осборна создан загадочным колебанием образа главного героя от имиджа могучего хищника до облика одного из самых малых представителей кошачьих, столкновением точек зрения (человечество с точки зрения кота, кот с точки зрения человека), несовпадением голосов и оценок рассказчика и автора, остроумной и выразительной метафорой, объединяющей в подтексте линии начертания букв алфавита с движениями змеи или кота, а также авторской иронией, выраженной не только на уровне лексики, но и в самом по себе построении сюжета и закольцованной композиции рассказа «Лев».

4. Комизм в новелле «Назову тебя Негодяем» обусловлен неопытностью обаятельно женственной героини и усилен гендерной окрашенностью. Кот по-мужски борется за лидерство с пуделем, всячески старается «сохранить лицо», избегая просьб и жалоб, решительно перехватывает инициативу. Острота противостояния снижается замечательным чувством юмора автора, невысказанной потребностью хозяйки кота в ласке, умением прощать и готовностью быть преданной. Большую роль в создании комического эффекта играют знаки препинания (восклицательный и вопросительный), выражающие недоумение, изумление, гнев и восторг, а также смена монологов кота и его хозяйки азартным диалогом в финале новеллы Елены Колиной.

5. Маленькие шедевры Осборна и Колиной свидетельствуют о ёмкости и живучести жанра короткого рассказа о животных в двадцать первом веке. Они заставляют читателей вспомнить психологизм, сказочность и душевность мировой классической анималистики.

6. Современное звучание новелл обусловлено широким распространением и органичным включением в текст короткого анималистического рассказа знаний о повадках диких животных и особенностях различных арен сражений, связанным с телепередачами и многочисленными форумами в социальных сетях, посвящённым флоре и фауне разных стран и континентов.

Библиографические ссылки:

1. БЕССАНТ, Клер. *9 жизней кошки* : Как сделать жизнь вашей кошки долгой, здоровой и счастливой. М.: Рипол Классик, 2005. 264 р. ISBN 5-7905-4083-X.
2. БЕССАНТ, Клер. *Разговор с кошкой* : Перевод с кошачьего. М.: Рипол Классик, 2006. 640 р. ISBN 5-7905-4392-8.

Tradiție și noi paradigme de cercetare în biblioteconomie

3. КРАСИЧКОВА, Анастасия. *Британские кошки*. Гид по породе. М.: Эксмо-Пресс, 2015. 144 р. ISBN 978-5-699-81420-6.
4. *Птичий рынок*: [рассказы]. Сост. Елена ШУБИНА, Алла ШЛЫКОВА. М.: Редакция Елены Шубиной, 2019. 464 р. ISBN 978-5-17-116179-8.